

# ***XA11***

# ***XA15***

---

Videocámara HD

**AVISO SOBRE LOS DERECHOS DE AUTOR:**

La grabación no autorizada de materiales protegidos por copyright puede infringir los derechos de los propietarios del copyright y ser contraria a las leyes del copyright.

**Recocimientos de marcas comerciales**

- Los logotipos SD, SDHC y SDXC son marcas comerciales de SD-3C, LLC.
- Microsoft y Windows son marcas comerciales o marcas registradas de Microsoft Corporation en los Estados Unidos y/o en otros países.
- macOS es una marca comercial de Apple Inc., registrada en los EE. UU. y en otros países.
- HDMI, el logotipo HDMI y High-Definition Multimedia Interface son marcas comerciales o marcas registradas de HDMI Licensing Administrator, Inc. en los Estados Unidos y en otros países.
- "AVCHD", "AVCHD Progressive" y el logotipo de "AVCHD Progressive" son marcas comerciales de Panasonic Corporation y Sony Corporation.
- Fabricado bajo licencia de Dolby Laboratories.
- "Dolby" y el símbolo doble D son marcas comerciales de Dolby Laboratories.
- Otros nombres y productos no mencionados arriba pueden ser marcas comerciales o marcas registradas de sus respectivas compañías.
- Este dispositivo incorpora tecnología exFAT licenciada por Microsoft.
- "Full HD 1080" se refiere a videocámaras Canon que cumplen con video de alta definición compuesto por 1.080 pixeles verticales (líneas de barrido).
- This product is licensed under AT&T patents for the MPEG-4 standard and may be used for encoding MPEG-4 compliant video and/or decoding MPEG-4 compliant video that was encoded only (1) for a personal and non-commercial purpose or (2) by a video provider licensed under the AT&T patents to provide MPEG-4 compliant video. No license is granted or implied for any other use for MPEG-4 standard.
- THIS PRODUCT IS LICENSED UNDER THE AVC PATENT PORTFOLIO LICENSE FOR THE PERSONAL USE OF A CONSUMER OR OTHER USES IN WHICH IT DOES NOT RECEIVE REMUNERATION TO (i) ENCODE VIDEO IN COMPLIANCE WITH THE AVC STANDARD ("AVC VIDEO") AND/OR (ii) DECODE AVC VIDEO THAT WAS ENCODED BY A CONSUMER ENGAGED IN A PERSONAL ACTIVITY AND/OR WAS OBTAINED FROM A VIDEO PROVIDER LICENSED TO PROVIDE AVC VIDEO. NO LICENSE IS GRANTED OR SHALL BE IMPLIED FOR ANY OTHER USE. ADDITIONAL INFORMATION MAY BE OBTAINED FROM MPEG LA, L.L.C. SEE [HTTP://WWW.MPEGLA.COM](http://www.MPEGLA.COM)



# Resaltes de la videocámara

La videocámara HD Canon XA15 / XA11 es una videocámara de alto rendimiento cuyo tamaño compacto hace que sea ideal para diversas situaciones. Las siguientes son sólo algunas de las muchas funciones con que cuenta esta videocámara.

## Grabación en alta definición (HD)

### Sensor HD CMOS PRO y procesador de imágenes DIGIC DV 4

La videocámara está equipada con un sensor de CMOS de 1/2,84 de pulgada que captura vídeo a un nivel de píxeles efectivo de aproximadamente 2,91 megapíxeles (2136x1362). El vídeo se procesa a continuación mediante el procesador de imágenes DIGIC DV 4. Esto permite que la videocámara tenga un magnífico desempeño en situaciones de poca iluminación y alcance una mejor estabilización de la imagen.

### Objetivo zoom gran angular

Con una distancia focal en gran angular máximo de 26,8 mm\* (equivalente a 35 mm), la videocámara tiene magnífica capacidad de grabación con gran angular. El objetivo también tiene un alcance de zoom óptico de 20x.

\* 28,8 mm al usar IS Dinámico.

### Grabación de vídeos con el aspecto deseado

Puede ajustar muchos aspectos de la imagen, como la profundidad de color, la nitidez y la luminosidad, para conseguir el "look" deseado (□ 67). La cámara también incluye aspectos preajustados entre los que se puede elegir. El primero es el aspecto [Wide DR], que aplica una curva gamma con un rango dinámico muy amplio y una matriz de color adecuada. El segundo es el aspecto [Prioridad resalte], que aplica una gradación natural en los tonos y reduce la sobreexposición en las áreas claras no comprimiendo las zonas más luminosas. Cuando se reproduce vídeo grabado con ese aspecto, se puede apreciar la mejora en el detalle al utilizar un monitor externo con ajustes más brillantes.

## Operabilidad

### Énfasis en la versatilidad

Esta videocámara tiene funciones que permiten su uso como cámara principal pero también es muy portátil gracias a su pequeño tamaño. La estabilización de imagen avanzada (□ 56) le permitirá grabar en una gran variedad de situaciones reales. La unidad del asa es separable, de forma que puede retirarla cuando necesita mejor portabilidad y luego colocarla otra vez cuando necesita mayor funcionalidad de audio.

### Controles manuales a la punta de sus dedos

El anillo de enfoque/zoom le ayuda a obtener el enfoque deseado. También puede cambiar fácilmente la funcionalidad del anillo para poder operar el zoom. Además, puede asignar a un botón personalizable determinadas funciones usadas frecuentemente y ajustar esas funciones con el dial correspondiente (□ 91). Y, por si fuera poco, la videocámara también cuenta con 5 botones personalizables a los cuales es posible asignar diversas funciones lo cual permite acceder a las mismas con facilidad (□ 92).

### Detección de caras

Cuando se detecta la cara de un sujeto, la videocámara puede seguirla y enfocar en la misma (□ 50). Además, puede tener la videocámara en enfoque manual pero cambiar a enfoque automático sólo cuando se detecte una cara, garantizando así que los sujetos importantes estén enfocados.

### Grabación con infrarrojos

Grabe en la oscuridad utilizando grabación con infrarrojos (□ 87). Con la luz infrarroja integrada en la unidad del asa, puede grabar animales nocturnos en sus entornos naturales u otras escenas similares.

## Grabación AVCHD/MP4 y grabación dual

Cuando grabe, puede elegir entre los formatos AVCHD y MP4 (📖 33). También puede utilizar grabación dual (📖 41) para grabar la misma escena en ambas tarjetas de memoria e incluso grabar en ambas tarjetas de memoria utilizando formatos diferentes. La grabación dual es conveniente, por ejemplo, para crear una copia de seguridad de sus grabaciones.

### Modos de grabación especial (📖 43, 85)

Al realizar grabaciones, puede cambiar la velocidad de grabación para conseguir un efecto de cámara rápida o lenta. También tiene la opción de utilizar la pregrabación para grabar 3 segundos antes del momento en el que decida iniciar la grabación, para poder captar esos instantes que se escapan con tanta facilidad.

## Otras funciones

### Conectividad de audio versátil

Durante la grabación puede utilizar el micrófono interno, el terminal MIC o los dos terminales INPUT. Cuando utilice los terminales INPUT, puede incluso utilizar micrófonos que requieren alimentación fantasma.

### Selección de escena de audio

Con la función de selección de escena de audio (📖 76), puede optimizar los ajustes de audio del micrófono interno seleccionando la escena de audio que coincide con su entorno. Con esto, su audiencia se sumergirá aún más en la escena durante la reproducción.

## Pantalla LCD y visor

La pantalla LCD y el visor tienen cobertura de cuadro de 100%, lo cual garantiza que pueda comprobar que sus tomas estén encuadradas exactamente como desea. La pantalla LCD tiene una claridad increíble, lo cual es indispensable para la revisión de los detalles de tomas importantes. El visor puede inclinarse 45 grados hacia arriba, lo cual le ofrece rango y versatilidad adicionales al grabar.

### AE con un toque

Con sólo un toque de la pantalla, puede hacer que las áreas oscuras en la imagen aparezcan más brillantes (📖 61). A pesar de su sencillez, esta operación le permite grabar con la exposición deseada.

### Funciones adicionales

Otras funciones incluyen la grabación relay (📖 41), que le permite continuar con la grabación en otra tarjeta de memoria cuando una no tiene espacio, y convertir las escenas en MP4 (📖 117).

# Índice

## 1 Introduction 8

- Acerca de este manual 8
  - Convenciones utilizadas en este manual 8
- Accesorios suministrados 10
- Nombres de las partes 11

## 2 Preparativos 16

- Instalación del núcleo de ferrita 16
- Carga de la batería 16
- Preparación de la videocámara 19
  - Colocación de la unidad de sujeción del micrófono 19
  - Colocación de la unidad del asa 19
  - Uso del parasol y de la tapa del objetivo 20
  - Uso del visor 20
  - Ajuste de la pantalla LCD 21
  - Correa para la empuñadura y otras correas 22
- Operación básica de la videocámara 24
  - Encendido y apagado de la videocámara 24
  - Ajuste del modo de cámara 24
  - Uso de la pantalla táctil 25
  - Uso del botón FUNC. y del joystick 26
- Configuración la primera vez que se inicia la unidad 27
  - Ajuste de la fecha y la hora 27
  - Cambio del idioma 27
  - Cambio de la zona horaria 28
  - Cómo utilizar los menús 28
- Utilización de una tarjeta de memoria 31
  - Tarjetas de memoria compatibles para usar con esta videocámara 31
  - Inserción y extracción de una tarjeta de memoria 32
  - Inicialización de una tarjeta de memoria 32
  - Selección de la tarjeta de memoria para las grabaciones 33
- Selección del formato de vídeo (AVCHD/MP4) 34

## 3 Grabación 35

- Grabación de vídeos y fotos 35
  - Grabación en modo AUTO 35
  - Grabación en Modo **M** (Manual) 37
  - Revisión de la última escena grabada 39
- Selección del modo de grabación (calidad del vídeo) 40
- Grabación dual y grabación continua (relay recording) 41
- Selección de la velocidad de grabación 42
- Grabación en cámara lenta y rápida 43
- Modo CINEMA y filtros de aspecto cine 45
- Ajuste del enfoque 47
  - Enfoque manual 47
  - Enfoque automático 49
  - Detección y seguimiento de caras 50
- Uso del zoom 52
  - Usando el anillo de enfoque/zoom 52
  - Usando las palancas del zoom 53
  - Usando los controles de zoom de la pantalla táctil 55
  - Control de zoom suave 55
  - Teleconvertidor digital 55
- Estabilización avanzada de la imagen 56
- Límite de control de ganancia automática (AGC) 57
- Programas de grabación con exposición automática 58
- Ajuste de la exposición 60
  - Uso del programa de grabación
  - Exposición manual 60
  - Compensación de la exposición 61
- Balance de blancos 63
- Programas de grabación de escena especial 65
- Aspectos y otros efectos de imagen 67
  - Selección de un aspecto 67
  - Configuración de los ajustes de imagen 67
- Ajuste del código de tiempo 69
  - Selección del modo de funcionamiento 69
  - Selección de eliminación de fotograma o sin eliminación de fotograma 70
- Ajuste del bit del usuario 71
- Grabación de audio 72
  - Ajustes de audio y canales de audio grabados 72

Conexión de un micrófono externo o fuente de entrada de audio externa a la videocámara 73

Uso de entrada de línea o de un micrófono externo conectado a un terminal INPUT 73

Grabación de audio en el canal 2 (CH2) 74

Nivel de grabación de audio (terminales INPUT) 74

Ajuste de la sensibilidad del micrófono (terminales INPUT) 75

Activación del atenuador del micrófono (terminales INPUT) 75

Uso del micrófono interno o de un micrófono externo conectado al terminal MIC 76

Cambio de la entrada (terminal MIC) 76

Escenas de audio 76

Nivel de grabación de audio (Micrófono interno/Terminal MIC) 78

Direccionalidad del micrófono (micrófono interno) 79

Ecualizador de audio (micrófono interno) 79

Pantalla antiviento (micrófono interno) 80

Atenuador de micrófono (micrófono interno) 80

Filtro de corte bajo (terminal MIC) 81

Atenuador de micrófono (terminal MIC) 81

Uso de auriculares 82

Barras de color/Señal de referencia de audio 83

Grabación de barras de color 83

Grabación de una señal de referencia de audio 83

Instantánea de vídeo (Video Snapshot) 84

Pregrabación 85

Visualizaciones en la pantalla y código de datos 86

Grabación con infrarrojos 87

Activación del modo infrarrojo 87

Utilización del receptor GPS GP-E2 89

Conexión del receptor GPS 89

## 4 Personalización 91

Botón y dial CUSTOM (personalizable) 91

Botones personalizables 92

Cambio de la función asignada 92

Uso de un botón personalizable 93

Guardado y carga de los ajustes del menú 94

Guardado de los ajustes del menú en una tarjeta de memoria 94

Carga de los ajustes desde una tarjeta de memoria 94

## 5 Reproducción 95

Reproducción de vídeo 95

Ajuste del volumen 97

Visualización de información de la escena 97

Captura de fotos durante la reproducción de vídeos 98

Borrado de escenas 99

Borrado de una sola escena 99

Borrado de escenas desde la pantalla de índice 99

División de escenas 101

Recorte de escenas 102

## 6 Conexiones externas 103

Conexión a un monitor externo 103

Diagrama de conexión 103

**XA15** Selección del terminal utilizado para la salida 104

**XA15** Uso del terminal HD/SD-SDI 104

Uso del terminal HDMI OUT 104

Uso del terminal AV OUT 105

Salida de audio 106

Sincronización del vídeo con el audio que se está monitoreando 106

Selección del canal de audio 106

## 7 Fotos 108

Visualización de fotos 108

Función de salto de fotos 109

Borrado de fotos 110

Borrado de una sola foto 110

Borrado de fotos desde la pantalla de índice 110

## **8 Guardado e intercambio de sus grabaciones 112**

Guardado de vídeos en un ordenador 112

Transferencia de vídeos al ordenador 113

Copia de grabaciones entre tarjetas de memoria 114

Copia de escenas desde la pantalla de índice de vídeo 114

Copia de una sola foto 115

Copia de fotos desde la pantalla de índice 115

Conversión de vídeos a formato MP4 117

Copia de grabaciones a una grabadora de vídeo externa 119

En alta definición 119

En definición estándar 119

## **9 Información adicional 121**

Apéndice: Listas de opciones de menú 121

Menú FUNC. 121

Menús de configuración 123

Apéndice: Iconos y visualizaciones en pantalla 132

Problemas y soluciones 136

Lista de mensajes 141

Instrucciones de seguridad y precauciones de manejo 145

Videocámara 146

Batería 147

Tarjeta de memoria 148

Batería de litio recargable incorporada 148

Al deshacerse de la videocámara 149

**Mantenimiento/Otros 150**

Limpieza 150

Condensación de humedad 150

Visualización del logotipo de certificación 151

Utilización de la videocámara en el extranjero 151

**Accesorios opcionales 152**

**Especificaciones 155**

**Tablas de referencia 159**

Tiempos de grabación aproximados 159

Número aproximado de fotos 160

Tiempos de carga, grabación y reproducción 160

**Índice alfabético 162**





# 1 Introduction

## Acerca de este manual

Gracias por adquirir la Canon XA15 / XA11. Antes de utilizar la videocámara, lea cuidadosamente este manual y consérvelo para futuras referencias. Si su videocámara falla en operar correctamente, consulte *Problemas y soluciones* (📖 136).

8

## Convenciones utilizadas en este manual

-  **IMPORTANTE:** Precauciones relacionadas con la operación de la videocámara.
-  **NOTAS:** Temas adicionales que complementan los procedimientos básicos de operación.
-  **PUNTOS A COMPROBAR:** Restricciones o requisitos relacionados con la función descrita.
- : Número de página de referencia en este manual.
- **XA15**: Se utiliza como una abreviatura para el modelo indicado en el icono. El icono se refiere a texto e ilustraciones que aplican solamente para el modelo indicado.
- Los siguientes términos se utilizan en este manual:
  - “Tarjeta de memoria” se refiere a una tarjeta de memoria SD, SDHC o SDXC.
  - “Pantalla” se refiere a la pantalla LCD y a la pantalla del visor.
  - “Escena” se refiere a una unidad de vídeo desde el punto en que presionó el botón START/STOP para comenzar a grabar hasta el punto en que lo presionó otra vez para hacer pausa en la grabación.
  - “Foto” e “imagen fija” se utilizan indistintamente con el mismo significado.
- Las fotos que se incluyen en este manual son imágenes simuladas tomadas con una cámara fija. A menos que se indique otra cosa, las ilustraciones e iconos de menú se refieren a la **XA15**.
- Algunas de las capturas de pantalla en este manual se han simplificado para mostrar sólo los iconos necesarios.

### IMPORTANTE

- Observe las siguientes precauciones cuando el indicador ACCESS de la videocámara esté encendido o intermitente. De lo contrario, podrían perderse los datos permanentemente o resultar dañada la memoria.
  - No desconecte la alimentación o apague la videocámara.
  - No abra la cubierta de la ranura para tarjeta de memoria dual.
  - No cambie el modo de cámara de la videocámara.
  - No ajuste la videocámara en el modo MEDIA.
  - Cuando haya un cable USB conectado a la videocámara, no lo desconecte.



Los tres juegos de iconos indican el modo de operación y si una función está disponible en ese modo.

**CAMERA** **MEDIA**: Indica si la videocámara está en el modo grabación (CAMERA) o reproducción (MEDIA). En este ejemplo, la función solamente está disponible en el modo **CAMERA**. Para obtener más información, consulte *Encendido y apagado de la videocámara* (□ 24).

**AVCHD** **MP4**: Indica el formato del vídeo. Para obtener más información, consulte *Selección del formato de vídeo (AVCHD/MP4)* (□ 34).

**AUTO** **M** **CINEMA**: Indica el modo de cámara. Para obtener más información, consulte *Ajuste del modo de cámara* (□ 24).

Ajuste del enfoque

### Enfoque automático

Cuando el enfoque automático está activado, la videocámara ajusta el enfoque en el sujeto en el centro de la pantalla. Los límites de enfoque son de 1 cm (en gran angular máximo, medido desde el frente del barril del objetivo) a ∞ y 10 cm (a través de la gama del zoom, medido desde el frente del barril del objetivo) a ∞. Ejecute el siguiente procedimiento para ajustar la velocidad de enfoque automático.

Modos de operación: **CAMERA** **MEDIA** | **AVCHD** **MP4** | **AUTO** **M** **CINEMA**

- 1 Modos **M** y **CINEMA** solamente: Presione el botón AF/MF.
- 2 Abra la pantalla [M] Modo AF.  
[FUNC.] [▶] [MENU] [▶] [▶] [▶] [Modo AF]
- 3 Toque la [opción deseada y toque] [X].
  - En la pantalla aparece el icono de la opción seleccionada.

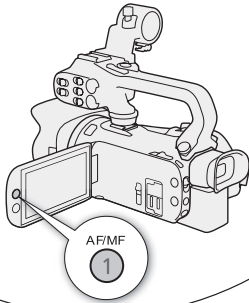

Los corchetes [ ] se utilizan para referirse a los botones de la pantalla y las opciones del menú que seleccionará y para otros mensajes y presentaciones en pantalla.

La flecha ▶ se utiliza para abreviar las selecciones de menú. Para los detalles sobre cómo utilizar los menús, consulte *Cómo utilizar los menús* (□ 28). Para obtener un resumen de las opciones y ajustes de menú disponibles, consulte el apéndice *Listas de opciones de menú* (□ 121).

## Accesorios suministrados

Con la videocámara se suministran los siguientes accesorios:

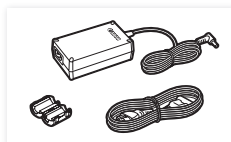

Adaptador compacto de potencia  
CA-570 (incluye cable de  
alimentación y núcleo de ferrita)



Batería BP-820

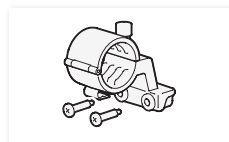

Unidad de soporte del micrófono  
(incluye los tornillos)



Unidad del asa (incluye los tornillos)



Parasol con tapa del objetivo



Tapa del objetivo



Guía rápida

## Nombres de las partes

### Vista del lado izquierdo

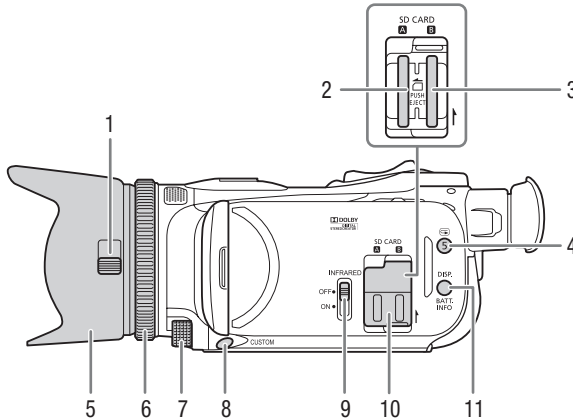

- |   |  |
|---|--|
| <p>1 Selector de la tapa del objetivo (📖 35)</p> <p>2 Ranura para tarjeta de memoria <b>A</b> (📖 32)</p> <p>3 Ranura para tarjeta de memoria <b>B</b> (📖 32)</p> <p>4 Botón  (revisión de la grabación) (📖 39)/ Botón personalizable 5 (📖 92)</p> <p>5 Parasol (📖 20)</p> <p>6 Anillo de enfoque/zoom (📖 47, 52)</p> | <p>7 Dial CUSTOM (personalizable) (📖 91)</p> <p>8 Botón CUSTOM (personalizable) (📖 91)</p> <p>9 Selector INFRARED (infrarrojos) (📖 87)</p> <p>10 Cubierta de la ranura para tarjeta de memoria dual</p> <p>11 Botón DISP. (visualizaciones en pantalla) (📖 86)/Botón BATT. INFO (información de batería) (📖 135)</p> |
|---|--|

Vista del lado derecho

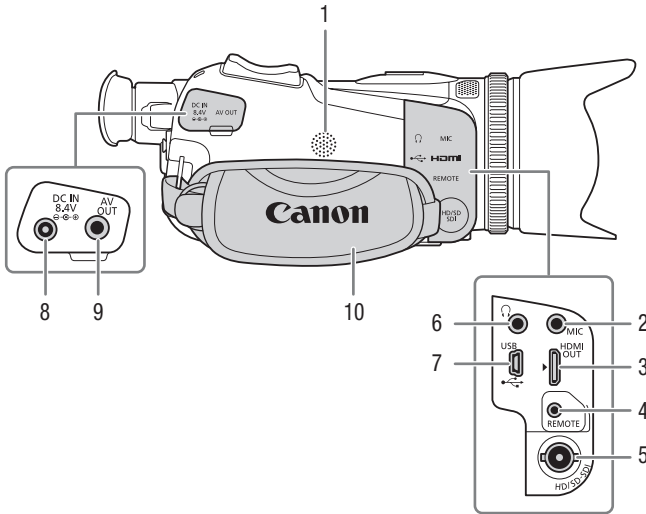

- 1 Altavoz integrado (📖 97)
- 2 Terminal MIC (micrófono) (📖 72)
- 3 Terminal HDMI OUT (📖 103, 104)
- 4 Terminal REMOTE (mando a distancia)  
Para la conexión de controladores remotos disponibles en establecimientos comerciales.

- 5 **XA15** Terminal HD/SD-SDI (📖 104)
- 6 Terminal 3.5mm (auriculares) (📖 82)
- 7 Terminal USB (📖 89)
- 8 Terminal DC IN (📖 16)
- 9 Terminal AV OUT (📖 103, 105)
- 10 Correa para la empuñadura (📖 22)

Vista frontal

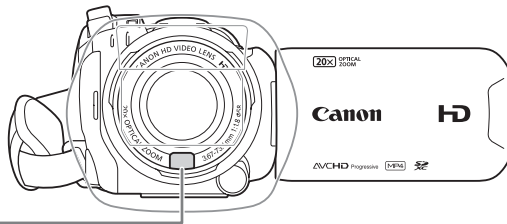

1

Vista posterior

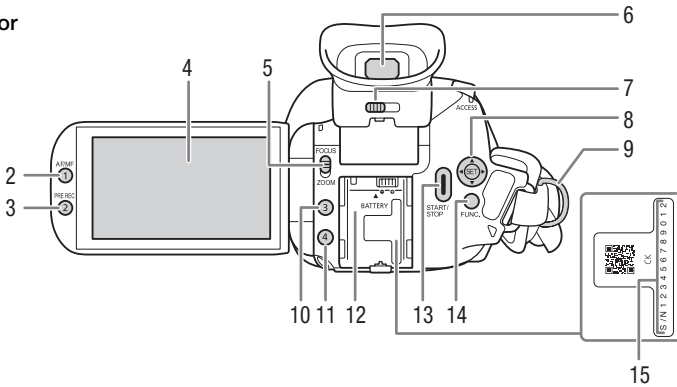

- 1 Sensor de enfoque automático instantáneo (I.AF) (📖 49, 150)
- 2 Botón AF/MF (enfoque automático/enfoque manual) (📖 47)/Botón personalizable 1 (📖 92)
- 3 Botón PRE REC (pregrabación) (📖 85)/ Botón personalizable 2 (📖 92)
- 4 Pantalla LCD táctil (📖 21, 25)
- 5 Selector del anillo de enfoque/zoom (📖 47, 52)
- 6 Visor (📖 20)

- 7 Palanca de ajuste de dioptrías (📖 20)
- 8 Joystick (📖 26)/Botón SET (📖 26)
- 9 Anillo para correa (📖 22)
- 10 Botón personalizable 3 (📖 92)
- 11 Botón personalizable 4 (📖 92)
- 12 Unidad de fijación de la batería (📖 16)
- 13 Botón START/STOP (📖 35)
- 14 Botón FUNC. (función) (📖 26)
- 15 Número de serie

Vista superior

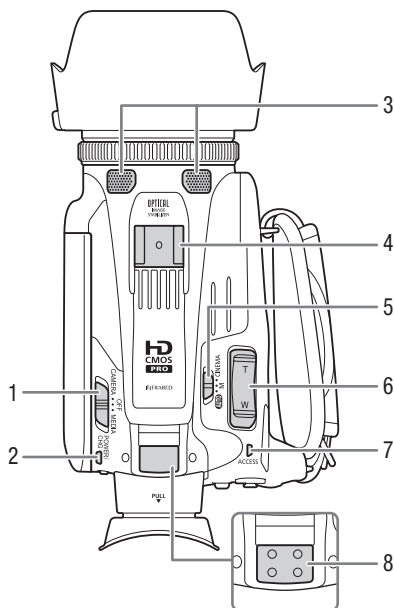

Vista inferior

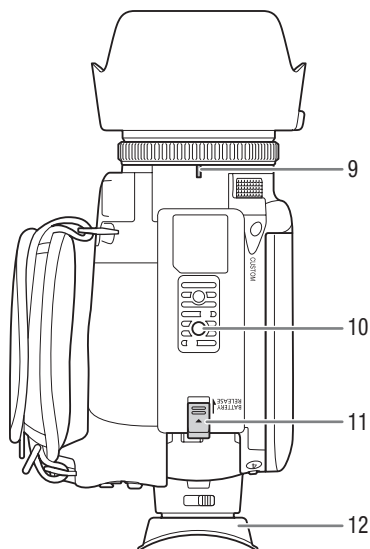

- 1 Interruptor de alimentación (📖 24)
- 2 Indicador POWER / CHG (carga de la batería) (📖 16)
- 3 Micrófono estéreo interno (📖 72)
- 4 Zapata para accesorio
- 5 Selector de modo (📖 24)
- 6 Palanca del zoom de la videocámara (📖 53)
- 7 Indicador ACCESS (acceso a la memoria) (📖 35)

- 8 Montura de la unidad del asa (📖 19)
- 9 Marca del índice de la montura del objetivo
- 10 Rosca para trípode  
Para montar la videocámara sobre un trípode con un tornillo de montaje de 6,5 mm o menos.
- 11 Selector BATTERY RELEASE (liberación de la batería) (📖 17)
- 12 Copa del ocular (📖 20)

## Unidad del asa

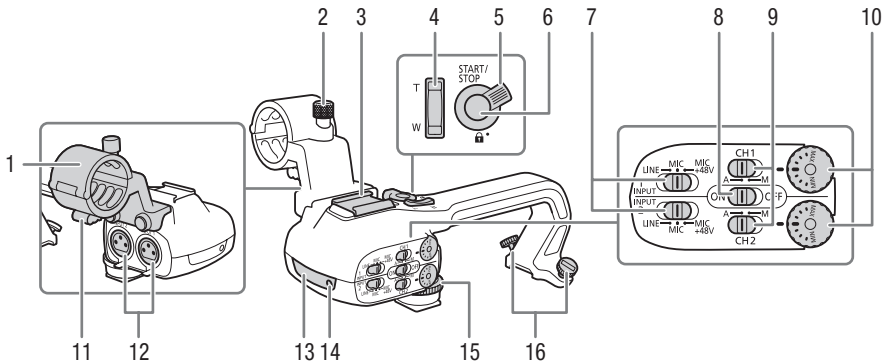

- |   |  |
|---|--|
| <p>1 Unidad de fijación del micrófono (📖 72)</p> <p>2 Tornillos de fijación del micrófono (📖 72)</p> <p>3 Zapata para accesorios<br/>Para acoplar accesorios.</p> <p>4 Palanca del zoom del asa (📖 53)</p> <p>5 Palanca de bloqueo START/STOP (🔒) (📖 38)</p> <p>6 Botón START/STOP (📖 35)</p> <p>7 Interruptores de selección de entrada para INPUT 1 e INPUT 2 (📖 73)</p> <p>8 Selector ON/OFF (encendido/apagado) del terminal INPUT (📖 76)</p> <p>9 Selectores de nivel de audio para CH1 e CH2 (📖 74)</p> | <p>10 Diales de nivel de audio para CH1 e CH2 (📖 74)</p> <p>11 Abrazadera del cable del micrófono (📖 72)</p> <p>12 Terminales INPUT 1 y INPUT 2 (a los que se hace referencia colectivamente como "terminales INPUT") (📖 73)</p> <p>13 Luz infrarroja (📖 87)</p> <p>14 Lámpara indicadora (📖 35)</p> <p>15 Tornillo delantero de la unidad del asa (📖 19)</p> <p>16 Tornillos traseros de la unidad del asa (📖 19)</p> |
|---|--|

# 2 Preparativos

## Instalación del núcleo de ferrita

Instale el núcleo de ferrita incluido antes de conectar el adaptador compacto de potencia a la videocámara.

16

La instalación del núcleo de ferrita al cable de alimentación del adaptador compacto de potencia es necesaria para suprimir las interferencias de radio frecuencia (RF).

Instale el núcleo de ferrita en el cable a aproximadamente 6 cm del extremo del enchufe de CC (el enchufe que se conectará al terminal DC IN).

Pase el cable por el centro del núcleo y enróllelo alrededor del núcleo (como se indica en la ilustración); luego cierre la unidad hasta que chasquee.

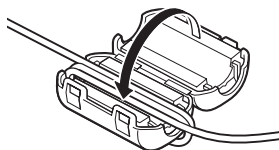

## Carga de la batería

La videocámara puede alimentarse con una batería o utilizando directamente el adaptador compacto de potencia.

- 1 Conecte el cable de alimentación al adaptador compacto de potencia.
- 2 Enchufe el cable de alimentación en un tomacorriente.
- 3 Conecte el adaptador compacto de potencia al terminal DC IN de la videocámara.

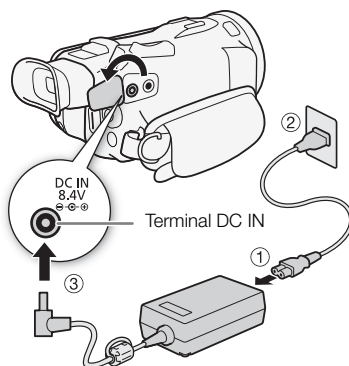

- 4 Fije la batería a la videocámara.

- Presione suavemente la batería dentro de la unidad de fijación de la batería y deslícela hacia adelante hasta que chasquee en su lugar.

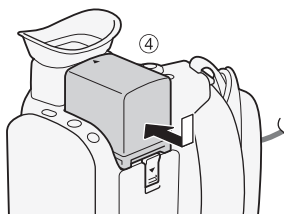



### 5 La carga se iniciará cuando desconecte la alimentación de la videocámara.

- Si la videocámara estaba encendida, el indicador verde POWER/CHG se apagará cuando apague la videocámara. Después de un momento, el indicador POWER/CHG se encenderá en rojo (batería cargándose). El indicador POWER/CHG rojo se apagará cuando la batería esté completamente cargada.
- Si el indicador parpadea, consulte *Problemas y soluciones* (139).

Indicador POWER/CHG (carga de la batería)

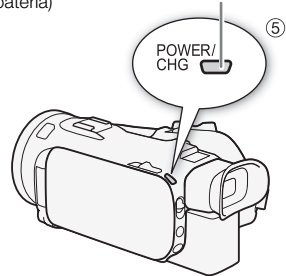

### 6 Desconecte el adaptador de alimentación compacto en el orden que se indica en la ilustración.

Para quitar la batería

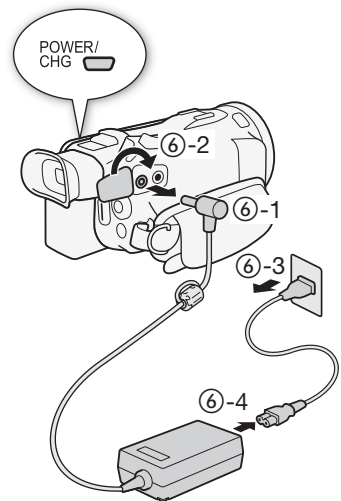

- 1 Deslice el interruptor BATTERY RELEASE en la dirección de la flecha y manténgalo presionado.
- 2 Deslice la batería y extráigala.

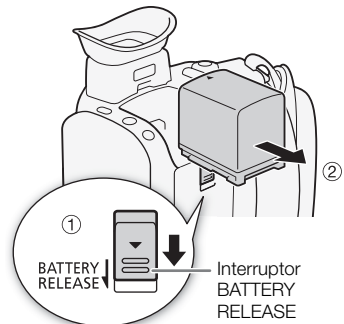

 IMPORTANTE

- Desconecte la alimentación de la videocámara antes de conectar o desconectar el adaptador compacto de potencia. Después de apagar la videocámara, la tarjeta de memoria se actualiza con datos importantes. Asegúrese de esperar hasta que se apague el indicador POWER/CHG verde.
- Cuando utilice el adaptador de alimentación compacto, no lo sujete o fije permanentemente a ningún lugar, ya que esto podría causar un fallo de funcionamiento.
- No conecte al terminal DC IN de la videocámara ni al adaptador compacto de potencia ningún equipo eléctrico que no esté expresamente recomendado para utilizarse con esta videocámara.
- Para evitar averías o calentamiento excesivo del equipo, no conecte el adaptador compacto de potencia a convertidores para viajeros, ni a fuentes de alimentación especiales, tales como las de aviones y barcos, inversores de CC-CA, etc.
- Para detalles sobre cómo cuidar la pantalla táctil, consulte *Instrucciones de seguridad y precauciones de manejo* (📖 145).

18

 NOTAS

- Recomendamos cargar la batería a temperaturas entre 10 °C y 30 °C. Si la temperatura ambiente o la temperatura de la batería está fuera de la gama de aproximadamente 0 °C a 40 °C, la carga no comenzará.
- La batería sólo se cargará cuando la videocámara esté apagada.
- Si la fuente de alimentación se desconectó mientras se cargaba una batería, no restaure la fuente de alimentación sin antes asegurarse de que el indicador POWER/CHG esté apagado.
- Si se preocupa por el tiempo de batería restante, puede alimentar la videocámara utilizando el adaptador de potencia compacto de forma que no se consuma batería.
- Las baterías cargadas continúan descargándose de forma natural. Por lo tanto, cárguelas el día del uso, o el día anterior, para garantizar carga completa.
- Cuando use una batería por primera vez, cárguela completamente y use la videocámara hasta que la batería se descargue por completo. Esto garantizará que el tiempo restante de grabación se visualice con exactitud.
- Le recomendamos que prepare baterías para durar al menos un tiempo 2 a 3 veces mayor del que piensa que necesitará.
- Para obtener los tiempos de carga y de uso aproximados, consulte las *Tablas de referencia* (📖 159).

## Preparación de la videocámara

Esta sección abarca las preparaciones básicas de la videocámara, como colocar la unidad del asa y el parasol y ajustar el visor y el panel LCD. Al colocar el parasol, la correa para la empuñadura y las otras correas, cuide de no dejar caer la videocámara colocándola sobre una mesa u otra superficie estable.

### Colocación de la unidad de sujeción del micrófono

Utilice los tornillos suministrados para acoplar la unidad de fijación del micrófono a la unidad del asa.

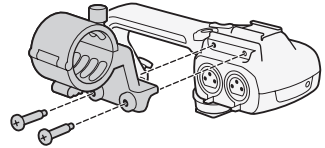

19

### Colocación de la unidad del asa

1 Deslice la parte frontal de la unidad del asa hasta el interior de la zapata para accesorios, tal como se indica en la ilustración. A continuación, deslice la unidad del asa hacia delante hasta el fondo.

- Asegúrese de que los tornillos delantero y trasero estén levantados cuando deslice la unidad del asa.

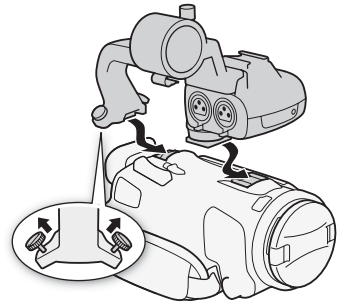

2 Apriete el tornillo delantero y los dos traseros para fijar la unidad del asa.

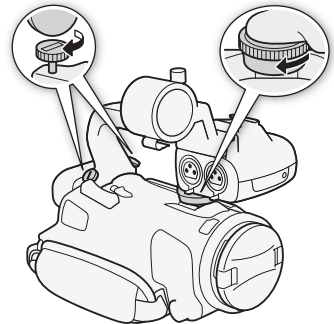

#### **i** NOTAS

- La videocámara funcionará incluso si retira la unidad del asa. No obstante, algunas opciones de audio (📖 72), la luz infrarroja y la lámpara indicadora no estarán disponibles.

## Uso del parasol y de la tapa del objetivo

Mientras graba, el parasol con tapa del objetivo suministrado es efectivo para reducir la luz parásita que puede ser la causa de resplandor en el objetivo y de imágenes fantasma. Además, cerrar la tapa del objetivo puede ayudar a prevenir huellas dactilares y acumulación de suciedad en el objetivo.

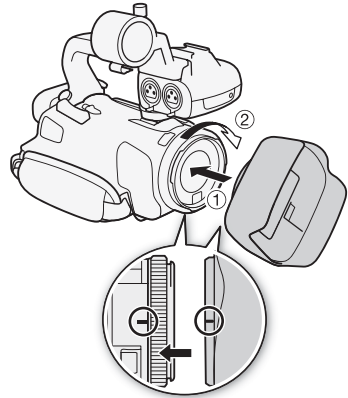

- 1 Retire la tapa del objetivo.
  - 2 Alinee la marca del parasol con la del índice de su montura en la cámara (1), y luego gire el parasol en el sentido de las manecillas del reloj hasta que se detenga con un chasquido (2).
- Tenga cuidado de no deformar el parasol.
  - Asegúrese de que el parasol está alineado con la rosca.
  - Para retirar el parasol, gírelo en sentido contrario a las manecillas del reloj.

### NOTAS

- Utilice la tapa del objetivo suministrada cuando transporte la videocámara o la guarde después del uso.
- Tenga presente que la tapa del objetivo y el parasol con tapa del objetivo no se pueden utilizar simultáneamente.

## Uso del visor

Si resultara difícil usar la pantalla LCD, puede utilizar el visor, el cual se puede inclinar 45 grados hacia arriba.

- 1 Cierre el panel LCD.
- 2 Extraiga el visor.
- 3 Utilice el interruptor de alimentación para encender la videocámara.
- 4 Ajuste el visor usando la palanca de ajuste de dioptrías.

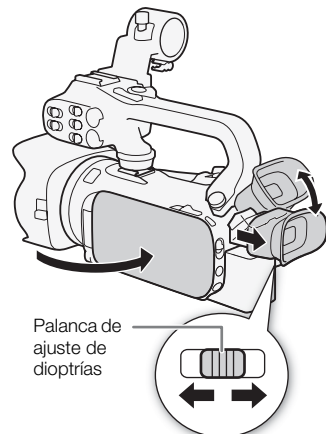

- Si usa gafas, puede que se le facilite el uso del visor si gira hacia atrás el borde exterior de la copa del ocular hacia el cuerpo de la videocámara.

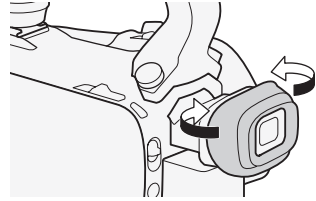

### **i** NOTAS

- No puede usar la pantalla LCD y el visor de forma simultánea. Para usar el visor, asegúrese de cerrar el panel LCD.
- Al usar la videocámara asegúrese de mantener acoplado el ocular.
- Para detalles sobre cómo cuidar el visor, consulte *Precauciones de manejo* (□ 146), *Limpieza* (□ 150).

## Ajuste de la pantalla LCD

Abra el panel LCD 90 grados.

- Puede girar el panel 90 grados hacia abajo.
- Puede girar el panel 180 grados hacia el objetivo. Para que el sujeto pueda supervisar la pantalla LCD mientras usted utiliza el visor, le puede resultar útil girar la pantalla LCD hacia el objetivo.

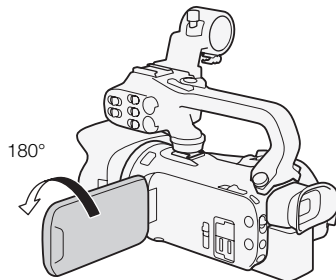
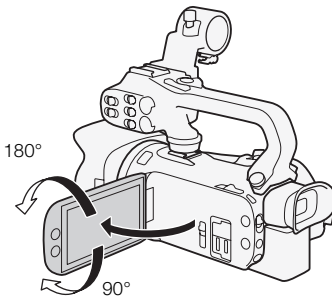

El sujeto puede revisar la pantalla LCD (usted puede usar el visor al mismo tiempo)

### **i** NOTAS

- Puede ajustar el brillo de la pantalla LCD con el ajuste [FUNC.] ➤ [MENU] ➤ [Brillo de LCD] o [Iluminación fondo LCD] Asimismo, puede mantener el botón DISP. pulsado durante más de 2 segundos para cambiar el ajuste de [Iluminación fondo LCD] entre brillante y normal. Puede ajustar el brillo del visor con el ajuste [FUNC.] ➤ [MENU] ➤ [Iluminación fondo visor].
- Ni el ajuste del brillo ni el de [FUNC.] ➤ [MENU] ➤ [Asist. visualización] afectarán a la luminosidad de las grabaciones.
- El uso de un ajuste más luminoso acortará el tiempo de uso efectivo de la batería.
- Para obtener más información sobre cómo cuidar la pantalla LCD y el visor, consulte *Precauciones de manejo* (□ 146), *Limpieza* (□ 150).

- **Acerca de la pantalla LCD y la del visor:** las pantallas se fabrican utilizando técnicas de fabricación de precisión extremadamente alta, con más del 99,99% de los píxeles funcionando de acuerdo con la especificación. En raras ocasiones, es posible que algunos píxeles fallen o se iluminen permanentemente como puntos blancos. Esto no afectará las imágenes grabadas y no significa mal funcionamiento.

## 22 Correa para la empuñadura y otras correas

### Ajuste la correa para la empuñadura.

- Ajuste la correa para la empuñadura de forma que pueda alcanzar la palanca del zoom de la videocámara con su dedo índice, y el botón START/STOP con su dedo pulgar.

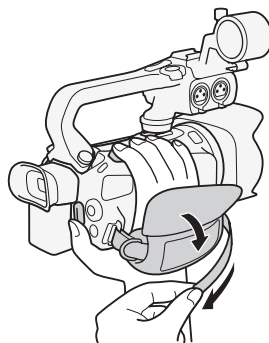

### Fijación de una correa para la muñeca opcional

Fije la correa para la muñeca al anillo de la correa para la empuñadura, ajuste la longitud y apriete.

- Puede utilizar ambas para mayor conveniencia y protección.

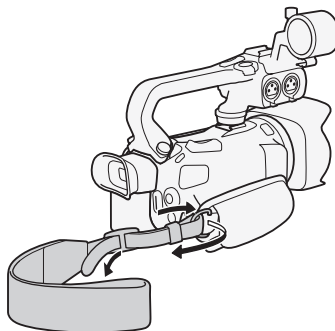

## Fijación de una correa de hombro opcional

Pase los extremos de la correa de hombro a través del anillo de la correa para empuñadura y ajuste la longitud de la correa.

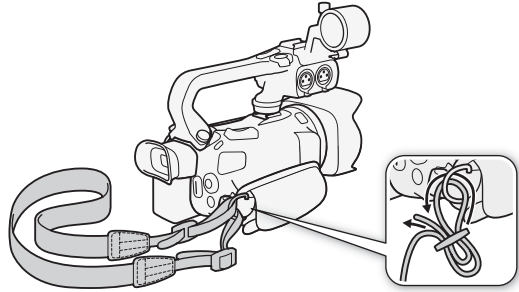

## Operación básica de la videocámara

### Encendido y apagado de la videocámara

Puede elegir encender la videocámara en el modo de grabación (CAMERA) para hacer grabaciones o en el modo de reproducción (MEDIA) para reproducir grabaciones. Seleccione el modo utilizando el interruptor de alimentación.

24

#### Para encender la videocámara

Ajuste el interruptor de alimentación en CAMERA (grabación) para el modo CAMERA (página 35) o en MEDIA (reproducción) para el modo MEDIA (página 95).

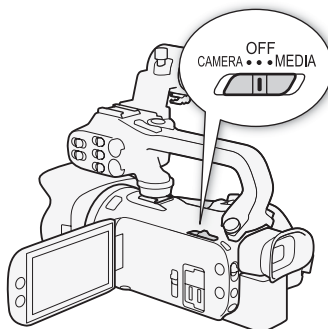

#### Para apagar la videocámara

Ajuste el interruptor de alimentación en OFF.

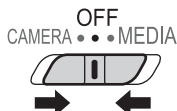

### Ajuste del modo de cámara

Al realizar grabaciones, puede cambiar el modo de cámara para que coincida con su estilo de grabación.

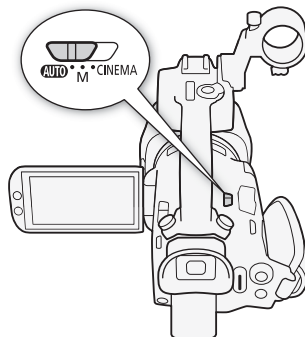



**Modo AUTO (auto)**

Ajuste el selector de modo a **AUTO**. Con este modo, la videocámara se encarga de todos los ajustes mientras usted se concentra en grabar (📖 35). Este modo de operación es adecuado si usted simplemente prefiere no tener que preocuparse de los ajustes de la videocámara.

**Modo M (manual)**

Ajuste el selector de modo a **M**. Con este modo, puede disfrutar de acceso total a menús, ajustes y funciones avanzadas (📖 37).

**Modo CINEMA (cine)**

Ajuste el selector de modo a **CINEMA**. Con este modo, puede añadir un aspecto cinematográfico a sus grabaciones y usar filtros de aspecto cine para crear vídeos únicos (📖 45).

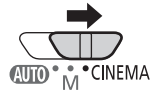
**Uso de la pantalla táctil**

Los botones de la pantalla y los elementos del menú que aparecen en la pantalla táctil cambian de forma dinámica dependiendo del modo de operación y la acción que esté realizando. Con la interfaz intuitiva de la pantalla táctil tiene todos los controles en la punta de sus dedos.

**Toque**

Presione en un elemento visualizado en la pantalla táctil. Se utiliza para comenzar a reproducir una escena en una pantalla de índice, para seleccionar un ajuste desde los menús, etc.

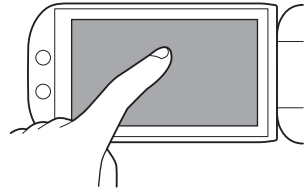
**Arrastre**

Pase su dedo por la pantalla hacia arriba y hacia abajo, o hacia la izquierda o la derecha. Se usa para explorar los menús, cambiar las páginas de pantallas de índice o ajustar los controles deslizantes como el volumen.

En algunas pantallas, puede obtener el mismo efecto tocando los botones de la pantalla en forma de triángulos.

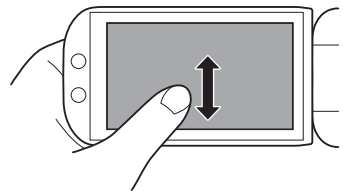
**! IMPORTANTE**

- La videocámara utiliza una pantalla táctil capacitiva. En los siguientes casos, es posible que no pueda realizar operaciones de toque correctamente.
  - Uso de sus uñas u otros utensilios de punta dura, como bolígrafos.
  - Operación de la pantalla táctil con las manos húmedas o enguantadas.
  - Aplicación de fuerza excesiva o rayado con fuerza de la pantalla táctil.

- Instalación de protectores de pantalla o películas adhesivas, adquiridos en establecimientos comerciales, en la superficie de la pantalla táctil.

## Uso del botón FUNC. y del joystick

Puede navegar por algunos de los menús y las pantallas de la videocámara utilizando el botón FUNC. y el joystick en vez de utilizar el panel táctil.

26

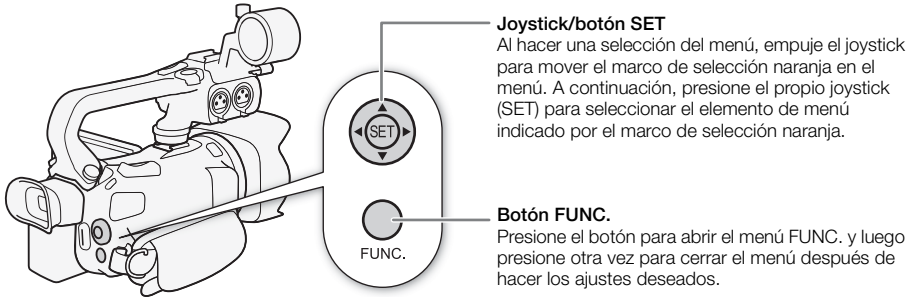

## Configuración la primera vez que se inicia la unidad

### Ajuste de la fecha y la hora

Antes de poder comenzar a utilizar la videocámara necesitará ajustar la fecha y la hora en la misma. La pantalla [Date/Time] (configuración de fecha y hora) aparecerá automáticamente cuando el reloj de la videocámara no esté ajustado.

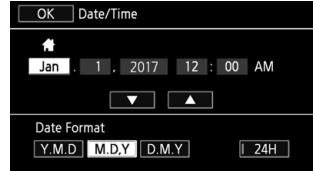

27

Modos de operación: CAMERA MEDIA | AVCHD MP4 | AUTO M CINEMA

- 1 Utilice el interruptor de alimentación para encender la videocámara.
  - Aparecerá la pantalla [Date/Time].
- 2 Toque un campo que quiera cambiar (año, mes, día, horas o minutos).
  - También puede empujar el joystick (◀▶) para desplazarse por los campos.
- 3 Toque [▲] o [▼] para cambiar el campo según sea necesario.
  - También puede empujar el joystick (▲▼) para cambiar el campo.
- 4 Ajuste la fecha y hora correcta cambiando todos los campos de la misma manera.
- 5 Toque [Y.M.D], [M.D,Y] o [D.M.Y] para seleccionar el formato de fecha preferido.
  - En determinadas pantallas, la fecha se visualizará en formato abreviado (números en lugar de nombres del mes o solo el día y el mes), pero aún seguirá el orden seleccionado.
- 6 Toque [24H] para utilizar el reloj en modo 24 horas o déjelo sin seleccionar para utilizar el reloj en modo 12 horas (AM/PM).
- 7 Toque [OK] para poner el reloj en funcionamiento y cerrar la pantalla de configuración.

### NOTAS

- Puede ajustar la fecha y la hora más tarde con el ajuste [FUNC.] ➤ [MENU] ➤ [Fecha/hora].
- Si no utiliza la videocámara durante unos 3 meses, la batería de litio incorporada puede descargarse por completo, y perderse el ajuste de la fecha y hora. En tal caso, recargue la batería de litio incorporada (☑ 148) y vuelva a ajustar el huso horario, la fecha y la hora.

### Cambio del idioma

El idioma predeterminado de la videocámara es inglés. Puede cambiarlo a uno de 27 idiomas.

Consulte los *Menús de configuración* (☑ 29) si desea obtener más información sobre cómo navegar por el menú para conocer este procedimiento.



Modos de operación: CAMERA MEDIA | AVCHD MP4 | AUTO M CINEMA

1 Abra la pantalla [Language .

[FUNC.]  [MENU]    [Language .

- Sólo es necesario tocar [FUNC.] cuando se ejecuta el procedimiento en el modo **CAMERA**.

2 Toque el idioma deseado y luego toque [OK].

3 Toque [X] para cerrar el menú.

 NOTAS

- Algunos botones de la pantalla, como [ZOOM], [FUNC.] o [MENU], aparecerán en inglés independientemente del idioma seleccionado.



## Cambio de la zona horaria

Cambie la zona horaria para que se ajuste a su ubicación. El ajuste predeterminado es Nueva York. Además, la videocámara puede conservar la fecha y la hora de una ubicación adicional. Esto es conveniente cuando viaja por que puede ajustar la videocámara para que coincida con la hora en su ubicación base o con la del destino de su viaje.



Consulte los *Menús de configuración* (📖 29) si desea obtener más información sobre cómo navegar por el menú para conocer este procedimiento.



Modos de operación: **CAMERA** **MEDIA** | **AVCHD** **MP4** | **AUTO** **M** **CINEMA**

1 Abra la pantalla [Zona horaria/verano].

[FUNC.]  [MENU]    [Zona horaria/verano]

- Sólo es necesario tocar [FUNC.] cuando se ejecuta el procedimiento en el modo **CAMERA**.

2 Toque [] para definir el huso horario de su país, o [] para definir el huso horario de su destino cuando vaya a viajar.

3 Toque [] o [] para definir el huso horario deseado. Si es necesario, toque [] para ajustar la hora de verano.

4 Toque [X] para cerrar el menú.





## Cómo utilizar los menús

Muchas de las funciones de la videocámara podrán ajustarse desde el menú FUNC y los menús de configuración. Para obtener información acerca de las opciones y ajustes de menú disponibles, consulte el apéndice *Listas de opciones de menú* (📖 121).

## Menú FUNC.

En el modo **CAMERA**:

Modos de operación: **CAMERA** **MEDIA** | **AVCHD** **MP4** | **AUTO** **M** **CINEMA**

Hay tres formas de acceder al menú FUNC.: tocando [FUNC.] en la pantalla, presionando el botón FUNC. o empujando el joystick ( / ) para seleccionar [FUNC.] y luego presionando el botón SET. Después de que se abra el menú FUNC., seleccione la función que desea utilizar. Posiblemente tenga que desplazarse hacia arriba y abajo por la pantalla o tocar []/[] para encontrar el botón de la pantalla de la función deseada. En el modo **AUTO**, el acceso a las funciones es limitado.

Menú FUNC. en el modo **M**

Toque el botón de la pantalla de la función deseada



En el modo **MEDIA**:

Modos de operación: **CAMERA** **MEDIA** | **AVCHD** **MP4** | **AUTO** **M** **CINEMA**

Como en el modo **CAMERA**, puede abrir el menú FUNC. tocando [FUNC.] en la pantalla, presionando el botón FUNC. o empujando el joystick (▲▼/◀▶) para seleccionar [FUNC.] y luego presionando el botón SET. Después de que se abra el menú FUNC., seleccione la función que desea utilizar.

Menú FUNC. en el modo **MEDIA**

Toque el botón de la pantalla de la operación deseada



## Menús de configuración

En este manual, la navegación por los menús de configuración se explica utilizando los controles del panel, pero los mismos también pueden navegarse utilizando el joystick y otros botones. El procedimiento a continuación explica cómo utilizar ambos métodos. De ser necesario, consulte esta sección para los detalles sobre el uso del joystick.

Modos de operación: **CAMERA** **MEDIA** | **AVCHD** **MP4** | **AUTO** **M** **CINEMA**

### Usando los controles del panel táctil

- 1 Modo **CAMERA** solamente: Toque [FUNC.].
- 2 Toque [MENU].
- 3 Toque la ficha del menú deseado.
- 4 Arrastre su dedo hacia arriba y abajo para posicionar el ajuste deseado dentro de la barra de selección naranja.
  - También puede tocar [▲] y [▼] para desplazarse hacia arriba y hacia abajo.
  - Los elementos del menú que no estén disponibles aparecen en gris.
  - Puede tocar cualquier elemento del menú para llevarlo directamente a la barra de selección.
- 5 Cuando el elemento del menú deseado esté dentro de la barra de selección, toque [>].
- 6 Toque la opción deseada y toque [X].
  - Puede tocar [X] para cerrar el menú en cualquier momento.



## Usando el joystick

- 1 Modo **CAMERA** solamente: Empuje el joystick (▲▼/◀▶) para seleccionar [FUNC.] y luego presione el botón SET.
  - También puede presionar el botón FUNC.
- 2 Empuje el joystick (▲▼/◀▶) para seleccionar [MENU] y luego presione el botón SET.
- 3 Empuje el joystick (◀▶) para seleccionar la ficha deseada y luego presione el botón SET.
- 4 Empuje el joystick (▲▼) para mover la barra de selección hasta el ajuste deseado y luego presione el botón SET.
  - Los elementos del menú que no estén disponibles aparecen en gris.
- 5 Empuje el joystick (▲▼/◀▶) para seleccionar la opción deseada y luego presione el botón SET.
- 6 Empuje el joystick (▲▼/◀▶) para seleccionar [X] y luego presione el botón SET.
  - Puede presionar el botón FUNC. para cerrar el menú en cualquier momento.

### NOTAS

- Por razones de brevedad, las referencias en el texto a los ajustes en los menús FUNC. solo incluirán una forma simplificada de mostrar la forma de acceder en la videocámara. Por ejemplo, "Puede ajustar la fecha y la hora más tarde con el ajuste [FUNC.] ➤ [MENU] ➤ [Fecha/hora]." Tenga en cuenta que, en el modo **MEDIA**, no es necesario seleccionar [FUNC.] para obtener los ajustes en los menús de configuración.

## Utilización de una tarjeta de memoria

### Tarjetas de memoria compatibles para usar con esta videocámara

Con esta videocámara puede utilizar los siguientes tipos de tarjetas Secure Digital (SD) adquiridas en establecimientos comerciales. Le recomendamos que utilice tarjetas de memoria de la categoría CLASE 4, 6 o 10\*.

A fecha de junio de 2017, la función de grabación de vídeo ha sido probada utilizando tarjetas SD/SDHC/SDXC fabricadas por Panasonic, Toshiba y SanDisk. Para obtener la información más reciente sobre los soportes de grabación probados para ser usados con esta cámara, visite el sitio web local de Canon.

31

Tipo de tarjeta de memoria:  tarjeta de memoria SD,  tarjeta de memoria SDHC,  tarjeta de memoria SDXC  
Clase de velocidad SD\*: CLASS4 CLASS6 CLASS10

\* Cuando utilice una tarjeta de memoria SD sin una categoría de clase de velocidad o con una categoría clase de velocidad SD de 2, es posible que no pueda grabar vídeos, en función de la tarjeta de memoria utilizada.

#### NOTAS

- **Acerca de la clase de velocidad:** La clase de velocidad es una norma que indica la velocidad mínima garantizada de transferencia de datos de las tarjetas de memoria. Cuando compre una nueva tarjeta de memoria, busque en el paquete el logotipo de la clase de velocidad. Para grabar vídeos con una calidad de vídeo de 28 Mbps o 35 Mbps, recomendamos utilizar tarjetas de memoria con clase de velocidad SD 6 o 10. Cuando grabe vídeos utilizando movimiento en cámara lenta y rápida, le recomendamos que utilice tarjetas de memoria con categoría de clase de velocidad SD 10.

### Tarjetas de memoria SDXC

Con esta videocámara, puede utilizar tarjetas de memoria SDXC. Al utilizar tarjetas de memoria con otros equipos, como grabadoras digitales, ordenadores y lectores de tarjetas, **asegúrese de que el equipo externo sea compatible con tarjetas SDXC**. Para obtener información sobre la compatibilidad de las tarjetas SDXC, póngase en contacto con el fabricante del ordenador, del sistema operativo o de la tarjeta de memoria.

#### IMPORTANTE

- Si utiliza una tarjeta de memoria SDXC con un sistema operativo que no es compatible con SDXC, puede que se le pida que formatee la tarjeta de memoria. En tal caso, **cancele la operación para prevenir la pérdida de datos**.
- Después de grabar, editar y borrar clips repetidamente (si la memoria está fragmentada), es posible que observe una reducción de la velocidad de los soportes de grabación o que incluso se detenga la grabación. En ese caso, guarde sus grabaciones e inicialice el soporte de grabación con la cámara (con la opción [Inicializa. completa]). Asegúrese de inicializar el soporte de grabación especialmente antes de grabar escenas importantes.

## Inserción y extracción de una tarjeta de memoria

Asegúrese de inicializar (📖 32) todas las tarjetas de memoria antes de utilizarlas con esta videocámara.

### 1 Desconecte la alimentación de la videocámara.

- Asegúrese de que el indicador POWER/CHG esté apagado.

### 2 Abra la cubierta de la ranura para tarjeta de memoria dual.

### 3 Inserte la tarjeta de memoria recta, con la etiqueta hacia el frente de la videocámara, completamente en una de las ranuras para tarjeta de memoria.

- También puede utilizar dos tarjetas de memoria, una en cada ranura para tarjeta de memoria.

### 4 Cierre la cubierta de la ranura para tarjeta de memoria dual.

- No cierre la cubierta a la fuerza si la tarjeta de memoria no está correctamente insertada.

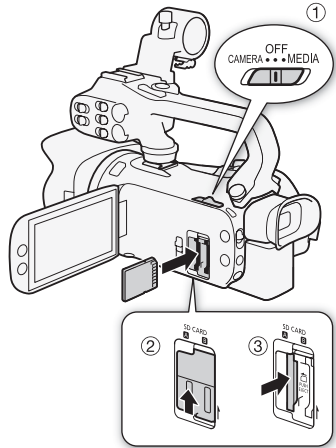

## Para extraer la tarjeta de memoria

Empuje la tarjeta de memoria una vez para soltarla. Cuando salga la tarjeta de memoria, extráigala completamente.

### ! IMPORTANTE

- Desconecte la alimentación de la videocámara antes de insertar o extraer una tarjeta de memoria. Si inserta o extrae la tarjeta de memoria con la videocámara encendida pudiera perder permanentemente los datos.
- Las tarjetas de memoria tienen lados delantero y trasero que no son intercambiables. Si se inserta una tarjeta de memoria en la dirección equivocada, esto puede causar un mal funcionamiento de la videocámara. Asegúrese de insertar la tarjeta de memoria como se describió en el paso 3.

## Inicialización de una tarjeta de memoria

Inicialice las tarjetas de memoria cuando las utilice con esta videocámara por primera vez. También puede inicializar una tarjeta de memoria para borrar permanentemente todas las grabaciones que contenga.

Modos de operación: CAMERA MEDIA | AVCHD MP4 | AUTO M CINEMA

### 1 Alimente la videocámara utilizando el adaptador compacto de potencia.

- No desconecte la alimentación ni apague la videocámara hasta que se haya completado la inicialización.

### 2 Abra la pantalla de inicialización para la tarjeta de memoria deseada.

[FUNC.] ➤ [MENU] ➤ [📷] ➤ [Inicializar] [SD] ➤ [(A) Tarj. Mem. A] o [(B) Tarj. Mem. B] ➤ [Inicializar]



- Sólo es necesario tocar [FUNC.] cuando se ejecuta el procedimiento en el modo **CAMERA**.
- En la pantalla de inicialización, toque [Inicializa. completa] para borrar físicamente todos los datos en vez de sólo vaciar la tabla de asignación de archivos de la tarjeta de memoria.

### 3 Toque [Sí].

- Si seleccionó la opción [Inicializa. completa], puede tocar [Cancelar] para interrumpir la inicialización mientras se esté realizando. Todas las grabaciones se borrarán y la tarjeta de memoria se podrá utilizar sin problemas.

### 4 Toque [Aceptar] y luego toque [X].

## ! IMPORTANTE

- La inicialización de la tarjeta de memoria borrará permanentemente todas las grabaciones. Las grabaciones originales perdidas no se podrán recuperar. Asegúrese de guardar por anticipado grabaciones importantes utilizando un dispositivo externo (□ 112).

## Selección de la tarjeta de memoria para las grabaciones

Los vídeos y las fotos se graban en una tarjeta de memoria. Puede seleccionar la tarjeta de memoria en la cual se grabarán los vídeos y las fotos.

Modos de operación: **CAMERA** **MEDIA** | **AVCHD** **MP4** | **AUTO** **M** **CINEMA**

### 1 Abra la pantalla [Soporte de grabación].

[FUNC.] ➤ [MENU] ➤  ➤ [Soporte de grabación]

### 2 Toque la tarjeta de memoria deseada ([A Tarj. mem. A] o [B Tarj. mem. B]) para grabar vídeos ( Soporte Grab. Vídeo) o para realizar fotos ( Soporte Grab. Fotos).

### 3 Toque [X].

- Después de cerrar el menú, el icono de la tarjeta de memoria seleccionada para grabación de vídeos aparecerá en la pantalla.

## Selección del formato de vídeo (AVCHD/MP4)

Puede elegir grabar vídeos en formato AVCHD o MP4. Los vídeos AVCHD son ideales para reproducción con magnífica calidad de imagen. Los vídeos MP4 son versátiles y se pueden reproducir fácilmente en smartphones y tablets o cargar en la web.

Modos de operación:   |   |   

34

1 Abra la pantalla [Formato de vídeo].

[FUNC.] ➤ [MENU] ➤  ➤ [Formato de vídeo]

2 Seleccione el formato de vídeo deseado.

3 Toque [X].

- En la pantalla aparecerá el icono del formato de vídeo seleccionado.

# 3 Grabación

## Grabación de vídeos y fotos

Puede seleccionar la tarjeta de memoria que se utilizará para grabar vídeos y fotos (📖 33). Para obtener más información sobre la grabación de audio, consulte *Grabación de audio* (📖 72). Si la videocámara no funciona correctamente, consulte *Problemas y soluciones* (📖 136).

### 🔍 PUNTOS A COMPROBAR

- **Antes de comenzar a grabar**, haga primero una grabación de prueba para verificar que la videocámara está funcionando correctamente.

## Grabación en modo AUTO

Cuando use el modo **AUTO** para grabar vídeo y tomar fotos, la videocámara realizará automáticamente varios ajustes por usted.

Modos de operación: **CAMERA** **MEDIA** | **AVCHD** **MP4** | **AUTO** **M** **CINEMA**

### 1 Abra la tapa del objetivo.

- Ajuste el selector de la tapa del objetivo a OPEN (abierta).

### 2 Ajuste el selector de modo a **AUTO**.

### 3 Ajuste el interruptor de alimentación en **CAMERA**.

- El indicador **POWER/CHG** se iluminará en verde.

## Para grabar vídeo

Para iniciar la grabación, presione el botón **START/STOP**.

- Durante la grabación, **●** aparecerá en la pantalla. Además, si la unidad del asa está acoplada a la videocámara, la lámpara indicadora se encenderá.
- El indicador **ACCESS** (acceso a la memoria) puede iluminarse de vez en cuando mientras la escena se está grabando.
- Para detener la grabación, vuelva a presionar el botón **START/STOP**. **●** cambiará a **■** y la escena se grabará en la tarjeta de memoria seleccionada para grabación de vídeos. La lámpara indicadora también se apagará.
- También puede presionar el botón **START/STOP** en la unidad del asa.

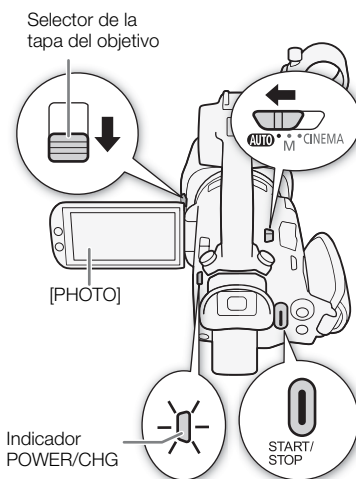

## Para tomar fotos

Toque **[PHOTO]**.

- En la parte inferior central de la pantalla, aparecerá un icono verde (●). Además, en la parte superior derecha de la pantalla aparecerá **📷▶** con el icono de la tarjeta de memoria seleccionada para grabación de fotos. El indicador **ACCESS** (acceso a la memoria) parpadeará mientras la foto se está grabando.

## Cuando finalice la grabación

- 1 Ajuste el selector de la tapa del objetivo a CLOSED para cerrar la tapa del objetivo.
- 2 Asegúrese de que el indicador ACCESS (acceso a la memoria) esté apagado.
- 3 Ajuste el interruptor de alimentación en OFF.
- 4 Cierre el panel LCD y coloque nuevamente el visor en su posición replegada.

### Smart AUTO

En el modo **AUTO**, la videocámara detectará automáticamente determinadas características del motivo, fondo, condiciones de iluminación, etc. A continuación hará varios ajustes (enfoque, exposición, color, estabilización de la imagen, calidad de la imagen, entre otros), seleccionando los mejores ajustes para la escena que desea grabar. El icono Smart AUTO cambiará a uno de los iconos en la siguiente tabla.

#### Iconos Smart AUTO

Fondo (color del icono) →	Brillante <sup>1</sup> (gris)	Cielo azul <sup>1</sup> (azul claro)	Colores vívidos <sup>1</sup> (amarillo/verde/ rojo)	Puestas de sol <sup>1</sup> (naranja)
Motivo ↓				
Personas (estacionarias)				—
Personas (moviéndose)				—
Motivos diferentes a personas, tales como paisajes				
Objetos cercanos	<sup>2</sup>	<sup>2</sup>	<sup>2</sup>	—

Fondo (color del icono) →	Oscuro (azul oscuro)		
Motivo ↓	Reflectores	Escena nocturna	
Personas (estacionarias)		—	—
Personas (moviéndose)		—	—
Motivos diferentes a personas, tales como paisajes			
Objetos cercanos	<sup>2</sup>	—	—

<sup>1</sup> El icono en paréntesis aparecerá bajo condiciones de contraluz.

<sup>2</sup> Este icono aparecerá bajo condiciones de tele macro. Tele macro se activa automáticamente cuando hace zoom hacia el extremo de telefoto y hace un acercamiento en el sujeto. Tele macro le permite obtener tomas más cercanas de sujetos pequeños y añade un enfoque suave al fondo, de forma que el sujeto no sólo aparece más grande sino que también se destaca más.

- Bajo determinadas condiciones, es posible que el icono Smart AUTO que aparezca en la pantalla no coincida con la escena real. Especialmente cuando se graba contra fondos anaranjados o azules, puede aparecer el icono Puesta de sol o uno de los iconos Cielo azul y puede que los colores no tengan un aspecto natural. En ese caso, recomendamos grabar en modo **M** (📖 37).

## IS Inteligente

IS Inteligente permite a la videocámara seleccionar la mejor opción de estabilización de imagen basada en su método de toma. El icono del modo IS Inteligente cambiará a uno de los siguientes iconos. En los modos **[M]** y **[CINEMA]**, puede ajustar manualmente el modo de estabilización de imagen (📖 56).

Método de toma	Icono
La mayoría de las situaciones generales; alejando con el zoom (haciendo zoom hacia <b>W</b> ); siguiendo motivos a una distancia moviéndose hacia la izquierda o la derecha	👉 (IS dinámico)
Acercamiento (haciendo zoom hacia <b>T</b> )	👉 (Powered IS)*
Primer plano de un sujeto	👉 (IS Macro)
Mientras se permanece estático, como al usar un trípode	👉 (modo trípode)

\* Con el ajuste [FUNC.] ➤ [MENU] ➤ [👉] ➤ [IS inteligente], puede seleccionar si el estabilizador de imagen potenciado (Powered IS) puede ajustarse automáticamente como uno de los modos de IS Inteligente.

## Grabación en Modo **M** (Manual)

En el modo **[M]**, podrá disfrutar del acceso total a los menús y ajustar manualmente la exposición, enfoque, balance de blancos y muchos otros ajustes de la videocámara a su preferencia. Sin embargo, aún en el modo **[M]** la videocámara puede ayudarle con los ajustes, por ejemplo, usando programas de grabación de escena especial (📖 65).

Modos de operación: **[CAMERA]** **[MEDIA]** | **[AVCHD]** **[MP4]** | **[AUTO]** **[M]** **[CINEMA]**

- 1 Ajuste el selector de modo a **M**.
- 2 Ajuste el interruptor de alimentación en **CAMERA**.
  - El indicador POWER/CHG se iluminará en verde.
- 3 Grabe vídeo y realice fotos.
  - El procedimiento es el mismo que en el modo **[AUTO]** (📖 35).

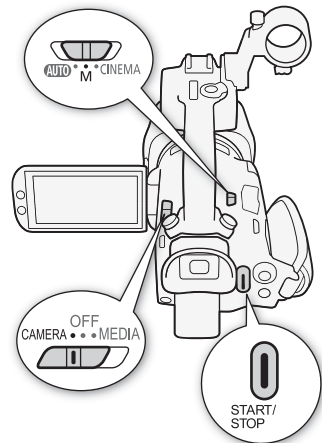

**!** IMPORTANTE

- Asegúrese de guardar sus grabaciones periódicamente (📖 112), especialmente después de hacer grabaciones importantes. Canon no se hará responsable por cualquier pérdida o corrupción de datos.

**i** NOTAS

- El botón START/STOP en la unidad del asa tiene una palanca de bloqueo para evitar el funcionamiento accidental. Ajuste la palanca de bloqueo en **🔒** cuando no quiera que una grabación se pare accidentalmente o cuando no vaya a utilizar este botón START/STOP. Vuelva a situar la palanca en su posición anterior para poder utilizar de nuevo el botón START/STOP.
- Cuando configure el ajuste [FUNC.] ➤ [MENU] ➤ **📷** ➤ [Com. grabación] en **[ON On]** y utilice el terminal HD/SD-SDI (**X115** solamente) o el terminal HDMI OUT para conectar la videocámara a un dispositivo capaz de recibir comandos de grabación a través de una conexión mediante el terminal HD/SD-SDI (**X115** solamente) o el terminal HDMI OUT, si comienza o para la grabación con la videocámara, el dispositivo conectado también comenzará o parará la grabación. (Cuando [Com. grabación] esté ajustado en **[ON On]**, no se podrán realizar instantáneas de vídeo).
- Cuando la videocámara cambia de la grabación en una tarjeta de memoria a la otra durante grabación continua (relay recording), el vídeo se grabará como dos escenas de grabación continua separadas. Con el software Data Import Utility, puede unir escenas de grabación continua grabadas en ambas tarjetas de memoria como una escena única y guardarla en un ordenador (📖 112).
- Para escenas con un tiempo de grabación largo, el archivo de vídeo (stream) en una escena se dividirá aproximadamente cada 4 GB. Incluso en tal caso, la reproducción será continua. Con el software Data Import Utility, puede unir las escenas de relevo grabadas en distintas tarjetas de memoria como una escena única y guardarla en un ordenador (📖 112).
- Cuando grabe en lugares muy iluminados, es posible que le resulte difícil utilizar la pantalla LCD. En tales casos, puede ajustar el brillo de la pantalla LCD con el ajuste [FUNC.] ➤ [MENU] ➤ **📷** ➤ [Brillo de LCD]. De forma alternativa, también puede utilizar el visor (📖 20).
- Las fotos se graban como archivos JPG. Durante los modos **AUTO** y **M**, la videocámara puede tomar fotos mientras graba un vídeo o durante el modo de espera de grabación. Para el número aproximado de fotos que se puede tomar, consulte las *Tablas de referencia* (📖 159).
- No se pueden grabar fotos en el modo de grabación a cámara lenta y rápida ni cuando se haya ajustado [FUNC.] ➤ [Efectos de imagen] ➤ [Aspectos] a [Prioridad resalte].
- Puede capturar una foto durante la reproducción de una escena (📖 98).
- Cuando necesite grabar durante un largo tiempo con la videocámara sobre un trípode, puede cerrar el panel LCD y utilizar solamente el visor para ahorrar energía cuando usa una batería (📖 20).

## Revisión de la última escena grabada

Puede revisar con la videocámara los últimos 4 segundos de la última escena grabada sin tener que cambiar al modo **MEDIA**. Al revisar la última escena, la imagen se reproducirá sin sonido. De forma predeterminada, está asignado el botón personalizable 5 **[REVIEW]** [Revisión grabación] pero usted puede asignar otro botón personalizable a esta función (📖 92).

Modos de operación: **CAMERA** **MEDIA** | **AVCHD** **MP4** | **AUTO** **M** **CINEMA**

- 1 Grabe de una escena.
- 2 Cuando haya acabado de grabar una escena, presione el botón **5**.

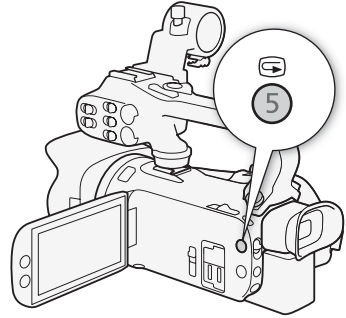

## Selección del modo de grabación (calidad del vídeo)

La videocámara ofrece varios modos de grabación, dependiendo de si el formato del vídeo es AVCHD o MP4. Cuando el modo de grabación de una escena AVCHD está ajustado en 28 Mbps LPCM (59.94P) o 24 Mbps LPCM, puede disfrutar de grabación de audio PCM lineal en dos canales con una frecuencia de muestreo de 48 kHz. Para los detalles, consulte las siguientes tablas.

Modos de operación: **CAMERA** **MEDIA** | **AVCHD** **MP4** | **AUTO** **M** **CINEMA**

1 Abra la pantalla [Modo grabación].

[FUNC.] ➤ [MENU] ➤ [📷] ➤ [Modo grabación]

2 Toque el modo de grabación deseado y luego toque [X].

### NOTAS

- Para informarse sobre los tiempos aproximados de grabación, consulte los *Tiempos de grabación aproximados* (📖 159).
- **Sobre las escenas grabadas a [28 Mbps LPCM (59.94P)]/[28 Mbps (59.94P)] (AVCHD) o [35 Mbps (59.94P)]/[8 Mbps (59.94P)] (MP4):**
  - No se puede grabar ese tipo de escenas durante el modo **CINEMA**.
  - Al grabar ese tipo de escenas, no se pueden realizar grabaciones duales.
  - Dependiendo del televisor, es posible que no pueda reproducir escenas.
- Las escenas AVCHD grabadas a 28 Mbps no pueden guardarse en discos AVCHD. Utilice una grabadora de discos Blu-ray externa que cumpla con las especificaciones AVCHD Ver. 2.0 para copiar estos vídeos en discos Blu-ray.
- Los siguientes tipos de escena MP4 se reconocerán como archivos múltiples en otros dispositivos.
  - Escenas que superan los 4 GB
  - Escenas grabadas a 35 u 8 Mbps que superan los 30 minutos
  - Escenas grabadas con un modo de grabación distinto a 35 u 8 Mbps que superan 1 hora

### Modos de grabación por formatos de vídeo

Formato de vídeo	Modo de grabación	Resolución	Formato del audio
AVCHD	28 Mbps LPCM (59.94P)	1920x1080	PCM lineal
	28 Mbps (59.94P)		Dolby Digital
	24 Mbps LPCM		PCM lineal
	24 Mbps		Dolby Digital
	17 Mbps		
	5 Mbps		
MP4	35 Mbps (59.94P)	1920x1080	AAC
	24 Mbps		
	17 Mbps		
	8 Mbps (59.94P)	1280x720	
	4 Mbps		
	3 Mbps		



## Grabación dual y grabación continua (relay recording)

Cuando grabe, podrá utilizar la grabación dual para grabar simultáneamente en ambas tarjetas de memoria.

Alternativamente, puede utilizar la grabación continua de forma que si la tarjeta de memoria que está usando se llena mientras graba, la grabación continuará sin interrupciones en la otra tarjeta de memoria.

### Activación de la grabación dual

El vídeo de copia de seguridad se grabará en la tarjeta de memoria B. Después que active la grabación dual, seleccione el modo de grabación del vídeo de copia de seguridad.

Modos de operación: **CAMERA** **MEDIA** | **AVCHD** **MP4** | **AUTO** **M** **CINEMA**

#### 1 Abra la pantalla [Grabación Dual].

[FUNC.] ➤ [MENU] ➤  ➤ [Grab.Dual/Relay Rec.] ➤ [Grabación Dual]

- La pantalla muestra el formato y el modo de grabación de los vídeos que se grabarán en cada tarjeta.

#### 2 Seleccione el formato del vídeo y el modo de grabación para el vídeo de copia de seguridad que se grabará en la tarjeta de memoria B.

- La primera opción es siempre el mismo formato de vídeo y modo de grabación del vídeo que se grabará en la tarjeta de memoria A. Las segundas opciones son siempre **[MP4 4Mbps]** y **[MP4 3Mbps]**, que dan como resultado archivos más pequeños que son ideales para transferencia a un ordenador.

#### 3 Toque [X].

### Activación de la grabación continua (relay)

Modos de operación: **CAMERA** **MEDIA** | **AVCHD** **MP4** | **AUTO** **M** **CINEMA**

#### 1 Abra la pantalla [Grab.Dual/Relay Rec.].

[FUNC.] ➤ [MENU] ➤  ➤ [Grab.Dual/Relay Rec.]

#### 2 Toque [Relay Recording] y luego toque [X].

### NOTAS

- Para no utilizar ninguna de las funciones, seleccione [Grabación estándar] en la pantalla [Grab.Dual/Relay Rec.].
- Cuando utiliza grabación continua (relay recording), no importa en cual tarjeta de memoria comienza la grabación. La grabación continuará en la otra tarjeta de memoria. Sin embargo, la videocámara cambiará a otra tarjeta de memoria solamente una vez.
- Con el software Data Import Utility, puede unir escenas de grabación continua (tanto en formato AVCHD como MP4) grabadas en ambas tarjetas de memoria como una escena única y guardarla en un ordenador ( 112).
- La grabación dual no está disponible cuando el modo de grabación está ajustado en 59.94P.

## Selección de la velocidad de grabación

Puede cambiar la velocidad de grabación (el número de fotogramas grabados por segundo) para cambiar la apariencia de sus vídeos. Cuando el modo de grabación está ajustado en 28 Mbps LPCM (59.94P) o 28 Mbps (59.94P) para vídeos AVCHD, o en 35 Mbps (59.94P) o 8 Mbps (59.94P) para vídeos MP4, la velocidad de fotograma se ajustará automáticamente en 59.94P y no podrá seleccionar la velocidad de fotograma.

Modos de operación: **CAMERA** **MEDIA** | **AVCHD** **MP4** | **AUTO** **M** **CINEMA**

1 Abra la pantalla [Vel. fotogr.].

[FUNC.] ➤ [MENU] ➤ [ ] ➤ [Vel. fotogr.]

2 Toque la velocidad de grabación deseada y luego toque [X].

### Opciones para vídeos AVCHD (\* Valor predeterminado)

**[59.94i] 59.94i**\* 59.94 campos por segundo, entrelazados. Velocidad de fotograma estándar de las señales de televisión.

**[PF29.97] PF29.97** 29,97 fotogramas por segundo, progresiva\*.

**[23.98P] 23.98P** 23,98 fotogramas por segundo, progresiva.

\* Grabado como 59.94i.

### Opciones para vídeos MP4 (\* Valor predeterminado)

**[29.97P] 29.97P**\* 29,97 fotogramas por segundo, progresiva.

**[23.98P] 23.98P** 23,98 fotogramas por segundo, progresiva.

### NOTAS

- Velocidad de grabación puede ajustarse independientemente para los modos **M** y **CINEMA**.

## Grabación en cámara lenta y rápida

Cuando el formato de vídeo está ajustado en MP4, se pueden grabar escenas que tienen efectos de cámara lenta o rápida durante la reproducción. Solo tiene que seleccionar la velocidad de cámara lenta o rápida que desea obtener (desde 0,4 hasta 1200 veces la velocidad normal) y, a continuación, grabe. En ese tipo de escenas no se graba sonido.

Modos de operación: **CAMERA** **MEDIA** | **AVCHD** **MP4** | **AUTO** **M** **CINEMA**



43

### 1 Abra la pantalla [Cámara lenta y rápida].

[FUNC.] ➤ [MENU] ➤  ➤ [Cámara lenta y rápida]

### 2 Seleccione la velocidad deseada.

### 3 Toque [X].

-  o  y en la pantalla aparecerá la opción seleccionada.
- Para desactivar el modo de grabación a cámara lenta y rápida, repita el procedimiento seleccionando [OFF].

### 4 Para iniciar la grabación, presione el botón START/STOP.

- Durante la grabación, los separadores del código de tiempo (:) parpadean. Tenga en cuenta que, cuanto más elevada sea la velocidad que se aplique, más lentamente avanzará el código de tiempo.

### 5 Para detener la grabación, vuelva a presionar el botón START/STOP.

- Cuando se graba con un efecto de cámara rápida, la videocámara ajusta el código de tiempo al finalizar la grabación.

### Velocidades de cámara lenta/rápida disponibles

Modo de grabación	Velocidad de grabación	Velocidades de cámara lenta/rápida disponibles
35 Mbps (59.94P), 8 Mbps (59.94P)	–	x2, x2,5
24 Mbps, 17 Mbps	29.97P	x0,5, x1,25, x2, x4, x10, x20, x60, x120, x1200
	23.98P	x0,4, x0,8

### NOTAS

- Las siguientes funciones no se pueden utilizar con el modo de grabación a cámara lenta y rápida:
  - Grabación dual
  - Grabación continua (Relay Recording)
  - Modo de pregrabación
  - Instantánea de vídeo
  - Barras de color
  - Detección y seguimiento de caras
- Durante el modo de grabación en cámara lenta y rápida, el modo de ejecución de código de tiempo ( 69) se ajusta en [Rec Run] o [Regen.] y el código de tiempo avanzará en el número de fotogramas grabados. Si activa el modo de grabación en cámara lenta y rápida mientras el modo de ejecución está ajustado en [Free Run], el modo de ejecución cambiará automáticamente a [Rec Run]. Cuando termine el modo de grabación en cámara lenta y rápida, el modo de ejecución regresará a su ajuste previo.

- Cuando el modo de grabación es 35 Mbps (59.94P) o 8 Mbps (59.94P) y la velocidad de cámara lenta/rápida es x2 o x2,5, puede tardar aproximadamente 1 segundo en detener la grabación.
- Cuando grabe vídeos utilizando movimiento en cámara lenta y rápida, le recomendamos que utilice tarjetas de memoria con categoría de clase de velocidad SD 10.
- La cantidad de vídeo que se puede grabar de una vez es aproximadamente el equivalente a 12 horas de vídeo a velocidad de reproducción normal. Cuando se supere esa cantidad, la videocámara detendrá automáticamente la grabación. No obstante, cuando utilice grabación en cámara lenta y rápida, el tiempo de grabación cambiará. Por ejemplo, cuando se selecciona [x0.5], el tiempo de grabación será de 6 horas (el tiempo de reproducción será de 12 horas).

## Modo CINEMA y filtros de aspecto cine

En el modo **CINEMA**, también puede usar una variedad de filtros de aspecto cine profesionales para crear vídeos exclusivos con una apariencia distintiva. También puede usar filtros de aspecto cine profesionales cuando convierta vídeos a MP4 (📖 117).

Modos de operación: **CAMERA** **MEDIA** | **AVCHD** **MP4** | **AUTO** **M** **CINEMA**

- 1 Ajuste el selector de modo a **CINEMA**.
- 2 Toque **[FILTER 1]** para abrir la pantalla de selección de filtro de aspecto de cine.
- 3 Arrastre su dedo hacia arriba/abajo a lo largo de las fotos para seleccionar el filtro de aspecto de cine deseado y luego toque **[Aceptar]**.
  - Puede cambiar el nivel de efecto antes de tocar **[Aceptar]** (ver a continuación).
  - **[Cine estándar]** ofrece opciones de ajuste distintas de los otros filtros de aspecto cine.
  - Se aplicará el filtro de aspecto cine seleccionado y su número aparecerá en el botón de la pantalla.

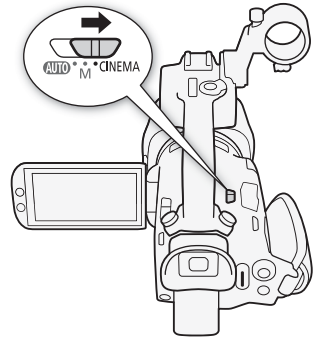

45

### Para seleccionar el nivel de efecto de **[Cine estándar]**

- 1 Abra la pantalla de selección de parámetro.  
**[👉] ➤ [ON]**
- 2 Toque **[Profun. color]**, **[Filtro Suavizado]**, **[Clave (Brillo)]** o **[Contraste]**.
- 3 Toque el nivel deseado o toque **[◀]** o **[▶]** para ajustar el parámetro.
  - También puede arrastrar su dedo sobre el dial.
  - La imagen cambiará inmediatamente de acuerdo al ajuste.
  - Para ajustar otros parámetros, toque **[↩]** para regresar a la pantalla anterior. Toque el botón de la pantalla deseado y repita el paso 3.
- 4 Toque **[↩]**.

### Para seleccionar el nivel de efecto de los otros filtros de aspecto cine

- 1 Toque **[👉]** para abrir la pantalla de ajuste.
- 2 Toque **[L]** (bajo), **[M]** (medio) o **[H]** (alto).
- 3 Toque **[↩]**.

**Opciones** (♦ Valor predeterminado)

La videocámara ofrece los siguientes filtros de aspecto cine. Seleccione el filtro deseado a la vez que obtiene una vista previa del efecto en la pantalla.

[1. Cine estándar] ♦

[2. Intenso]

[3. Ensueño]

[4. Frío]

[5. Sepia]

[6. Películas antiguas]

[7. Recuerdos]

46

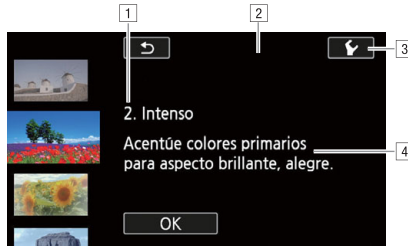

- [1] Número del filtro (aparecerá en el botón de la pantalla) y nombre
- [2] Vista previa del efecto en la pantalla
- [3] Seleccionar el nivel del efecto
- [4] Descripción breve (guía en la pantalla)

**i** NOTAS

- Durante el modo **CINEMA**, no están disponibles las siguientes funciones.
  - Realización de fotos
  - Grabación dual
  - Uso de un modo de grabación con una velocidad de fotograma de 59.94P.
  - Modo de grabación a cámara lenta y rápida
  - Grabación con infrarrojos

## Ajuste del enfoque

La videocámara permite ajustar el enfoque de forma manual y automática. Cuando enfoque manualmente, puede ayudarse de las funciones de preajuste de enfoque y peaking. Cuando enfoque automáticamente, puede utilizar la detección y el seguimiento de caras para asegurarse de que el sujeto está enfocado.



### PUNTOS A COMPROBAR

- Ajuste el zoom antes de iniciar el procedimiento.

## Enfoque manual

Enfoque manualmente con el anillo de enfoque/zoom. Puede cambiar la dirección y la sensibilidad del anillo de enfoque/zoom (□ 131). El enfoque manual está disponible incluso después de tocar la pantalla para ajustar el enfoque automáticamente.

Modos de operación: **CAMERA** **MEDIA** | **AVCHD** **MP4** | **AUTO** **M** **CINEMA**

- 1 Ajuste el selector del anillo de enfoque/zoom en FOCUS.

Para enfocar solo con el anillo de enfoque/zoom

- 2 Presione el botón AF/AM.
  - [MF] aparecerá en la pantalla.
- 3 Gire el anillo de enfoque/zoom para ajustar el enfoque.



Para enfocar tocando el sujeto en la pantalla

- 2 Abra los controles del enfoque.
  - [FUNC.] ➤ [Enfoque]
  - Aparecerá la pantalla de ajuste del enfoque.
- 3 Toque un motivo que aparezca dentro del marco .
  - La marca AF con un toque (•Σ•) parpadeará y la distancia de enfoque se ajustará automáticamente.
  - Para volver al modo de enfoque automático de la videocámara, toque **MF**.
- 4 De ser necesario, gire el anillo de enfoque/zoom para ajustar aún más el enfoque.

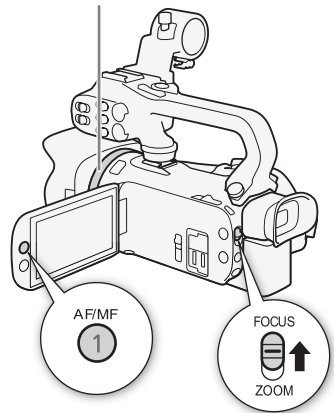
Anillo de enfoque/zoom



### NOTAS

- El centro de la pantalla se ampliará para ayudarle a enfocar más fácilmente. También puede desactivar esta función con el ajuste [FUNC.] ➤ [MENU] ➤  ➤ [Ayuda al Enfoque].
- La distancia de enfoque visualizada cambiará a medida que ajuste el enfoque con el anillo de enfoque/zoom. Puede cambiar las unidades utilizadas para la visualización de la distancia con el ajuste [FUNC.] ➤ [MENU] ➤  ➤ [Unidades de distancia].

## Preajuste del enfoque

Al enfocar manualmente, puede establecer de antemano una posición de enfoque preajustada de forma que después pueda regresar instantáneamente a esa posición de enfoque preajustada.

### 1 Abra los controles del enfoque/zoom.

[FUNC.] ➤ [👁 Enfoque]

### 2 Toque [MF].

### 3 Utilice AF con un toque o gire el anillo de enfoque/zoom para obtener la posición del enfoque deseada.

### 4 Toque [SET] para fijar la posición de enfoque preajustada.

### 5 Después de ajustar el enfoque, toque [ON] para regresar a la posición de enfoque preajustada.

- Toque [SET] otra vez para cancelar la posición de enfoque preajustada actual.
- [ON] aparecerá en gris mientras se ajusta el enfoque o el zoom.
- Puede usar el ajuste [FUNC.] ➤ [MENU] ➤ [↩] ➤ [Vel. enfoque preajustada] para ajustar la velocidad a la cual la videocámara regresa a la posición de enfoque preajustada.

## NOTAS

- La posición de enfoque preajustada se cancelará cuando se apague la videocámara.

## Agudización (peaking)

Cuando la agudización está activada, los bordes de objetos enfocados se resaltarán en rojo, azul o amarillo en la pantalla. Además, puede elegir cambiar la pantalla a blanco y negro, resaltando aún más los bordes.

### 1 Abra los controles del enfoque.

[FUNC.] ➤ [👁 Enfoque]

### 2 Toque [↔].

Para el ajuste blanco y negro: Toque [Off] u [On]

Para el color de la agudización (peaking): Toque [Rojo], [Azul] o [Amarillo]

### 3 Toque [↔].

### 4 Toque [PEAK].

- La agudización (peaking) se activará y los bordes aparecerán resaltados. Puede girar el anillo de enfoque/zoom en esta pantalla o tocar [X] para ocultar los controles del enfoque.
- Toque [PEAK] otra vez para desactivar el efecto de agudización.

## NOTAS

- El efecto de agudización y la imagen en blanco y negro no aparecerán en sus grabaciones.



## Enfoque automático

Cuando el enfoque automático está activado, la videocámara ajusta el enfoque en el sujeto en el centro de la pantalla. Los límites de enfoque son de 1 cm (en gran angular máximo, medido desde el frente del barril del objetivo) a  $\infty$  y 60 cm (a través de la gama del zoom, medido desde el frente del barril del objetivo) a  $\infty$ . Ejecute el siguiente procedimiento para ajustar la velocidad de enfoque automático.

Modos de operación: **CAMERA** **MEDIA** | **AVCHD** **MP4** | **AUTO** **M** **CINEMA**

- 1 Modos **M** y **CINEMA** solamente: Presione el botón AF/MF.
- 2 Abra la pantalla [Modo AF].  
[FUNC.] ➤ [MENU] ➤  ➤ [Modo AF]
- 3 Toque la opción deseada y toque **[X]**.
  - En la pantalla aparece el icono de la opción seleccionada.

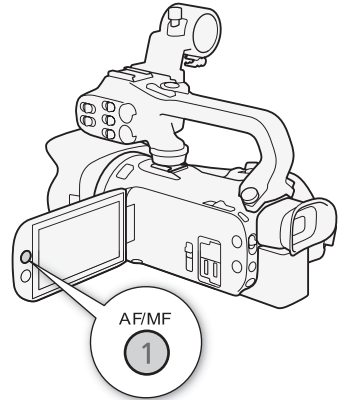



### Opciones <sup>(\*)</sup> Valor predeterminado

**[LAF Instant AF]**<sup>\*</sup> Ajusta el enfoque a enfoque automático instantáneo. El enfoque se ajusta a la velocidad máxima. Este modo es útil incluso cuando se graba en entornos con mucha o poca luz. Este modo utiliza el sistema TTL y el sensor externo para enfocar.

**[MAF AF Medio]** Ajusta el enfoque automático a AF Medio. La videocámara enfoca más suavemente en el motivo que cuando se usa el ajuste **[LAF Instant AF]**. Este modo utiliza el sistema TTL y el sensor externo para enfocar.

**[LAF AF Normal]** Ajusta el enfoque automático a AF Normal. El enfoque automático se realiza a una velocidad estable.

### NOTAS

- Al grabar en lugares muy luminosos, la videocámara cierra la abertura. Esto podría hacer que la imagen aparezca borrosa y es más notable en el extremo gran angular de la gama del zoom. En tal caso, en los modos **M** y **CINEMA**, seleccione el programa de grabación **[P AE programada]**, **[Tv AE prioridad obt.]**, **[Av AE prioridad aber.]** o **[M Exposición manual]** y ajuste **[FUNC.] ➤ [MENU] ➤  ➤ [Filtro ND] a **[A Auto]**.**
- Cuando ajusta **[FUNC.] ➤ [MENU] ➤  ➤ [Lentes de conversión]** a un ajuste que no sea **[OFF Off]**, los ajustes **[LAF Instant AF]** y **[MAF AF Medio]** no están disponibles.
- El enfoque automático tarda más si la velocidad de grabación está ajustada en PF29.97 o 23.98P que si está ajustada en 59.94P o 59.94i.
- Al grabar en lugares oscuros, la gama de enfoque se estrecha y la imagen puede aparecer desenfocada.

- Mientras utiliza el enfoque automático, puede hacer girar el anillo de enfoque/zoom para enfocar manualmente. Cuando deja de hacer girar el anillo, la videocámara regresa al enfoque automático. Esto es útil en situaciones como cuando se enfoca un motivo al otro lado de una ventana.
- Cuando el programa de grabación está ajustado en [ Fuegos artificiales], el enfoque se ajustará en y no se podrá cambiar.
- El enfoque automático puede no funcionar bien con los motivos siguientes o en los siguientes casos. En tal caso, enfoque manualmente.
  - Superficies reflectoras
  - Motivos con poco contraste o sin líneas verticales
  - Cuando [FUNC.] [Efectos de imagen] [Aspectos] esté ajustado en [RD amplio].
  - Cuando los sujetos situados a diferentes distancias aparezcan dentro del encuadre AF.
    - Motivos con movimiento rápido
    - A través de ventanas sucias o húmedas
    - Escenas nocturnas

## Detección y seguimiento de caras

Durante el enfoque automático, la videocámara detecta automáticamente caras de personas y utiliza esta información para seleccionar los ajustes óptimos de enfoque y de exposición. Cuando no se pueda detectar una cámara, la videocámara ajustará el enfoque con el enfoque automático. Cuando se detecten varias caras, puede usar seguimiento para ordenar a la videocámara que siga y optimice los ajustes para una persona diferente. También puede usar seguimiento para optimizar los ajustes para motivos moviéndose, como mascotas. Debe utilizar la pantalla táctil para seleccionar el motivo deseado.

Modos de operación: | |



### PUNTOS A COMPROBAR

- Seleccione un programa de grabación diferente a [ Escena nocturna], [ Baja iluminación] o [ Fuegos artificiales].

De forma predeterminada, detección y seguimiento de caras está activada. Si la función fue desactivada, realice el procedimiento a continuación para activarla.

- 1 Abra la pantalla [Detec. y seguim. de caras].  
[FUNC.] [MENU] [] [Detec. y seguim. de caras]
- 2 Toque [ On ] y luego toque [].

### Para seleccionar el protagonista

Si hay más de una persona en la imagen, la videocámara seleccionará automáticamente una persona que tomará como motivo principal. El protagonista se indica con un marco de detección de cara en color blanco y la videocámara optimizará las configuraciones para esa persona. Las demás caras tendrán marcos en color gris.

Toque una cara distinta sobre la pantalla táctil para optimizar los ajustes de la videocámara para esa persona.

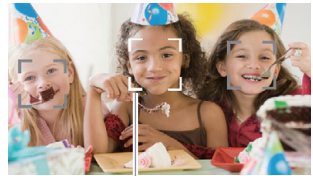

- También puede tocar otros motivos en movimiento, como una mascota.
- Un marco doble blanco aparecerá alrededor del motivo y lo seguirá a medida que éste se mueva.
- Toque [Cancelar ] para retirar el marco y cancelar el seguimiento.



Protagonista

## Limitación del enfoque automático solamente a las caras

Al usar el enfoque automático, puede limitar la función de enfoque automático sólo a los casos en los cuales se detecta la cara del sujeto y usar el enfoque manual para todas las otras escenas. La videocámara también ajustará el brillo cuando enfoque automáticamente en la cara del sujeto.

Asigne a un botón personalizable la función [ AF sólo de cara] ( 92) y presione el botón.

-  aparece en la pantalla.

### NOTAS

- La videocámara puede detectar por error caras de objetos no humanos. En tal caso, desactive la detección y seguimiento de caras.
- Cuando la detección de caras está activada, la velocidad de obturación más lenta utilizada por la videocámara es 1/30 (1/24 si la velocidad de grabación está ajustada a 23.98P).
- En ciertos casos, es posible que no se detecten correctamente las caras. Entre los ejemplos típicos están:
  - Caras muy pequeñas, grandes, oscuras o brillantes en relación con la imagen en general.
  - Caras vueltas hacia un lado, hacia abajo, en diagonal o parcialmente ocultas.
- Detección y seguimiento de caras no se puede usar en los siguientes casos.
  - Cuando la velocidad de obturación es inferior a 1/30 (1/24 si la velocidad de grabación está ajustada en 23.98P).
  - Cuando el zoom digital está activado a un zoom mayor de 80x.
  - Durante el modo infrarrojo.
  - Durante el modo de grabación a cámara lenta y rápida.
- Tocando un área con un color o patrón que sea exclusivo del motivo hará que sea más fácil seguirlo. Sin embargo, si en las cercanías hay otro sujeto que comparte características similares con el sujeto seleccionado, puede que la videocámara comience a seguir al sujeto incorrecto. Toque nuevamente la pantalla para seleccionar el motivo deseado.
- En ciertos casos, la videocámara puede no ser capaz de seguir el motivo. Entre los ejemplos típicos están:
  - Motivos muy pequeños o grandes en relación con la imagen en general.
  - Motivos muy parecidos al fondo.
  - Motivos sin contraste suficiente.
  - Motivos con movimiento muy rápido.
  - Grabación en interiores con iluminación insuficiente.

## Uso del zoom

Modos de operación: **CAMERA** **MEDIA** | **AVCHD** **MP4** | **AUTO** **M** **CINEMA**

Para acercar y alejar con el zoom, puede utilizar el anillo de enfoque/zoom, las palancas del zoom en la videocámara y en la unidad del asa, o los controles del zoom en la pantalla táctil.

Además del zoom óptico de 20x, puede activar el zoom digital\* (400x) con el ajuste [FUNC.] ➤ [MENU] ➤ [ ] ➤ [Zoom Digital].

Esta videocámara también cuenta con un convertidor de objetivo digital, que le permite ampliar la imagen digitalmente en la pantalla.

\* El zoom digital no está disponible en el modo **AUTO** o cuando [FUNC.] ➤ [MENU] ➤ [ ] ➤ [Lentes de conversión] está ajustado en [WA-H58].

## Usando el anillo de enfoque/zoom

1 Ajuste el selector del anillo de enfoque/zoom en **ZOOM**. Anillo de enfoque/zoom

2 Gire el anillo de enfoque/zoom para ajustar el zoom.

- Gire el anillo de enfoque/zoom lentamente para realizar un acercamiento/alejamiento lento, o más rápidamente para un acercamiento/alejamiento rápido.
- La barra del zoom que aparece en la pantalla indica la posición de zoom aproximada.

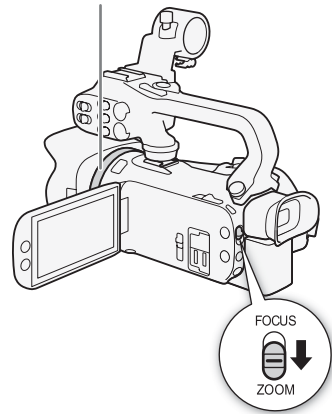

### **i** NOTAS

- Si gira el anillo de enfoque/zoom muy rápidamente, es posible que la videocámara no pueda acercar/alejar inmediatamente. En tal caso, la videocámara acercará/alejará después que termine de girar el anillo.

## Usando las palancas del zoom

Mueva la palanca del zoom en la videocámara o en la unidad del asa hacia **W** (gran angular) para alejar. Muévela hacia **T** (telefoto) para acercar.

- De forma predeterminada, la palanca del zoom de la videocámara (la palanca cerca de la correa para la empuñadura) opera a una velocidad variable; presiónela suavemente para realizar un acercamiento/alejamiento lento, o con mas fuerza para un acercamiento/alejamiento rápido. Puede seguir este procedimiento para ajustar la velocidad de zoom y para seleccionar una velocidad constante.

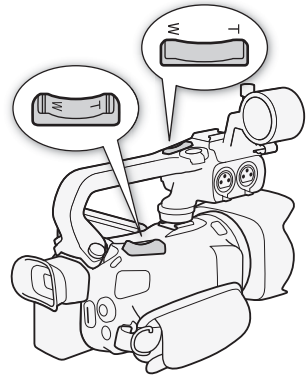

## Ajuste de la velocidad del zoom

Puede ajustar la velocidad del zoom para las palancas del zoom.

### Para ajustar la velocidad del zoom de la palanca del zoom de la videocámara

Primero, ajuste la velocidad general del zoom a uno de los tres niveles. A continuación, seleccione si la palanca del zoom opera a velocidad constante o variable. Consulte la siguiente tabla para un resumen de la velocidad del zoom.



#### 1 Abra la pantalla [Velocidad del zoom].

[FUNC.] ➤ [MENU] ➤ [Icono de cámara] ➤ [Velocidad del zoom]

#### 2 Toque [Icono de zoom rápido] Rápida, [Icono de zoom normal] Normal] o [Icono de zoom lento] Lenta] y luego toque [Icono de flecha].

- Cuando [Velocidad del zoom] está ajustada en [Icono de zoom rápido] Rápida], el sonido que hace la maquinaria interna de la videocámara puede aumentar y pudiera quedar grabado en la escena.

#### 3 Toque [Vel. zoom pal. zoom (cue)].

#### 4 Toque [VAR] para velocidad variable o [CONST] para velocidad constante.

- Si seleccionó [CONST], toque [Icono de flecha arriba] o [Icono de flecha abajo] o arrastre su dedo sobre la barra para seleccionar una velocidad constante.

#### 5 Toque [Icono de X].

Velocidades de zoom aproximadas\* (palanca del zoom de la videocámara)

Ajuste [Vel. zoom pal. zoom (cue)]	Velocidad constante seleccionada	Ajuste [Velocidad del zoom]		
		[Icono de zoom lento] Lenta]	[Icono de zoom normal] Normal]	[Icono de zoom rápido] Rápida]
[VAR] (variable)	–	4 seg. a 4 min. 45 seg.	2,5 seg. a 3 min.	1,9 seg.** a 1 min.
[CONST] (constante)	1 (la más lenta)	4 min. 45 seg.	3 min.	1 min.
	16 (la más rápida)	4 seg.	2,5 seg.	1,9 seg.**

\* Medidas desde gran angular máximo a telefoto máximo.

\*\* La videocámara tendrá más problemas enfocando automáticamente mientras hace zoom.

## Para utilizar zoom a alta velocidad

Puede utilizar zoom a alta velocidad cuando [Vel. zoom pal. zoom (cue)] esté ajustado en [VAR]. Cuando utilice el zoom a alta velocidad, durante el modo de espera de grabación, [Velocidad del zoom] se ajustará en [▶▶▶ Rápida]. Durante la grabación, la velocidad del zoom es determinada por la [Velocidad del zoom].

1 Abra la pantalla [Zoom de alta velocidad].

[FUNC.] ▶ [MENU] ▶ [📺] ▶ [Zoom de alta velocidad]

2 Toque [ON On] y luego toque [X].

### NOTAS

- Cuando la pregrabación está activada durante el modo de espera de grabación, la velocidad del zoom estará determinada por el ajuste [Velocidad del zoom].
- Cuando está utilizando un micrófono externo mientras graba, el sonido que hace la maquinaria interna de la videocámara mientras hace un acercamiento o alejamiento pudiera quedar grabado en la escena.

## Para ajustar la velocidad del anillo de enfoque de la unidad del asa

Para la palanca del zoom en la unidad del asa, ajuste primero la velocidad general del zoom a uno de los tres niveles. La palanca del zoom del asa funciona a una velocidad constante que usted puede seleccionar. Para utilizar la palanca del zoom del asa, asegúrese de acoplar la unidad del asa de la videocámara por anticipado. Consulte la siguiente tabla para un resumen de la velocidad del zoom.

1 Abra la pantalla [Velocidad del zoom].

[FUNC.] ▶ [MENU] ▶ [📺] ▶ [Velocidad del zoom]

2 Toque [▶▶▶ Rápida], [▶▶ Normal] o [▶ Lenta] y luego toque [↩].

- Cuando [Velocidad del zoom] está ajustada en [▶▶▶ Rápida], el sonido que hace la maquinaria interna de la videocámara puede aumentar y pudiera quedar grabado en la escena.

3 Toque [Vel. palanca zoom asa].

4 Toque [CONST].

- Alternativamente, puede tocar [OFF] para desactivar el uso de la palanca del zoom del asa.

5 Toque [↑] o [↓] o arrastre su dedo sobre la barra para seleccionar una velocidad constante.

6 Toque [X].

Velocidades de zoom aproximadas\* (anillo de enfoque de la unidad del asa)

Velocidad constante seleccionada	Ajuste [Velocidad del zoom]		
	[▶ Lenta]	[▶▶ Normal]	[▶▶▶ Rápida]
1 (la más lenta)	4 min. 45 seg.	3 min.	1 min.
16 (la más rápida)	4 seg.	2,5 seg.	1,9 seg.**

\* Medidas desde gran angular máximo a telefoto máximo.

\*\* La videocámara tendrá más problemas enfocando automáticamente mientras hace zoom.

## Usando los controles de zoom de la pantalla táctil

- 1 Visualice los controles de zoom en la pantalla táctil.  
[FUNC.] ➤ [ZOOM Zoom]
  - Los controles de zoom aparecen al lado izquierdo de la pantalla.
- 2 Toque los controles de zoom para operar el zoom.
  - Toque en cualquier lugar dentro del área **W** para alejar o en cualquier lugar dentro del área **T** para acercar. Toque más cerca del centro para un zoom lento; toque más cerca de los iconos **W/T** para un zoom más rápido.
- 3 Toque [**X**] para ocultar los controles de zoom.



## Control de zoom suave

El control de zoom suave le permite iniciar y/o parar el zoom gradualmente.

- 1 Abra la pantalla [Control Zoom Suave].  
[FUNC.] ➤ [MENU] ➤ [ ] ➤ [Control Zoom Suave]
- 2 Toque la opción deseada y toque [**X**].

### Opciones ♦ Valor predeterminado

**[OFF Off]♦** Use este ajuste si no tiene intención de usar el control de zoom suave.

**[START Iniciar]** El zoom se inicia gradualmente.

**[STOP Parar]** El zoom para gradualmente.

**[START/STOP Iniciar y parar]** El zoom se inicia y para gradualmente.

## Teleconvertidor digital

Mediante el uso del teleconvertidor digital, puede incrementar digitalmente la distancia focal de la videocámara por un factor de aproximadamente 2 y grabar la imagen ampliada.

Modos de operación: **CAMERA** **MEDIA** | **AVCHD** **MP4** | **AUTO** **M** **CINEMA**

- 1 Abra la pantalla [Zoom Digital].  
[FUNC.] ➤ [MENU] ➤ [ ] ➤ [Zoom Digital]
- 2 Toque [**20x** Teleconvert. digital] y luego toque [**X**].
- 3 Abra los controles del zoom.  
[FUNC.] ➤ [ZOOM]
- 4 Toque [**20x**] (teleconvertidor digital) y luego toque [**X**].
  - El centro de la pantalla se ampliará aproximadamente 2 veces y aparecerá el icono **20x**.
  - Toque [**20x**] otra vez antes de cerrar la pantalla para desactivar el convertidor de objetivo digital.

### **i** NOTAS

- Para aumentar el efecto, puede acoplar el convertidor de teleobjetivo opcional y utilizarlo conjuntamente con esta función.
- El teleconvertidor digital no se puede ajustar mientras se graba o cuando [FUNC.] ➤ [MENU] ➤ [ ] ➤ [Lentes de conversión] está ajustado en [WA-H58].
- La imagen se procesa digitalmente y la imagen se deteriorará a través de la gama del zoom.

## Estabilización avanzada de la imagen

El estabilizador de imagen reduce el desenfoque debido al movimiento de la videocámara de modo que pueda obtener grabaciones estables y agradables. Seleccione el modo de estabilización de imagen de acuerdo con las condiciones de grabación.

Modos de operación: **CAMERA** **MEDIA** | **AVCHD** **MP4** | **AUTO** **M** **CINEMA**

56

1 Abra la pantalla [Estabiliz. Imagen].

[FUNC.] ➤ [Estabiliz. Imagen]

2 Toque el modo de estabilización de imagen deseado y luego toque [X].

### Opciones (♦ Valor predeterminado)

[] **Dinámico**♦ Compensa por un grado mayor de sacudida de la videocámara, como al grabar mientras se camina, y es más efectivo según el zoom se aproxima al gran angular máximo.

[] **Estándar** Compensa por un grado menor de sacudida de la videocámara, como cuando se graba estando estacionario, y es adecuado para grabación de escenas con aspectos naturales.

[] **Off** Utilice este ajuste cuando la videocámara esté instalada en un trípode.

### Estabilizador de imagen potenciado (Powered IS)

Después de ajustar un botón personalizable a [] Powered IS], puede utilizar el estabilizador de imagen potenciado para que la estabilización de la imagen sea aún más potente. El estabilizador de imagen potenciado es más efectivo cuando usted está estacionario y acerca con el zoom motivos alejados usando relaciones de zoom altas (mientras más se acerca a telefoto máximo). Sosteniendo el panel LCD con su mano izquierda contribuirá a la estabilidad de la toma.

Modos de operación: **CAMERA** **MEDIA** | **AVCHD** **MP4** | **AUTO** **M** **CINEMA**

1 Ajuste un botón personalizable a [] Powered IS] ( 92).

2 Presione y mantenga presionado el botón personalizable siempre que quiera activar el estabilizador de imagen potenciado.

- [] aparece en color amarillo, mientras esté activado el estabilizador de imagen potenciado.
- Puede cambiar la operación del botón personalizable ajustado para [] Powered IS] (presión sostenida o conmutación on/off) con el ajuste [FUNC.] ➤ [MENU] ➤ [] [] ➤ [Botón Powered IS].
- El estabilizador de imagen potenciado está disponible incluso cuando [Estabiliz. Imagen] está ajustado a [] Off].

### NOTAS

- Si el grado de sacudida de la videocámara es muy grande, es posible que el estabilizador de imagen no pueda compensar completamente.
- Para tomas de seguimiento, en las cuales se hacen panorámicas con la videocámara de lado a lado o inclinando hacia arriba y hacia abajo, recomendamos ajustar [Estabiliz. Imagen] a [] Dinámico] o [] Estándar].
- El ángulo de visionado de la imagen cambiará cuando [Estabiliz. Imagen] está ajustado a [] Dinámico].



## Límite de control de ganancia automática (AGC)

Cuando se graba en ambientes oscuros, la videocámara incrementará automáticamente la ganancia para tratar de lograr una imagen más brillante. Sin embargo, el uso de valores de ganancia más altos puede resultar en ruido de vídeo más apreciable. Puede seleccionar el límite de AGC para limitar la cantidad de ruido ajustando el valor de ganancia máxima que se usará. Mientras menor sea el límite de AGC, más oscura será la imagen, pero tendrá menos ruido.

Modos de operación: **CAMERA** **MEDIA** | **AVCHD** **MP4** | **AUTO** **M** **CINEMA**

57





### PUNTOS A COMPROBAR

- Seleccione un programa de grabación excepto los programas de grabación de escena especial o [**M** Exposición manual].
- 1 Abra la pantalla de ajuste del límite de AGC.  
[FUNC.] ➤ [**AGC** Límite de AGC] ➤ [**M**] (manual)
    - Toque [**A**] (automático) para desactivar el límite para el control de ganancia automática.
  - 2 Toque [**◀**] o [**▶**] para ajustar el límite de AGC.
    - También puede arrastrar su dedo sobre el dial.
  - 3 Toque [**X**].
    - El límite de AGC seleccionado aparecerá en la pantalla.



### NOTAS

- El ajuste del límite AGC no se encuentra disponible en los siguientes casos.
  - Cuando [FUNC.] ➤ [**EX** Exposición] está ajustado en [**M**].
  - Durante el modo infrarrojo.
- Cuando [FUNC.] ➤ [Efectos de imagen] ➤ [Aspectos] se ajusta en [Wide DR], tenga en cuenta lo siguiente.
  - El ajuste mínimo disponible para el límite de AGC es 6 dB.
  - Si [Efectos de imagen] se cambia entre [ON] y [OFF], o si se cambia [Aspectos] de [Wide DR] a otra opción, [**AGC** Límite de AGC] se ajustará [**A**], independientemente del ajuste anterior.
- Si ajusta [FUNC.] ➤ [MENU] ➤  ➤ [Dial y botón CUSTOM] a [**AGC** Límite de AGC] ( 91), puede ajustar el límite de AGC con el dial CUSTOM.

## Programas de grabación con exposición automática

Gracias a los programas de grabación con exposición automática (AE), la videocámara configurará algunos de los ajustes relacionados con la cámara para obtener la exposición óptima. Cuando utilice los programas de grabación AE, puede cambiar funciones como el balance de blancos y efectos de imagen.

Modos de operación: **CAMERA** **MEDIA** | **AVCHD** **MP4** | **AUTO** **M** **CINEMA**

1 Abra la pantalla del programa de grabación deseado.

[FUNC.] ➤ [Programas grab.] ➤ [Tv AE prioridad obt.] o [Av AE prioridad aber.]

2 Toque [◀] o [▶] para ajustar la velocidad de obturación (Tv) o el valor de apertura (Av) deseados y luego toque [X].

- También puede arrastrar su dedo sobre el dial.
- La velocidad de obturación o el valor de la apertura deseada aparecerá en la pantalla al lado del icono del programa de grabación.

### Opciones (\* Valor predeterminado)

**[P AE programada]\*** La videocámara ajustará automáticamente la apertura y la velocidad de obturación con el fin de obtener la exposición óptima para el motivo.

**[Tv AE prioridad obt.]** Seleccione el valor de velocidad de obturación deseado. La videocámara ajusta automáticamente el valor de apertura adecuado.

**[Av AE prioridad aber.]** Seleccione el valor de apertura deseado. La videocámara ajusta automáticamente el valor de velocidad de obturación adecuado.

### Ajustes de velocidad de obturación disponibles

[1/8]	[1/15]	[1/30]	[1/60]	[1/100]
[1/250]	[1/500]	[1/1000]	[1/2000]	

Ajustes de velocidad de obturación disponibles cuando la velocidad de grabación está ajustada a 23.98P



[1/6]	[1/12]	[1/24]	[1/48]	[1/60]
[1/100]	[1/250]	[1/500]	[1/1000]	[1/2000]

### Ajustes de valores de apertura disponibles

Los ajustes del filtro ND estarán disponibles cuando el valor de apertura sea [F4.0].

[F1.8]	[F2.0]	[F2.2]	[F2.4]	[F2.6]	[F2.8]
[F3.2]	[F3.4]	[F3.7]	[F4.0]	[F4.4]	[F4.8]
[F5.2]	[F5.6]	[F6.2]	[F6.7]	[F7.3]	[F8.0]

 NOTAS

- [TV AE prioridad obt.]:
  - En la pantalla sólo aparece el denominador – [TV 250] indica una velocidad de obturación de 1/250 segundo, etc.
  - Al grabar en ambientes oscuros, puede conseguir una imagen más luminosa utilizando velocidades de obturación lentas; sin embargo, la calidad de la imagen pudiera no ser tan buena y también es posible que no funcione bien el enfoque automático.
  - La imagen puede parpadear cuando grabe con velocidades de obturación rápidas.
  - **Grabación de vídeos bajo lámparas fluorescentes:** Si la pantalla empieza a parpadear, seleccione [TV AE prioridad obt.] y fije el valor de velocidad de obturación en 1/100.
- [AV AE prioridad aber.]: La gama real de valores disponibles que puede seleccionar variará según la posición inicial del zoom.
- Cuando ajuste un valor numérico (abertura o velocidad de obturación), el número visualizado parpadeará si la velocidad de obturación o el valor de apertura no son adecuados para las condiciones de grabación. En tal caso, seleccione un valor diferente.
- Durante el bloqueo de la exposición no se puede cambiar el valor de apertura/la velocidad de obturación. Ajuste el valor de apertura o la velocidad de obturación antes de ajustar manualmente la exposición.
- Si ajusta [FUNC.] ➤ [MENU] ➤  ➤ [Dial y botón CUSTOM] a [ Tv / Av] ( 91), puede ajustar la velocidad de obturación o el valor de la apertura con el dial y botón CUSTOM.

## Ajuste de la exposición

En ocasiones, los sujetos con luz de fondo pueden aparecer muy oscuros (subexpuestos) o los grabados con mucha luz pueden aparecer demasiado luminosos o deslumbrantes (sobrexpuestos). En tales casos, el ajuste de la exposición corregirá esto. Esta videocámara cuenta con un programa de grabación exclusivo, **[M Exposición manual]**, para ajustar la exposición manualmente. Sin embargo, también puede compensar la exposición cuando use otros programas de grabación.

### Uso del programa de grabación Exposición manual

Usando el programa de grabación **[M Exposición manual]**, puede ajustar la apertura, la velocidad de obturación y la ganancia para lograr la exposición deseada.

Modos de operación: **CAMERA** **MEDIA** | **AVCHD** **MP4** | **AUTO** **M** **CINEMA**

#### 1 Active el programa de grabación **[M Exposición manual]**.

[FUNC.] ➤ [Programas grab.] ➤ **[M Exposición manual]**

- Aparecerá la pantalla de ajuste de exposición.

#### 2 Toque el botón de la pantalla del ajuste deseado.



#### 3 Toque [◀] o [▶] para ajustar el valor deseado.

- También puede arrastrar su dedo sobre el dial.
- La exposición cambiará según el nuevo valor de ajuste. Repita los pasos 2 y 3 para hacer otros ajustes.
- Antes de tocar **[X]**, también puede usar el patrón de cebra (vea a continuación).







#### 4 Toque **[X]**.

### **i** NOTAS

- Cuando [FUNC.] ➤ [Efectos de imagen] ➤ [Aspectos] se ajusta en [Wide DR], el ajuste mínimo de ganancia disponible es 6 dB.
- Si ajusta [FUNC.] ➤ [MENU] ➤ [Dial y botón CUSTOM] a **[M Exposición manual]** (📖 91), puede ajustar la apertura, la velocidad de obturación y la ganancia con el dial CUSTOM.

## Uso del patrón de cebra

Puede usar el patrón de cebra para identificar áreas que pudieran estar sobreexpuestas, de forma que pueda corregir la exposición adecuadamente. La videocámara ofrece dos niveles de patrón de cebra: con 100% sólo se identificarán las áreas que perderán detalle, mientras que 70% también identificará áreas que están peligrosamente cerca de perder detalle.

- 1 Desde la pantalla de ajuste de exposición () 60), toque [] para seleccionar el nivel de cebra.
- 2 Toque [70%] o [100%] y luego toque [].
- 3 Toque [] o [] y luego toque [].
  - El patrón de cebra aparecerá en las áreas sobreexpuestas de la imagen.
  - Toque otra vez para desactivar el patrón de cebra.

### NOTAS

- La utilización del patrón de cebra no afectará las grabaciones.

## Compensación de la exposición



Cuando use un programa de grabación que no sea [ Fuegos artificiales] o [**M** Exposición manual], la videocámara ajustará la exposición automáticamente. Sin embargo, puede compensar y bloquear la exposición o utilizar la función AE con un toque para ajustar automáticamente la exposición óptima para el motivo que seleccione. Esto es conveniente cuando la luminosidad del motivo que quiere grabar es notablemente más brillante/oscura que la luminosidad general de la imagen.







Modos de operación:   |   |   



### PUNTOS A COMPROBAR

- Seleccione un programa de grabación diferente a [ Fuegos artificiales] o [**M** Exposición manual].
- 1 Abra la pantalla de ajuste de exposición.
 

[FUNC.]  [ Exposición]

    - Aparecerá la pantalla de ajuste de exposición.
  - 2 Toque un motivo que aparezca dentro del marco .
    - La marca AE con un toque () parpadeará y la exposición será ajustada automáticamente de modo que el área tocada sea expuesta correctamente. Más adelante, tendrá la opción de ajustar la exposición manualmente según sea necesario. Dependiendo del motivo, es posible que desee usar el ajuste [Resaltos] como se describe a continuación.
    - Puede tocar [**M**] para compensar la exposición manualmente sin activar la función de AE con un toque.
    - Aparece el dial de ajuste manual y el valor de ajuste es definido en  $\pm 0$ .
    - Toque [**M**] otra vez para regresar la videocámara a la exposición automática.
  - 3 Toque [] o [] o arrastre el dedo por el dial para establecer el valor de compensación de la exposición.
    - La gama de este ajuste puede variar dependiendo de la iluminación inicial de la imagen, y algunos valores pueden estar desactivados.
    - Antes de tocar [], también puede usar el patrón de cebra ( 61).

#### 4 Toque [X] para bloquear la exposición en el valor seleccionado.

- Durante el bloqueo de la exposición, [AE] y el valor de compensación de exposición seleccionado aparecerán en la pantalla.

#### NOTAS

- El ajuste de la compensación de la exposición no está disponible durante el modo infrarrojo.
- La videocámara regresará la exposición automática si se apaga, se manipula el interruptor de alimentación o si se cambia el modo de cámara o el programa de grabación.
- Si ajusta [FUNC.] ➤ [MENU] ➤ [AE] ➤ [Dial y botón CUSTOM] a [AE Exposición] (📖 91), puede ajustar el valor de compensación de la exposición con el dial y botón CUSTOM.

### Para ajustar la función de AE con un toque para áreas con mucha iluminación (Highlight AE)

Ciertos motivos, como nubes u objetos blancos, son fácilmente sobreexpuestos y pueden aparecer como zonas brillantes perdiendo todos los detalles. Usando el ajuste [Resaltes], puede tocar el área más brillante dentro del marco [AE] y la videocámara realizará automáticamente las correcciones para evitar que el área que tocó resulte sobreexpuesta. Cuando toque una zona oscura en la imagen o si los resaltes son demasiado luminosos, puede que la videocámara no sea capaz de ajustar correctamente la exposición.

Después del paso 1 arriba:

1 Toque [AE].

2 Toque [Resaltes] y luego toque [AE].

- Toque [Normal] para regresar la videocámara a los ajustes normales de AE con un toque.

### Para usar la corrección de luz de fondo

Al grabar en situaciones en las cuales el sujeto está constantemente bajo iluminación de fondo, puede usar la corrección de la iluminación de fondo para que toda la imagen resulte más iluminada, especialmente las áreas más oscuras.

1 Abra la pantalla [ \* BLC siempre ON].

[FUNC.] ➤ [ \* BLC siempre ON]

2 Toque [ON] y luego toque [X].

- \* aparece en la pantalla.
- Toque [OFF] para desactivar la corrección de iluminación.
- De forma alternativa, puede ajustar un botón personalizable para [ \* BLC siempre ON] (📖 92). En ese caso, presione el botón personalizable para activar y desactivar la corrección de la luz de fondo.

#### NOTAS

- La corrección de contraluz no se puede utilizar en los siguientes casos.
  - Cuando el programa de grabación esté ajustado en [ \* Fuegos artificiales].
  - Cuando [FUNC.] ➤ [Efectos de imagen] ➤ [Aspectos] esté ajustado en [RD amplio].
- Esta videocámara también tiene una función de corrección automática de contraluz con el ajuste [FUNC.] ➤ [MENU] ➤ [AE] ➤ [Corrección auto. contraluz].

## Balance de blancos

La función de balance de blancos le ayuda a reproducir los colores con precisión en distintas condiciones de iluminación.

Modos de operación: **CAMERA** **MEDIA** | **AVCHD** **MP4** | **AUTO** **M** **CINEMA**



### PUNTOS A COMPROBAR

- Seleccione un programa de grabación excepto los programas de grabación de escena especial.

#### 1 Abra la pantalla de balance de blancos.

[FUNC.] ➤ [WB Balance blancos]

#### 2 Toque la opción deseada y toque [X].

- Cuando seleccione [K Temperatura color], [A1 Ajustar 1] o [A2 Ajustar 2], ajuste la temperatura de color o un balance de blancos personalizado con el procedimiento adecuado explicado a continuación antes de tocar [X].
- En la pantalla aparecerá el icono de la opción seleccionada.

Para ajustar la temperatura de color ([K Temperatura color])

Toque [◀] o [▶] para ajustar el valor deseado.

- También puede arrastrar su dedo sobre el dial.

Para ajustar un balance de blancos personalizado ([A1 Ajustar 1] o [A2 Ajustar 2])

#### 1 Apunte con la videocámara hacia una tarjeta gris o un objeto blanco hasta que este llene toda la pantalla.

#### 2 Toque [Ajustar BB].

- Una vez realizado el ajuste, [A] deja de parpadear y desaparece. La videocámara retendrá el balance de blancos personalizado incluso aunque la apague.

### Opciones (♦ Valor predeterminado)

[AWB Auto] ♦ La videocámara ajusta automáticamente el balance de blancos para obtener colores con aspectos naturales.

[☀ Luz de día] Para grabar en exteriores en un día brillante.

[🏠 Sombra] Para grabar en lugares sombreados.

[☁ Nublado] Para grabar en un día nublado.

[☀ Fluorescente] Para grabar bajo iluminación blanca cálida, blanca fría y fluorescente tipo blanca cálida (3 longitudes de onda).

[☀ Fluorescente H] Para grabar bajo iluminación de día o fluorescente tipo luz de día (3 longitudes de onda).



[☀ Tungsteno] Para grabar bajo iluminación de tungsteno y fluorescente tipo tungsteno (3 longitudes de onda).

[K Temperatura color] Le permite ajustar la temperatura de color entre 2000 K y 15.000 K.

[A1 Ajustar 1], [A2 Ajustar 2] Utilice los ajustes del balance de blancos personalizado para hacer que los motivos blancos aparezcan blancos bajo iluminación de distintos colores.

 NOTAS



• **Cuando selecciona un balance de blancos personalizado:**

- Ajuste [FUNC.] ➤ [MENU] ➤  ➤ [Zoom digital] a [OFF Off].
- Reajuste el balance del blanco cuando cambien la ubicación, la iluminación u otras condiciones.
- Dependiendo de la fuente de iluminación,  puede seguir parpadeando. El resultado seguirá siendo mejor que con [AWB Auto].

64

• El uso de un balance de blancos personalizado puede proporcionar mejores resultados en los casos siguientes:

- Condiciones de iluminación cambiantes
- Primeros planos
- Motivos de un solo color (cielo, mar o bosque)
- Bajo lámparas de mercurio, ciertos tipos de luces fluorescentes y luces LED

• Dependiendo del tipo de luz fluorescente, es posible que el balance óptimo de los colores no pueda obtenerse con el ajuste [ Fluorescente] o [ Fluorescente H]. Si el color aparece poco natural, seleccione [AWB Auto] o un ajuste de balance de blancos personalizado.



## Programas de grabación de escena especial

Grabar en una estación de esquí muy luminosa o captar todos los colores de un atardecer o de unos fuegos artificiales será tan fácil como seleccionar un programa de grabación de escena especial.

Modos de operación: **CAMERA** **MEDIA** | **AVCHD** **MP4** | **AUTO** **M** **CINEMA**

1 Abra la pantalla de programas de grabación.

[FUNC.] ➤ [Programas grab.] ➤ [👤 Retrato]

2 Toque el programa de grabación deseado y luego toque [X].

**Opciones** (♦ Valor predeterminado)

[👤 **Retrato**] ♦ La videocámara utiliza una abertura grande, para lograr un enfoque nítido sobre el motivo a la vez que desenfoca el fondo.



[🏃 **Deportes**] Para grabar escenas con mucho movimiento.



[🌃 **Escena nocturna**] Para grabar escenas nocturnas con menos ruido.



[⚡ **Nieve**] Para grabar en estaciones de esquí brillantes sin que el motivo quede subexpuesto.



[🏖️ **Playa**] Para grabar en una playa soleada sin que el motivo quede subexpuesto.



[🌅 **Puesta de sol**] Para grabar puestas de sol en colores vívidos.



[🌙 **Baja iluminación**] Para grabar en situaciones con poca luz.













[ **Luz puntual**] Para grabar escenas iluminadas con focos o reflectores.



[ **Fuegos artificiales**] Para grabar juegos artificiales.



 NOTAS

- [ Retrato]/[ Deportes]/[ Nieve]/[ Playa]: Las imágenes pueden no aparecer de forma uniforme durante la reproducción.
- [ Retrato]: El efecto de desenfoco del fondo aumentará a medida que se acerque con el zoom (**T**).
- [ Nieve]/[ Playa]: El motivo puede resultar sobreexpuesto en días nublados o en lugares sombreados. Compruebe la imagen en la pantalla.
- [ Baja iluminación]:
  - Los motivos móviles pueden dejar una imagen residual, como una estela.
  - La calidad de las imágenes puede no ser tan buena como en otros modos.
  - En la pantalla pueden aparecer puntos blancos.
  - El enfoque automático puede no funcionar tan bien como en otros modos. En tal caso, enfoque manualmente.
- [ Fuego artificiales]: Para evitar un desenfoco debido al movimiento de la videocámara, le recomendamos utilizar un trípode.

## Aspectos y otros efectos de imagen

Tiene la opción de añadir un "aspecto" a sus grabaciones. Un aspecto es una combinación de distintos ajustes de imagen que pueden mejorar la calidad visual de la grabación. Se pueden ajustar distintos aspectos de la imagen, como la profundidad de color y la nitidez.

Modos de operación: **CAMERA** **MEDIA** | **AVCHD** **MP4** | **AUTO** **M** **CINEMA**



### PUNTOS A COMPROBAR

- Seleccione un programa de grabación excepto los programas de grabación de escena especial.

## Selección de un aspecto

Si no va a utilizar un preajuste de aspecto, sáltese este procedimiento y siga el procedimiento *Configuración de los ajustes de imagen* que le sigue.

### 1 Abra la pantalla de efectos de imagen.

[FUNC.] ➤ [Efectos de imagen]

### 2 Toque [ON].

- En lugar de eso, seleccione [OFF] para desactivar los efectos de imagen.

### 3 Toque [Aspectos] y luego toque la opción deseada.

- Para ajustar la imagen, toque [↷] y siga con el paso 3 del procedimiento a continuación. Si no, toque [X].
- **BC** aparecerá en la pantalla. Si ha seleccionado [Prioridad resalte], **PR** también aparecerá en la pantalla.

### Opciones <sup>(♦ Valor predeterminado)</sup>

**[Estándar]♦** Aspecto estándar para situaciones de grabación generales.

**[Prioridad resalte]** Crea una imagen con una gradación natural en los tonos y reduce la sobreexposición en las áreas claras no comprimiendo las zonas más luminosas.

**[Wide DR]** Aplica una curva gamma con un rango dinámico muy amplio y una matriz de color adecuada.

## Configuración de los ajustes de imagen

### 1 Abra la pantalla de efectos de imagen.

[FUNC.] ➤ [Efectos de imagen]

### 2 Toque [ON].

- En lugar de eso, seleccione [OFF] para desactivar los efectos de imagen.

### 3 Toque [Profun. color], [Nitidez], [Contraste] o [Brillo].



### 4 Toque [◀] o [▶] o arrastre su dedo sobre el dial para ajustar el nivel del efecto.

- Niveles +: colores más vivos, imagen más nítida, contraste más marcado, imagen más brillante.  
Niveles -: colores más apagados, imagen menos nítida, contraste menos marcado, imagen más oscura.
- Para ajustar otros parámetros, toque [↷] para regresar a la pantalla de efectos de imagen y repita los pasos 3 y 4.

5 Toque [X] para guardar y aplicar los ajustes de imagen personalizados.

- **A** aparecerá en la pantalla. Si ha seleccionado [Prioridad resalte],  también aparecerá en la pantalla.

 NOTAS

- Los efectos de imagen no están disponibles en el modo infrarrojo.
- Cuando [FUNC.] ➤  Exposición] está ajustado en [M], el parámetro [Brillo] no está disponible.
- Cuando [FUNC.] ➤ [Efectos de imagen] ➤ [Aspectos] se ajusta en [Wide DR] o [Prioridad resalte], el parámetro [Contraste] no está disponible.
- Cuando [Aspectos] se ajusta en [Prioridad resalte], puede utilizar el ajuste [FUNC.] ➤ [MENU] ➤  ➤  Asist. visualización] para visualizar la imagen en la pantalla con colores más precisos.
- Cuando [Aspectos] se ajusta en [Wide DR], el ajuste de ganancia mínimo disponible es 6 dB. Cuando se graba en exteriores a la luz del día o en otros entornos luminosos, el sujeto puede aparecer brillante porque la videocámara no puede obtener la exposición óptima.

## Ajuste del código de tiempo

La videocámara puede generar una señal de código de tiempo e incrustarla en las grabaciones. Además, el código de tiempo aparecerá en la salida de vídeo desde el terminal HD/SD-SDI (**XA15** solamente) y el terminal HDMI OUT. Puede seleccionar si desea que el código de tiempo se emita desde el terminal HDMI OUT (☐ 131). También puede seleccionar entre un código de tiempo con eliminación de cuadro o sin eliminación de cuadro.

Modos de operación: **CAMERA** **MEDIA** | **AVCHD** **MP4** | **AUTO** **M** **CINEMA**

### Selección del modo de funcionamiento

Puede seleccionar el modo de funcionamiento del código de tiempo de la videocámara.

#### 1 Abra la pantalla [Modo de código de tiempo].

[FUNC.] ➤ [MENU] ➤ ➤ [Modo de código de tiempo]

#### 2 Toque la opción deseada.

- Si seleccionó **[PRESET Preset]**, toque que continúe al paso 3. Si seleccionó **[REGEN Regen.]**, toque **[X]**; no necesita ejecutar el resto de este procedimiento.

#### 3 Toque [Modo func. código tiempo].

- Si desea ajustar el valor inicial del código de tiempo, consulte la siguiente sección *Ajuste del valor inicial del código de tiempo*.

#### 4 Toque la opción deseada y toque **[X]**.

- Si seleccionó **[FREERUN Free Run]**, el código de tiempo comenzará a ejecutarse.

### Opciones <sup>(♦ Valor predeterminado)</sup>

**[PRESET Preset]** ♦ Después de seleccionar esta opción, seleccione una opción de [Modo func. código tiempo]. Con **[RECRUN Rec Run]**, el código de tiempo se ejecuta solamente cuando la grabación y las escenas de la misma tarjeta de memoria tendrán un código de tiempo continuo; con **[FREERUN Free Run]**, el código de tiempo se ejecuta independientemente de la operación de la videocámara. También puede elegir ajustar el valor inicial del código de tiempo para cualquier opción de [Modo func. código tiempo].

**[REGEN Regen.]** El código de tiempo se ejecuta mientras se graba. Utilice este modo de funcionamiento para continuar desde el último código de tiempo grabado en la tarjeta de memoria.

### Ajuste del valor inicial del código de tiempo

Se ajustó el modo de funcionamiento en **[PRESET Preset]**, puede ajustar el valor inicial del código de tiempo.

#### 1 Abra la pantalla [Código de tiempo inicial].

[FUNC.] ➤ [MENU] ➤ ➤ [Código de tiempo inicial]

- Aparecerá la pantalla de ajuste del código de tiempo con el marco de selección naranja indicando las horas.
- Para reponer el código de tiempo a [00:00:00:00], seleccione [Reset] en su lugar.
- Toque [Cancelar] para cerrar la pantalla sin ajustar el código de tiempo.

#### 2 Toque **[▲]** o **[▼]** para cambiar el campo según sea necesario.

#### 3 Toque otro campo que quiera cambiar (horas, minutos, segundos, fotogramas).

4 Cambie el resto de los campos de la misma forma.

5 Toque [Aceptar].

## Selección de eliminación de fotograma o sin eliminación de fotograma

Puede seleccionar entre puede seleccionar un código de tiempo con eliminación de fotograma (DF) o sin eliminación de fotograma (NDF), dependiendo de cómo piense utilizar sus grabaciones. Cuando la velocidad de fotogramas está ajustada en 23.98P, el código de tiempo se ajustará sin eliminación del fotograma.

1 Abra la pantalla [DF/NDF].

[FUNC.] ➤ [MENU] ➤  ➤ [DF/NDF]

2 Seleccionen [**DF** DF] o [**NDF** NDF] y luego toque [X].

- La visualización del código de tiempo variará dependiendo del ajuste. Si seleccionó [**DF** DF], el código de tiempo aparecerá como [00:00:00.00]; si seleccionó [**NDF** NDF], aparecerá como [00:00:00:00].

### NOTAS

- Cuando la velocidad de fotogramas está ajustada en 23.98P, el valor de fotograma en el código del tiempo va de 0 a 23. Para otros ajustes va de 0 a 29.
- Cuando está utilizando el modo de pregrabación, [Free Run] está ajustado automáticamente y no se puede cambiar.
- Cuando mezcla códigos de tiempo con y sin eliminación del fotograma, pudiera existir discontinuidad en el código de tiempo en el punto donde comienzan las grabaciones.
- Mientras la batería de litio recargable interna tenga carga y se haya seleccionado la opción [Free Run], el código de tiempo se continúa ejecutando incluso si desconecta todas las otras fuentes de alimentación. Sin embargo, esto es menos preciso que cuando la videocámara está encendida.

## Ajuste del bit del usuario

La visualización del bit de usuario se puede seleccionar desde la fecha o la hora de grabación, o un código de identificación compuesto por 8 caracteres en el sistema hexadecimal. Hay dieciséis caracteres posibles: los números del 0 al 9 y las letras de la A a la F. Cuando graba una escena, el bit de usuarios se grabará con esta. El bit de usuario también sale desde el terminal HD/SD-SDI (**XA15** solamente) o el terminal HDMI OUT.

Modos de operación: **CAMERA** **MEDIA** | **AVCHD** **MP4** | **AUTO** **M** **CINEMA**

71

### 1 Abra la pantalla [Configuración] del bit de usuario.

[FUNC.] ➤ [MENU] ➤  ➤ [Tipo de bit del usuario] ➤ [SET] Configuración

- Para ajustar la hora para el bit de usuario, seleccione [TIME Hora] en su lugar; para ajustar la fecha para el bit de usuario, seleccione [DATE Fecha]. A continuación, toque [X]. El resto del procedimiento no es necesario.
- Aparecerá la pantalla de ajuste del bit de usuario con el marco de selección naranja en el delito más a la izquierda.
- Para restablecer el bit del usuario en [00 00 00 00], seleccione [Reset].
- Toque [Cancelar] para cerrar la pantalla sin ajustar el bit de usuario.

### 2 Toque el dígito que desea cambiar y, a continuación, toque [▲] o [▼] para cambiarlo según sea necesario.

### 3 Toque otro dígito que quiera cambiar.

### 4 Cambie el resto de los dígitos de la misma forma.

### 5 Toque [Aceptar] y luego toque [X].

## NOTAS

- Cuando la velocidad de fotogramas está ajustada en 23.98P y [FUNC.] ➤ [MENU] ➤  ➤ [Modo salida bit del usuario] está ajustado en [Pulldown], el bit del usuario será datos pulldown 2:3.
- Al reproducir videos MP4, el bit de usuario incrustado en la salida de señal desde el terminal HD/SD-SDI (**XA15** solamente) y el terminal HDMI OUT tendrá un valor de 0 y no puede cambiarse.

## Grabación de audio

Puede grabar audio utilizando el micrófono estéreo interno, un micrófono externo adquirido en establecimientos comerciales (terminales INPUT 1/INPUT 2\*, terminal MIC) o entrada de línea (terminales INPUT 1/INPUT 2\*). Utilizando los terminales INPUT 1/INPUT 2, puede seleccionar la entrada de audio independientemente para canal 1 (CH1) y canal 2 (CH2).

\* Sólo disponible cuando la unidad del asa está acoplada a la videocámara.

Cuando está grabando vídeos AVCHD y el modo de grabación está ajustado en 28 Mbps LPCM o 24 Mbps LPCM, puede disfrutar de grabación de audio PCM lineal de 16 bits en dos canales con una frecuencia de muestreo de 48 kHz. La reproducción de audio LPCM también está disponible para escenas grabadas con esos modos de grabación.

Modos de operación: **CAMERA** **MEDIA** | **AVCHD** **MP4** | **AUTO** **M** **CINEMA**

## Ajustes de audio y canales de audio grabados

Las opciones de grabación de audio disponibles dependen de si la unidad del asa está acoplada a la videocámara, de la posición del selector ON/OFF del terminal INPUT, y de si hay una fuente de audio conectada al terminal MIC.

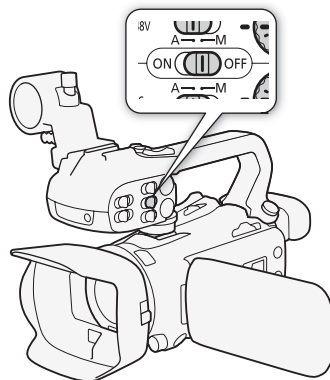

Unidad del asa	Posición del selector ON/OFF del terminal INPUT	Fuente de audio conectada al terminal MIC	[Entrada CH2] <sup>1</sup>	Fuentes de audio/canales de audio grabados	
				CH1	CH2
Acoplado	ON	–	[ <b>INPUT2</b> ] INPUT 2	Terminal INPUT 1	Terminal INPUT 2
		Sí	[ <b>INPUT1</b> ] INPUT 1		Terminal INPUT 1
			[ <b>INT/MIC</b> ] Mic. interno/MIC		terminal MIC <sup>2</sup>
Acoplado	OFF	Sí	–	Terminal MIC (L)	Terminal MIC (R)
No acoplado	–			No	Micrófono incorporado (L)
Acoplado	OFF	No	–		Micrófono incorporado (L)
No acoplado	–				

<sup>1</sup> Ajuste [FUNC.] ➤ [MENU] ➤ ➤ [Entrada CH2].

<sup>2</sup> Audio monoaural.



## Conexión de un micrófono externo o fuente de entrada de audio externa a la videocámara

Para utilizar el soporte del micrófono y los terminales INPUT 1/INPUT 2, la unidad del asa debe estar acoplada a la videocámara.

- 1 Afloje el tornillo de sujeción del micrófono (①), abra el soporte del micrófono e inserte el micrófono (②).
- 2 Apriete el tornillo de sujeción y pase el cable del micrófono por la abrazadera para cable del micrófono bajo el soporte del micrófono (③).
- 3 Enchufe el cable del micrófono o del dispositivo externo en el terminal INPUT deseado (④) o en el terminal MIC (⑤).

73

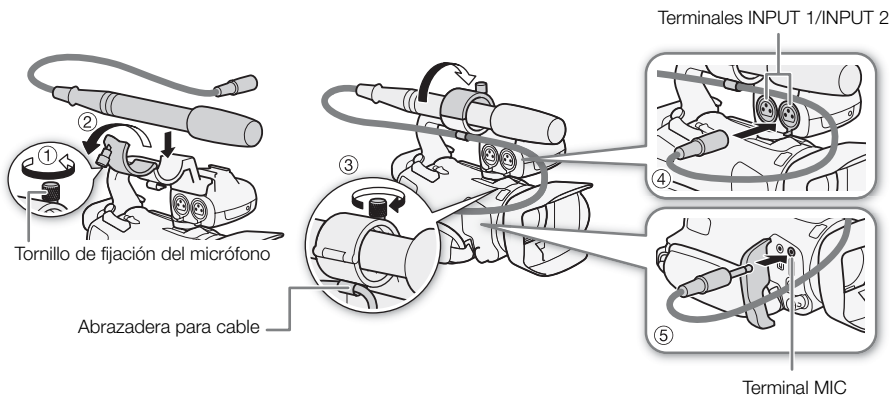

## Uso de entrada de línea o de un micrófono externo conectado a un terminal INPUT

- 1 Ajuste el selector ON/OFF del terminal INPUT en ON.
- 2 Ajuste los interruptores de selección de entrada para INPUT 1/INPUT 2 en LINE o MIC.
  - Para suministrar alimentación fantasma a un micrófono ajuste el interruptor en MIC+48V. Asegúrese de conectar el micrófono primero, antes de activar la alimentación fantasma. Mantenga el micrófono conectado cuando desactive la alimentación fantasma.

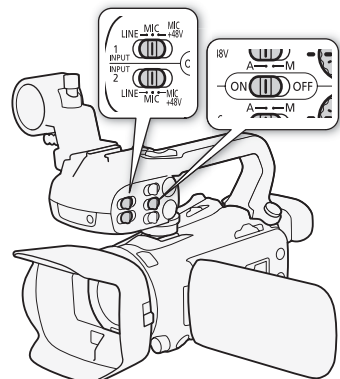

## Grabación de audio en el canal 2 (CH2)

Puede seleccionar la fuente de audio que se grabará en el canal 2.

1 Abra la pantalla [Entrada CH2].

[FUNC.] ➤ [MENU] ➤ ➤ [Entrada CH2]

2 Toque la opción deseada y toque [X].

### Opciones <sup>(\*)</sup> Valor predeterminado)

**[INPUT1] INPUT 1** La entrada de la señal de audio a través del terminal INPUT 1 se grabará en el canal 1 y en el canal 2. Puede utilizar este ajuste cuando graba audio para propósitos de copia de seguridad.

**[INPUT2] INPUT 2**<sup>\*</sup> La entrada de la señal de audio a través del terminal INPUT 2 se grabará en el canal 2 mientras que la entrada de señal de audio a través del terminal INPUT 1 se grabará en el canal 1.

**[INT/MIC] Mic. interno/MIC** El audio capturado por el micrófono interno o la entrada de la señal de audio a través del terminal MIC se grabará en el canal 2 mientras que la entrada de la señal de audio a través del terminal INPUT 1 se grabará en el canal 1. Puede utilizar este ajuste cuando graba audio para propósitos de copia de seguridad.

### NOTAS

- Incluso si selecciona **[INPUT1] INPUT 1**, el nivel de grabación del audio para el canal 2 estará determinado por el interruptor del nivel del audio y el dial para INPUT 2.
- Si selecciona **[INT/MIC] Mic. interno/MIC**, la videocámara grabará sonido monoaural. En tal caso, [FUNC.] ➤ [AUDIO Escena de audio] se ajustará en [ESTD Estándar].

## Nivel de grabación de audio (terminales INPUT)

Puede ajustar el nivel de grabación de audio para la entrada de audio en automático o manual independientemente para cada canal. Además, cuando ajusta del nivel de grabación de audio manualmente, también puede ajustar el nivel (desde  $-\infty$  hasta 18 dB) independientemente para cada canal.

1 Ajuste el selector de nivel de audio del canal deseado en A (automático) o M (manual).





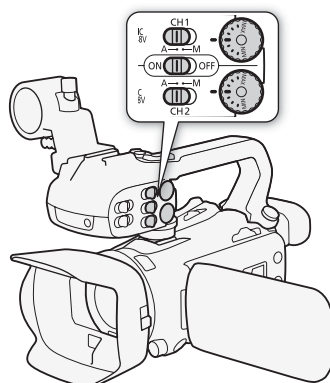

- Si ajustó el selector en A, el nivel de audio se ajustará automáticamente y no necesita ejecutar el resto del procedimiento. Si ajustó el interruptor en M, continúe con el procedimiento para ajustar el nivel de grabación de audio.

2 Gire el dial del nivel de audio correspondiente.

- A modo de referencia, MIN corresponde a  $-\infty$ , la marca más grande situada en medio de la escala corresponde a 0 dB, y MAX corresponde a +18 dB.
- Como una guía, ajuste el nivel de grabación de audio de forma que el indicador de nivel de audio sólo vaya ocasionalmente a la derecha de la marca -18 dB (una marca a la derecha de la marca -20 dB).



## NOTAS

- Cuando el medidor de nivel de audio llega al punto rojo (0 dB), el sonido puede distorsionarse.
- Si la visualización del medidor de nivel de audio es normal pero el sonido está distorsionado, active el atenuador del micrófono ( 75).
- Le recomendamos que utilice auriculares para comprobar el nivel del sonido cuando ajuste manualmente el nivel de grabación de audio o cuando esté activado el atenuador de micrófono.
- Cuando se utiliza el ajuste automático, si INPUT 1 e INPUT 2 están ajustadas en la misma entrada de audio (micrófono externo o entrada de línea externa), puede utilizar el ajuste [FUNC.]  [MENU]   [Enlace ALC INPUT 1/2] para vincular el ajuste del nivel de audio de ambos canales.
- Si al menos uno de los canales está ajustado a manual, puede activar el limitador de pico de audio con el ajuste [FUNC.]  [MENU]   [Limitador INPUT 1/2]. Cuando está activado, **LIMIT** aparece en la pantalla y el limitador de pico de audio limitará la amplitud de las señales de entrada de audio para que no excedan los -6 dBFS.

## Ajuste de la sensibilidad del micrófono (terminales INPUT)

Puede ajustar la sensibilidad de un micrófono conectado al terminal INPUT 1 o INPUT 2.

### PUNTOS A COMPROBAR

- Ajuste el interruptor de selección de entrada del terminal INPUT deseado en MIC o MIC+48V.

#### 1 Abra el submenú de sensibilidad del terminal INPUT deseado.

[FUNC.]  [MENU]    [Mic Trimming INPUT 1] o [Mic Trimming INPUT 2]

#### 2 Toque el nivel deseado y toque .

- Los niveles de sensibilidad disponibles son +12 dB, +6 dB, 0 dB, -6 dB e -12 dB.

## Activación del atenuador del micrófono (terminales INPUT)

Puede activar el atenuador del micrófono (20 dB) para micrófonos conectados a los terminales INPUT 1 e INPUT 2 para prevenir distorsión del audio si el nivel del audio es muy alto.

### PUNTOS A COMPROBAR

- Ajuste el interruptor de selección de entrada del terminal INPUT deseado en MIC o MIC+48V.

#### 1 Abra el submenú del atenuador del micrófono del terminal INPUT deseado.

[FUNC.]  [MENU]    [Atenuador mic INPUT 1] o [Atenuador mic INPUT 2]

#### 2 Toque On] y luego toque .

## Uso del micrófono interno o de un micrófono externo conectado al terminal MIC

Siga el paso mostrado a continuación para utilizar el micrófono interno o un micrófono externo conectado al terminal MIC.

Utilice micrófonos condensadores adquiridos en establecimientos comerciales con su propia fuente de alimentación y una clavija mini estéreo de  $\varnothing$  3,5 mm.

Ajuste el selector ON/OFF del terminal INPUT en OFF.

- Si conecta un micrófono al terminal MIC mientras el selector ON/OFF del terminal INPUT está ajustado en OFF, la videocámara cambiará automáticamente del micrófono interno al micrófono externo.

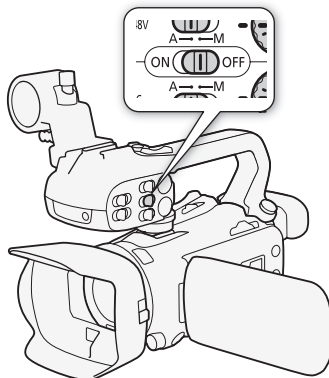

## Cambio de la entrada (terminal MIC)

Puede cambiar la entrada del terminal MIC dependiendo de si está utilizando un micrófono externo o una fuente de audio externa, como un reproductor de audio digital.

Modos de operación: **CAMERA** **MEDIA** | **AVCHD** **MP4** | **AUTO** **M** **CINEMA**

1 Abra la pantalla [Entrada de terminal MIC].

[FUNC.] ➤ [MENU] ➤ [Icono de entrada de terminal MIC] ➤ [Entrada de terminal MIC]

2 Toque [**LINE** Audio externo] o [**MIC** Micrófono] y luego toque [**X**].

## Escenas de audio

Puede hacer que la videocámara optimice los ajustes de audio del micrófono interno seleccionando la escena de audio que coincide con su entorno. Esto intensificará considerablemente la sensación de presencia. Alternativamente, puede seleccionar [**Ajuste personal.**] para ajustar según sus preferencias diversos ajustes de audio de la videocámara.

Consulte la siguiente tabla para los ajustes utilizados para cada escena de audio.

\* No está disponible en el modo **AUTO**.

Modos de operación: **CAMERA** **MEDIA** | **AVCHD** **MP4** | **AUTO** **M** **CINEMA**

1 Abra la pantalla de selección de escena de audio.

[FUNC.] ➤ [**AUDIO** Escena de audio]

2 Toque la opción deseada y toque [**X**].

- Cuando selecciona [**Ajuste personal.**], personalice los ajustes de audio según sus preferencias con los procedimientos correspondientes (consulte las páginas de referencia en la siguiente tabla).

**Opciones** (♦ Valor predeterminado)

[**ESTD** Estándar] Para grabar en la mayoría de las situaciones normales. La videocámara graba con ajustes estándar.

[**MUS** Música] Para grabar vibrantemente espectáculos musicales y conciertos en interiores.











[**DIS** Discurso] Mejor para grabar voces humanas y diálogos.

[**BOS** Bosques y aves] Para grabar aves y escenas en los bosques. La videocámara captura claramente sonido según se expande.

[**SR** Supresión de ruido] Para grabar escenas a la vez que reduce el ruido del viento, vehículos pasando y sonido ambiental similar. Ideal para grabar en la playa o en lugares con mucho ruido.

[**AP** Ajuste personal]♦ Le permite ajustar según sus preferencias los ajustes de audio. Los ajustes posibles son el ajuste [**N** Nivel micrófono] en el menú FUNC. y los siguientes ajustes en el menú [M]: [Pantalla de mic. interno], [Atenuador mic. interno], [Respuesta frec. mic interno] (ecualizador de audio) y [Direccionalidad mic. interno].

**Ajustes para cada escena de audio**

	[ <b>N</b> Nivel micrófono]	[Atenuador mic. interno]	[Pantalla de mic. interno]	[Respuesta frec. mic interno]	[Direccionalidad mic. Interno]
[ <b>ESTD</b> Estándar]	[ <b>M</b> ] (manual): 70	[ <b>A</b> ] Auto	[ <b>H</b> Auto H]	[ <b>NORM</b> Normal]	[ <b>NORM</b> Normal]
[ <b>MUS</b> Música]	[ <b>M</b> ] (manual): 70	[ <b>A</b> ] Auto	[ <b>L</b> Auto L 	[ <b>LHB</b> Ampl. rango HF+LF]	[ <b>2ch</b>  Amplio]
[ <b>DIS</b> Discurso]	[ <b>M</b> ] (manual): 86	[ <b>A</b> ] Auto	[ <b>H</b> Auto H]	[ <b>MB</b> Ampliar rango MF]	[ <b>2ch</b>  Monoaural]
[ <b>BOS</b> Bosque y aves]	[ <b>M</b> ] (manual): 80	[ <b>A</b> ] Auto	[ <b>H</b> Auto H]	[ <b>LC</b> Low Cut Filter]	[ <b>2ch</b>  Amplio]
[ <b>SR</b> Supresión de ruido]	[ <b>M</b> ] (manual): 70	[ <b>A</b> ] Auto	[ <b>H</b> Auto H]	[ <b>LC</b> Low Cut Filter]	[ <b>2ch</b>  Monoaural]
[ <b>AP</b> Ajuste personal.]	Seleccionado por el usuario				
	(  78)	(  80)	(  80)	(  79)	(  79)

**NOTAS**

- [**AP** Ajuste personal.] no está disponible en el modo **AUTO**. Si, después de cambiar [**AUDIO** Escena de audio] a [**AP** Ajuste personal.], la videocámara es ajustada en el modo **AUTO**, este ajuste cambiará a [**ESTD** Estándar].

## Nivel de grabación de audio (Micrófono interno/Terminal MIC)

Puede ajustar el nivel de grabación de audio del micrófono interno o de un micrófono externo conectado al terminal MIC. Puede visualizar el indicador de nivel de audio mientras graba.

Modos de operación: **CAMERA** **MEDIA** | **AVCHD** **MP4** | **AUTO** **M** **CINEMA**

1 Cuando ajuste el nivel de grabación de audio del micrófono interno, ajuste [AUDIO Escena de audio] en [Ajuste personal] (76).

2 Abra la pantalla de ajuste manual del nivel de grabación de audio.

[FUNC.] ➤ [Nivel micrófono] ➤ [M] (manual)

- En la pantalla aparecerán el indicador de nivel de audio y el nivel de grabación de audio actual.
- Toque [A] (automático) para regresar la videocámara a los niveles de grabación de audio automático.



3 Toque y mantenga presionado [◀] o [▶] para ajustar el nivel de grabación de audio según sea necesario.

- Como una guía, ajuste el nivel de grabación de audio de forma que el indicador de nivel de audio sólo vaya ocasionalmente a la derecha de la marca -18 dB (una marca a la derecha de la marca -20 dB).

4 Toque [X] para bloquear el nivel de grabación de audio en el nivel actual.

### Para visualizar el indicador de nivel de audio

Por lo general, el indicador de nivel de audio se visualizará solamente después de activar el ajuste manual del nivel de grabación de audio. También puede elegir visualizarlo cuando el nivel de audio está ajustado automáticamente.

1 Abra la pantalla del nivel de grabación de audio automático.

[FUNC.] ➤ [Nivel micrófono] ➤ [A] (automático)

2 Toque [Indicador nivel audio] y luego toque [X].

### NOTAS

- Cuando el medidor de nivel de audio llega al punto rojo (0 dB), el sonido puede distorsionarse.
- Le recomendamos que utilice auriculares para comprobar el nivel del sonido cuando ajuste manualmente el nivel de grabación de audio o cuando esté activado el atenuador de micrófono.

## Direccionalidad del micrófono (micrófono interno)

Puede cambiar la direccionalidad del micrófono integrado para tener mayor control sobre la forma en que se graba el sonido.

Modos de operación: **CAMERA** **MEDIA** | **AVCHD** **MP4** | **AUTO** **M** **CINEMA**

- 1 Ajuste [**AUDIO** Escena de audio] a [**⏸** Ajuste personal.] (📖 76).
- 2 Abra la pantalla [Mic. Direccional interno].  
[FUNC.] ➤ [MENU] ➤  ➤ [Direccionalidad mic. interno]
- 3 Toque la opción deseada y toque [**X**].

### Opciones (♦ Valor predeterminado)

**[2ch MONO Monoaural]** Grabación monofónica que enfatiza el sonido proveniente del frente de la videocámara/micrófono.

**[NORM Normal]** ♦ Grabación estéreo estándar; un punto medio entre el alcance de los ajustes **[2ch WIDE Amplio]** y **[2ch MONO Monoaural]**.

**[2ch WIDE Amplio]** Grabación estéreo con el sonido ambiental sobre un área más extensa que añade la sensación de presencia de los vídeos.

**[2ch ZOOM Zoom]** Grabación estéreo con el sonido vinculado a la posición del zoom. Cuanto más grande aparezca el motivo en la pantalla, más alto será el sonido.

## Ecuador de audio (micrófono interno)

Puede utilizar el ecualizador de audio para ajustar los niveles de sonido específicamente para la gama de alta o baja frecuencia y mediante la selección de uno de los 3 niveles disponibles.

Modos de operación: **CAMERA** **MEDIA** | **AVCHD** **MP4** | **AUTO** **M** **CINEMA**

- 1 Ajuste [**AUDIO** Escena de audio] a [**⏸** Ajuste personal.] (📖 76).
- 2 Abra la pantalla [Respuesta frec. mic interno].  
[FUNC.] ➤ [MENU] ➤  ➤ [Respuesta frec. mic interno]
- 3 Toque la opción deseada y toque [**X**].

### Opciones (♦ Valor predeterminado)

**[NORM Normal]** ♦ Adecuado para sonido equilibrado bajo la mayoría de las condiciones normales de grabación.

**[LB Ampliar rango LF]** Acentúa la gama de frecuencias bajas para lograr un sonido más potente.

**[LC Low Cut Filter]** Filtra la gama de bajas frecuencias para reducir el ruido del viento, el motor de un vehículo y sonidos ambientales similares.

**[MB Ampliar rango MF]** Ajuste más apropiado para grabar voces y diálogo entre personas.

**[LHB Ampl. rango HF+LF]** Ajuste más apropiado, por ejemplo, para grabar música en vivo y capturar claramente las características de sonido especiales de una variedad de instrumentos.

## Pantalla antiviento (micrófono interno)

La videocámara reducirá automáticamente el ruido de fondo del viento al grabar en exteriores. Puede seleccionar entre dos niveles o desactivar la pantalla antiviento automática.

Modos de operación: **CAMERA** **MEDIA** | **AVCHD** **MP4** | **AUTO** **M** **CINEMA**

1 Ajuste [**AUDIO** Escena de audio] a [**♪** Ajuste personal.] (📖 76).

2 Abra la pantalla [Pantalla de mic. interno].

[FUNC.] ➤ [MENU] ➤ [🎙️] ➤ [Pantalla de mic. interno]

3 Toque la opción deseada y toque [**X**].

**Opciones** (♦ Valor predeterminado)

[**H** Auto **H**]♦ La videocámara activará automáticamente la pantalla antiviento del micrófono interno al nivel más alto, según sea necesario.

[**L** Auto **L**] La videocámara activará automáticamente la pantalla antiviento del micrófono interno al nivel más bajo, según sea necesario.

[**OFF** Off] La pantalla antiviento del micrófono interno se desactivará en todo momento.



### NOTAS

- Algunos sonidos de baja frecuencia se suprimirán junto con el sonido del viento. Cuando esté grabando en ambientes que no se ven afectados por el viento o si desea grabar sonidos de baja frecuencia, recomendamos ajustar la [Pantalla de interno] a [**OFF** Off].

## Atenuador de micrófono (micrófono interno)

Si el nivel de audio es demasiado alto y los sonidos de audio se distorsionan al grabar con el micrófono externo, active el atenuador de micrófono (20 dB).

Modos de operación: **CAMERA** **MEDIA** | **AVCHD** **MP4** | **AUTO** **M** **CINEMA**

1 Ajuste [**AUDIO** Escena de audio] a [**♪** Ajuste personal.] (📖 76).

2 Abra la pantalla [Atenuador mic. interno].

[FUNC.] ➤ [MENU] ➤ [🎙️] ➤ [Atenuador mic. interno]

3 Toque la opción deseada y toque [**X**].

**Opciones** (♦ Valor predeterminado)

[**A** Auto]♦ La videocámara activará automáticamente el atenuador del micrófono interno como sea necesario para niveles de grabación de audio óptimos, de manera que los niveles de audio altos no serán distorsionados.

[**ON** On] El atenuador de micrófono interno siempre estará activado en todo momento para reproducir los sonidos dinámicos más fielmente. [**ATT**] aparecerá en la pantalla.

[**OFF** Off] La pantalla antiviento del micrófono interno se desactivará en todo momento. [**A~~OFF~~**] aparecerá en la pantalla.



## Filtro de corte bajo (terminal MIC)

Cuando está grabando utilizando un micrófono conectado al terminal MIC, puede activar el filtro bajas frecuencias para reducir el ruido del viento, el motor de un vehículo y sonidos ambientales similares.

Modos de operación: **CAMERA** **MEDIA** | **AVCHD** **MP4** | **AUTO** **M** **CINEMA**

1 Abra la pantalla [Low Cut MIC].

[FUNC.] ➤ [MENU] ➤  ➤ [Low Cut MIC]

2 Toque [**ON** On] y luego toque [**X**].

### NOTAS

- Cuando esté grabando en ambientes que no se ven afectados por el viento o si desea grabar sonidos de baja frecuencia, recomendamos ajustar [Low Cut MIC] en [**OFF** Off].

## Atenuador de micrófono (terminal MIC)

Puede activar el atenuador del micrófono (20 dB) para un micrófono conectado al terminal MIC para prevenir distorsión del audio si el nivel del audio es muy alto.

Modos de operación: **CAMERA** **MEDIA** | **AVCHD** **MP4** | **AUTO** **M** **CINEMA**

1 Abra la pantalla [Atenuador MIC].

[FUNC.] ➤ [MENU] ➤  ➤ [Atenuador MIC]

2 Toque la opción deseada y toque [**X**].

**Opciones** (♦ Valor predeterminado)

[ **A** Auto]♦ La videocámara activará automáticamente el atenuador de micrófono como sea necesario para niveles de grabación de audio óptimos de manera que los altos niveles de audio no serán distorsionados.

[ **ON** On] El atenuador de micrófono siempre será activado para reproducir los sonidos dinámicos más fielmente. **ATT** aparecerá en la pantalla.

[ **OFF** Off] El atenuador de micrófono se desactivará en todo momento. **Att** aparecerá en la pantalla.

## Uso de auriculares

Utilice los auriculares para la reproducción o para comprobar el nivel del audio durante la grabación. El siguiente procedimiento explica cómo ajustar el volumen.

Modos de operación: **CAMERA** **MEDIA** | **AVCHD** **MP4** | **AUTO** **M** **CINEMA**

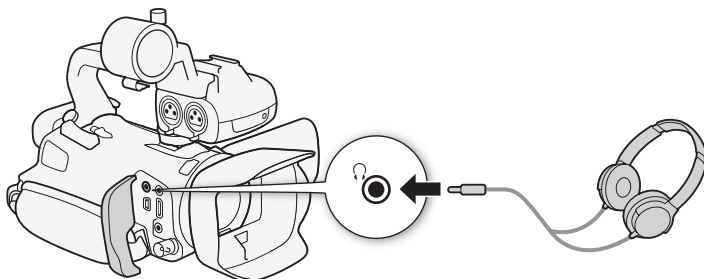

1 Conecte los auriculares al terminal (auriculares).

2 Abra la pantalla [Volumen auriculares].

[FUNC.] ➤ [MENU] ➤ ➤ [Volumen auriculares]

- Sólo es necesario tocar [FUNC.] cuando se ejecuta el procedimiento en el modo **CAMERA**.

3 Toque [] o [] para ajustar el volumen y luego toque [].

- También puede arrastrar su dedo sobre la barra de volumen.

### Para ajustar el volumen durante la reproducción

Durante la reproducción, ajuste el volumen de los auriculares de la misma forma que ajusta el volumen del altavoz ( 97).

### IMPORTANTE

- Al utilizar auriculares, asegúrese de bajar el volumen a un nivel adecuado.

### NOTAS

- Utilice auriculares de venta en establecimientos comerciales con una miniclavija de  $\varnothing$  3,5 mm.
- Cuando está monitorizando el audio, puede elegir si sincronizar la señal de audio con la señal de vídeo o monitorizar el audio en tiempo real. Utilice el ajuste [FUNC.] ➤ [MENU] ➤ ➤ [Retardo monitor] para seleccionar el método. Tenga presente que cuando monitoriza en tiempo real, habrá un ligero retardo. Independientemente del ajuste, sin embargo, las señales de audio y vídeo grabadas estarán sincronizadas.

## Barras de color/Señal de referencia de audio

Puede hacer que la videocámara genere y grabe barras de color y una señal de referencia de audio de 1 kHz y les dé salida desde el terminal HDMI OUT, terminal AV OUT, terminal HD/SD-SDI (**XAVS** solamente) y terminal  (auriculares) (solamente la señal de referencia de audio).

Modos de operación: **CAMERA** **MEDIA** | **AVCHD** **MP4** | **AUTO** **M** **CINEMA**

### Grabación de barras de color

Puede elegir entre barras de color en definición estándar SMPTE y barras de color HDTV multi formato ARIB.

1 Abra la pantalla [Barras de color].

[FUNC.]  [MENU]    [Barras de color]

2 Toque la opción deseada y toque [**X**].

- Las barras de color seleccionadas aparecerán en la pantalla y se grabarán cuando presione el botón START/STOP.

### Grabación de una señal de referencia de audio

La videocámara puede dar salida a una señal de referencia de audio de 1 kHz con las barras de color.

1 Abra el submenú [Tono 1 kHz].

[FUNC.]  [MENU]    [Tono 1 kHz]



2 Seleccione el nivel deseado y toque [**X**].

- Los niveles disponibles son -12 dB, -18 dB y -20 dB.
- Seleccione [**OFF** Off] para desactivar la señal.
- La señal sale al nivel seleccionado y se grabará cuando presione el botón START/STOP.

## Instantánea de vídeo (Video Snapshot)

Grabe una serie de escenas cortas. Para grabar una instantánea de vídeo, ajuste de antemano un botón configurable a [  Instant. vídeo].

Modos de operación:   |   |   

1 Ajuste un botón personalizable a [  Instant. vídeo] (  92).

2 Presione el botón personalizable para activar el modo instantánea de vídeo.

-  (la duración predeterminada de una escena de instantánea de vídeo) aparece en la pantalla.
- Presione el botón nuevamente para desactivar el modo instantánea de vídeo.

3 Presione el botón START/STOP.

- La videocámara graba durante algunos segundos y luego regresa automáticamente al modo de espera de grabación.
- Cuando la videocámara pare de grabar, la pantalla se tornará negra momentáneamente como si se hubiera liberado el obturador de una cámara.

### NOTAS

- La duración predeterminada de una escena de instantánea de vídeo es 4 segundos pero puede cambiarla a 2 u 8 segundos con el ajuste [FUNC.] ➤ [MENU] ➤  ➤ [Duración Instantánea vídeo].
- Cualquiera de las siguientes acciones desactivará el modo de función de instantánea de vídeo:
  - Desconectar la alimentación de la videocámara.
  - Cambiar el modo de operación de la videocámara.
  - Cambiar el formato del vídeo o la velocidad de grabación.

## Pregrabación

La videocámara comenzará a grabar 3 segundos antes de que presione el botón START/STOP, garantizando que no pierda oportunidades importantes de grabar vídeo. Esto es especialmente útil cuando es difícil predecir el momento más adecuado para comenzar la grabación.

De forma predeterminada, la función de pregrabación está asignada al botón personalizable 2.

Modos de operación: **CAMERA** **MEDIA** | **AVCHD** **MP4** | **AUTO** **M** **CINEMA**

### 1 Presione el botón PRE REC.

-  aparecerá en la pantalla.
- Vuelva a presionar el botón PRE REC para desactivar la pregrabación.

### 2 Presione el botón START/STOP.

- La escena grabada en la tarjeta de memoria comenzará 3 segundos antes de que se presione el botón START/STOP.

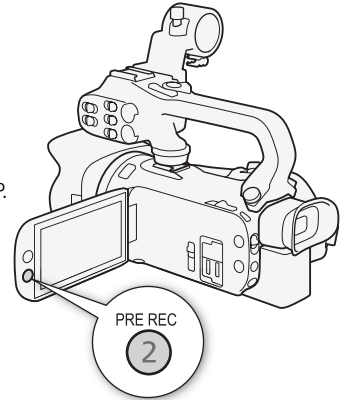

### NOTAS

- La videocámara no grabará los 3 segundos completos antes de presionarse START/STOP si el botón se ha presionado antes de transcurrir 3 segundos desde la activación de la pregrabación o la finalización de la grabación anterior.
- Cualquiera de las siguientes acciones desactivará la función de pregrabación.
  - No realizar ninguna operación en la videocámara durante 1 hora.
  - Cambiar el modo de operación de la videocámara.
  - Activar el modo de instantáneas de vídeo.
  - Tocar cualquiera de los siguientes botones de la pantalla en el menú FUNC.: [MENU], [Programas grab.], [WB Balance blancos], [AGC Límite de AGC], [AUDIO Escena de audio] o [Estabiliz. Imagen].
  - Cambio del ajuste [FUNC.] ➤ [Efectos de imagen] ➤ [Aspectos].

## Visualizaciones en la pantalla y código de datos

Puede activar o desactivar la mayoría de las indicaciones en pantalla.

Modos de operación: **CAMERA** **MEDIA** | **AVCHD** **MP4** | **AUTO** **M** **CINEMA**

Presione repetidamente el botón DISP. para activar o desactivar las indicaciones en pantalla en la secuencia siguiente:

Modo **CAMERA**<sup>1</sup>:

- Todas las indicaciones activadas
- Marcadores en la pantalla<sup>1</sup>
- La pantalla se apaga

Modo **MEDIA**<sup>2</sup>:

- Solamente código de datos activado
- Todas las indicaciones activadas

<sup>1</sup> Los marcadores en la pantalla solamente se visualizarán cuando [FUNC.] ➤ [MENU] ➤ [ ] ➤ [Marcadores pantalla] esté ajustada a una opción que no sea [OFF Off].

<sup>2</sup> Presionar [DISP] tiene el mismo efecto que tocar la pantalla. Durante la vista de foto individual y mientras se reproduce una escena, los controles de la reproducción se visualizan solo momentáneamente.

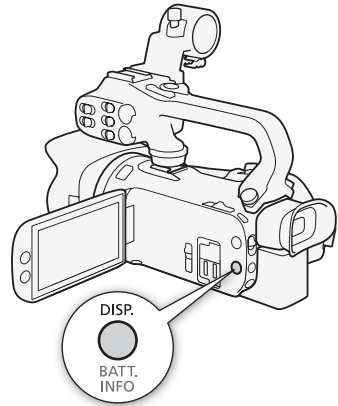

### Acerca del código de datos

Con cada escena o foto grabada, la videocámara mantiene un código de datos (fecha/hora de la grabación, información acerca del ajuste de la videocámara, etc.).

Puede seleccionar la información que se visualizará con el ajuste [MENU] ➤ [ ] / [ ] ➤ [Código de datos]. Tenga en cuenta que las opciones disponibles dependerán del tipo de grabación.

## Grabación con infrarrojos

En el modo infrarrojo, la videocámara se vuelve más sensible a la luz infrarroja, por lo que se puede grabar en lugares oscuros. También puede utilizar la luz infrarroja de la unidad de asa para seguir grabando, incluso en condiciones de mucha oscuridad. Además, puede seleccionar si las áreas más brillantes de la imagen aparecerán en verde o en blanco.

Modos de operación: **CAMERA** **MEDIA** | **AVCHD** **MP4** | **AUTO** **M** **CINEMA**

### Activación del modo infrarrojo

Realice el siguiente procedimiento para ajustar la videocámara en el modo infrarrojo (IR) y ajustar el color de las zonas luminosas en la imagen.

Ajuste el interruptor INFRARED en ON.

- **IR** y **OFF** aparecen en la pantalla.

Para seleccionar un color para la grabación con infrarrojos

1 Abra la pantalla [Color grabación IR] para seleccionar un color.

[FUNC.] ➤ [MENU] ➤  ➤ [Color grabación IR]

2 Toque [**WHITE** Blanco] o [**GREEN** Verde] y luego toque [**X**].

Para utilizar la luz infrarroja

La unidad de asa debe estar acoplada para poder utilizar la luz infrarroja.

1 Abra la pantalla [Luz IR].

[FUNC.] ➤ [MENU] ➤  ➤ [Luz IR]

2 Toque [**ON** On] y luego toque [**X**].

- También puede ajustar un botón personalizable en  Luz IR (📖 92).
- **OFF** cambia a **ON**.

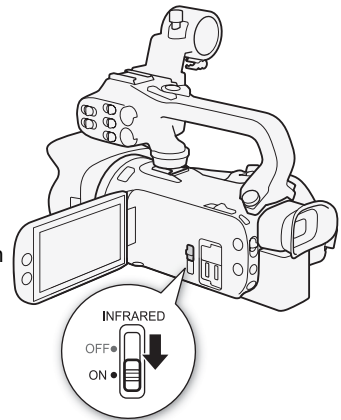

### NOTAS

- Cuando la videocámara está en el modo infrarrojo, los siguientes ajustes se hacen automáticamente.
  - Ganancia, velocidad de obturación y apertura se ajustan en niveles automáticos.
  - Enfoque automático está activado. Sin embargo, puede cambiar el modo de enfoque a enfoque manual.
  - El límite de AGC, el balance de blancos, los efectos de imagen, la exposición, la corrección de luz de fondo, el programa de grabación y la detección de caras no se pueden ajustar. Además, [**LAF** Instant AF] y [**MAF** AF medio] no se pueden ajustar para el modo AF.
  - Los filtros ND no están disponibles.
- Dependiendo de la fuente de iluminación, puede que el enfoque automático no funcione bien al hacer zoom.

- Al cambiar la videocámara al modo infrarrojo, no dirija el objetivo hacia fuentes intensas de luz o calor. La sensibilidad de la videocámara a dichas fuentes es mucho mayor que cuando se filma vídeo normalmente. Si en la imagen existen tales fuentes, antes de cambiar la videocámara al modo infrarrojo, primero proteja el objetivo.



## Utilización del receptor GPS GP-E2

Cuando acople el receptor GPS GP-E2 opcional a la videocámara, puede adquirir información de GPS (latitud, longitud y altitud) y añadirla a sus vídeos y fotos.

### Conexión del receptor GPS

Desconecte la videocámara y el receptor. Conecte el receptor al terminal USB de la videocámara con el cable USB\*. Durante la grabación, coloque el receptor en el estuche de transporte\* y fíjelo a la correa para la empuñadura o llévelo encima. Para obtener más información sobre la conexión y el uso del receptor, consulte el manual de instrucciones del GP-E2.

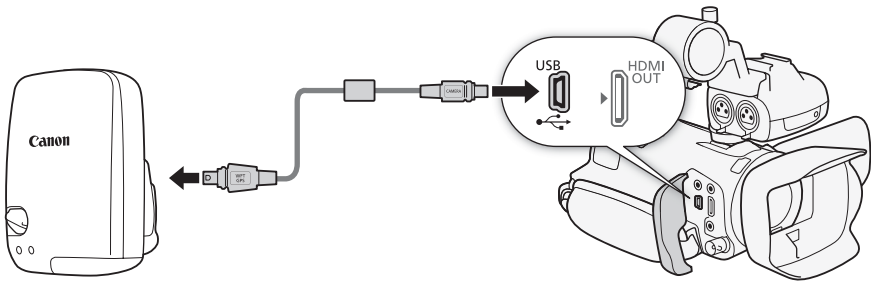

\* Se incluye con el receptor GPS GP-E2.



### Activación del receptor GPS

Modos de operación: **CAMERA** **MEDIA** | **AVCHD** **MP4** | **AUTO** **M** **CINEMA**

Para encender la videocámara y el receptor.

- Aparecerá el icono  en la parte derecha de la pantalla y parpadeará cuando el receptor intente obtener señales del satélite.
- Una vez se hayan obtenido correctamente las señales del satélite, el icono  se mantendrá encendido de forma continua. Las funciones GPS se activarán y las escenas y las fotos que se graben a partir de ese momento se geoetiquetarán.

#### IMPORTANTE

- En algunos países o regiones, el uso del GPS puede estar restringido. Asegúrese de que el receptor GPS cumpla las leyes y regulaciones locales del país o región donde se utiliza. Tenga especial cuidado cuando viaje fuera de su país de origen.
- Tenga cuidado con el uso del receptor GPS en lugares donde esté restringido el uso de dispositivos electrónicos.
- La información GPS grabada con las escenas y las fotos puede contener datos que pueden permitir a otras personas localizarle o identificarle. Tenga cuidado al compartir grabaciones geoetiquetadas con otras personas o al cargarlas en la web.
- No deje el receptor GPS cerca de campos electromagnéticos intensos como, por ejemplo, cerca de imanes y motores potentes.

 NOTAS

- La recepción de la señal GPS puede tardar un tiempo al cambiar la batería o cuando se activa por primera vez la cámara después de un largo período de inactividad.
- La videocámara no es compatible con las funciones de brújula digital y de intervalo de posicionamiento del receptor GPS. Además, la opción [Ajustar ahora] no está disponible para [FUNC.] ➤ [MENU] ➤  ➤ [Ajuste auto hora GPS].
- No puede añadir información de GPS a los siguientes tipos de grabaciones.
  - Fotos capturadas desde un vídeo.
  - Vídeos MP4 que fueron convertidos desde otro vídeo.
- La información GPS añadida a los vídeos AVCHD no puede borrarse con la videocámara ni con Data Import Utility.

# 4 Personalización

## Botón y dial CUSTOM (personalizable)

Puede asignar al botón CUSTOM y al dial CUSTOM una de varias funciones usadas frecuentemente. De esta forma puede ajustar la función seleccionada con el botón CUSTOM y el dial CUSTOM, sin tener que acceder al menú.

Modos de operación: **CAMERA** **MEDIA** | **AVCHD** **MP4** | **AUTO** **M** **CINEMA**

1 Mantenga pulsado el botón CUSTOM durante aproximadamente 1 segundo.

- Aparecerá un menú rápido con las opciones disponibles.

2 Seleccione la opción deseada girando el dial CUSTOM y, a continuación, presione el botón CUSTOM.

- También puede seleccionar una opción con el ajuste [FUNC.] ➤ [MENU] ➤  ➤ [Dial y botón CUSTOM].

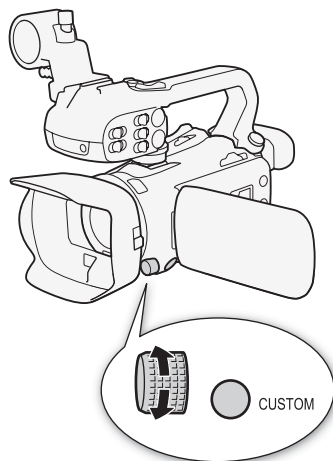



### Opciones <sup>(♦ Valor predeterminado)</sup>

**[ Tv / Av]** Cuando ajuste el programa de grabación a [**Tv** AE prioridad obt.] o [**Av** AE prioridad aber.], puede ajustar la velocidad de obturación o el valor de apertura con el dial CUSTOM.

**[**M** Exposición manual]** Cuando ajuste el programa de grabación a [**M** Exposición manual], presione repetidamente el botón CUSTOM para alternar entre el valor de la apertura, la velocidad de obturación y la ganancia. Luego, use el dial CUSTOM para realizar el ajuste.

**[**AGC** Límite de AGC]** Ajusta el límite de AGC. Presione el botón CUSTOM para cambiar el límite de AGC al ajuste manual y luego utilice el dial CUSTOM para ajustarlo. Vuelva a presionar el botón para cambiar de nuevo al ajuste automático.

**[ Exposición]♦** Cuando utilice un programa de grabación que no sea [ Fuegos artificiales] o [**M** Exposición manual], puede compensar la exposición automática ajustada por la videocámara. Presione el botón CUSTOM para cambiar la compensación de la exposición al ajuste manual y luego utilice el dial CUSTOM para ajustarla. Vuelva a presionar el botón para cambiar de nuevo al ajuste automático.

**[**OFF** Off]** Use este ajuste si no tiene intención de usar el botón CUSTOM o el dial CUSTOM.

## Botones personalizables

La videocámara cuenta con la conveniencia de 5 botones a los que se le pueden asignar varias funciones. Si les asigna las funciones usadas frecuentemente, podrá acceder rápidamente a estas simplemente presionando un botón.

Modos de operación: **CAMERA** **MEDIA** | **AVCHD** **MP4** | **AUTO** **M** **CINEMA**

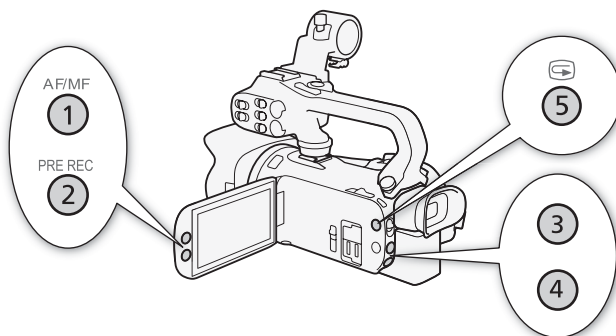

### Cambio de la función asignada

1 Abra la pantalla de selección para el botón personalizable deseado.

[FUNC.] ➤ [MENU] ➤ [↶] ➤ Seleccione desde [Asignar botón 1] hasta [Asignar botón 5]

2 Seleccione la opción deseada y toque [X].

### Opciones

[📶] **Powered IS**\* Activa/desactiva el estabilizador de imagen potenciado (📖 56).

[\*] **BLC siempre ON**\* Activa/desactiva la corrección de la luz de fondo (📖 62).

[👤] **AF Sólo de Cara**\* Activa/desactiva el enfoque automático únicamente para caras (📖 51).

[📷] **Instant. vídeo** Activa/desactiva el modo de instantáneas de vídeo (📖 84).

[WB] **Prioridad de WB**\* Activa/desactiva la prioridad del balance de blancos (📖 130).

[🎧] **Pregrabar** Activa y desactiva la pregrabación (📖 85). Ajuste predeterminado para el botón personalizable 2.

[🌟] **Luz IR**\*\* Activa/desactiva la luz infrarroja (📖 87).

[CH/CH] **CH salida audio**\*\* Cambia el canal de salida de audio entre CH1/CH2, CH1/CH1, CH2/CH2 y All/All (📖 106).

[AF/MF] **AF/MF**\* Cambia entre enfoque automático y enfoque manual (📖 47). Ajuste predeterminado para el botón personalizable 1.

[REVIEW] **Revisión grabación** Revisa la última escena grabada (📖 39). Ajuste predeterminado para el botón personalizable 5.

[FUNC.] **Programas grab.**\* Las funciones son las mismas que cuando se selecciona [Programas grab.] (📖 58, 60, 65) en el menú FUNC.

[FUNC.] **BLC siempre ON**\* Las funciones son las mismas que cuando se selecciona [\*] **BLC siempre ON** (📖 62) en el menú FUNC.

- [FUNC. Balance blancos]\*** Las funciones son las mismas que cuando se selecciona [WB Balance blancos] (📖 63) en el menú FUNC.
- [FUNC. Límite de AGC]\*** Las funciones son las mismas que cuando se selecciona [AGC Límite de AGC] (📖 57) en el menú FUNC.
- [FUNC. Enfoque]\*** Las funciones son las mismas que cuando se selecciona [🎯 Enfoque] (📖 47) en el menú FUNC.
- [FUNC. Exposición]\*** Las funciones son las mismas que cuando se selecciona [☑ Exposición] (📖 60) en el menú FUNC.
- [FUNC. Escena de audio]** Las funciones son las mismas que cuando se selecciona [AUDIO Escena de audio] (📖 76) en el menú FUNC.
- [FUNC. Nivel micrófono]\*** Las funciones son las mismas que cuando se selecciona [🔊 Nivel micrófono] (📖 78) en el menú FUNC.
- [FUNC. Zoom]** Las funciones son las mismas que cuando se selecciona [ZOOM Zoom] (📖 52) en el menú FUNC.
- [FUNC. Estabiliz. Imagen]\*** Las funciones son las mismas que cuando se selecciona [Estabiliz. Imagen] (📖 56) en el menú FUNC.
- [FUNC. Efectos de imagen]\*** Las funciones son las mismas que cuando se selecciona [Efectos de imagen] (📖 67) en el menú FUNC.
- [OFF Off]** No asigna ninguna función al botón personalizable. Ajuste predeterminado para el botón personalizable 3 y el botón personalizable 4.

\* Incluso si esta función se asigna a un botón personalizable en el modo [M] o [CINEMA], el botón se desactivará si ajusta la videocámara en el modo [AUTO].

\*\*Requiere el acoplamiento de la unidad del asa por anticipado.

## Uso de un botón personalizable

Luego de haber asignado una función a uno de los botones, presione el botón para activar la función.

## Guardado y carga de los ajustes del menú

Después de ajustar los filtros de aspecto cine y otros ajustes en el menú FUNC. y los menús de configuración, puede guardar los ajustes en la tarjeta de memoria B. Puede cargar estos ajustes en una fecha posterior o en otra videocámara XA15 o XA11 de forma que pueda utilizar esa videocámara de la misma manera.

Modos de operación:   |   |   

### Guardado de los ajustes del menú en una tarjeta de memoria

Los ajustes del menú deben guardarse en la tarjeta de memoria B. Si la tarjeta de memoria ya contiene otros ajustes de menú, los mismos se sobrescribirán.

- 1 Inserte una tarjeta de memoria en la ranura para tarjeta de memoria **B**.
- 2 Abra la pantalla [Backup config. menú **B**].  
[FUNC.] ➤ [MENU] ➤  ➤ [Backup config. menú **B**]
- 3 Toque [Guardar] y luego toque [S].
  - Los ajustes actuales se guardan en la tarjeta de memoria.
- 4 Toque [Aceptar] y luego toque [X].

### Carga de los ajustes desde una tarjeta de memoria

- 1 Inserte una tarjeta de memoria que contiene ajustes de menú en la ranura para tarjeta de memoria **B**.
- 2 Abra la pantalla [Backup config. menú **B**].  
[FUNC.] ➤ [MENU] ➤  ➤ [Backup config. menú **B**]
- 3 Toque [Cargar] y luego toque [S].
  - Después que se hayan sustituido los ajustes actuales de una videocámara por los ajustes guardados en la tarjeta de memoria, la pantalla se visualizará en negro momentáneamente y la videocámara se reiniciará.

#### NOTAS

- La videocámara puede cargar ajustes solamente desde otras videocámaras XA15 y XA11. Después de haberse cargado los ajustes, los ajustes comunes a ambas videocámaras se sobrescriben mientras que los ajustes no comunes para ambas regresan a los valores predeterminados.

# 5 Reproducción

## Reproducción de vídeo

En esta sección se explica cómo reproducir escenas. Para una explicación detallada sobre la reproducción de escenas utilizando un monitor externo, consulte *Conexión a un monitor externo* (103).

Modos de operación: **CAMERA** **MEDIA** | **AVCHD** **MP4** | **AUTO** **M** **CINEMA**

### 1 Ajuste el interruptor de alimentación en MEDIA.

- Aparecerá la pantalla de índice de vídeo AVCHD o MP4.

### 2 De ser necesario, cambie la pantalla de índice.

- [A] **AVCHD** ➤ Ficha de la tarjeta de memoria deseada (A o B) ➤ Botón de la pantalla del contenido que quiere reproducir ([**MP4** AVCHD Vídeos] o [**MP4** MP4 Vídeos]).

### 3 Busque la escena que desee reproducir.

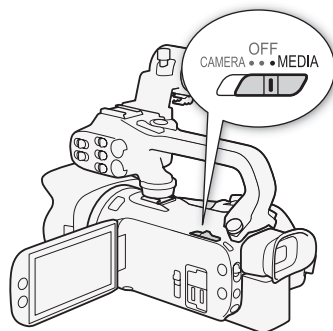

- 1 Botón de la pantalla de índice. Muestra la tarjeta de memoria y el formato del vídeo actualmente seleccionados. Presione para cambiar la pantalla de índice.
- 2 Arrastre su dedo hacia la izquierda/derecha para la página de índice siguiente/anterior.
- 3 Visualizar la página de índice siguiente/anterior.
- 4 Información sobre la escena.
- 5 Fecha de grabación (para vídeos AVCHD) o nombre de la carpeta (para vídeos MP4; consulte *Acerca de los nombres de carpeta* en la barra lateral siguiente).
- 6 Icono que indica una escena grabada con el aspecto [FUNC.] ➤ [Efectos de imagen] ➤ [Aspectos] ➤ [Prioridad resalte].

### 4 Toque la escena deseada para reproducirla.

- La videocámara reproducirá la escena seleccionada y continuará hasta el final de la última escena en la pantalla de índice.

- Toque la pantalla para visualizar los controles de reproducción. Durante la reproducción, los controles de la reproducción desaparecerán automáticamente después de algunos segundos sin operación. Estando en pausa de la reproducción, toque la pantalla nuevamente para ocultar los controles de la reproducción.

### Icono que indica una escena grabada con el aspecto [Prioridad resalte]

Cuando se reproduce un escena grabada con el aspecto [FUNC.] ➤ [Efectos de imagen] ➤ [Aspectos] ➤ se ajusta en [Prioridad resalte], puede utilizar el ajuste [FUNC.] ➤ [MENU] ➤ [Asist. visualización] para visualizar la imagen en la pantalla de la videocámara con colores más precisos. Cuando reproduzca esa escena en un monitor externo, le recomendamos que aumente el brillo general del monitor.

### Acerca de los nombres de carpeta

Los vídeos MP4 y las fotos se guardan como archivos en carpetas. Los nombres de carpetas aparecerán con un formato similar a "101\_1025". Los tres primeros dígitos indican el número de carpeta y los últimos cuatro dígitos indican el mes y el día (25 de octubre en el ejemplo anterior).

### Durante la reproducción:

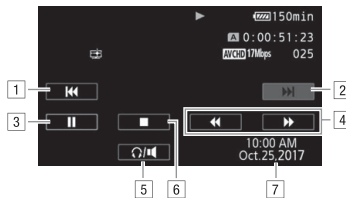

- 1 Saltar al inicio de la escena. Toque dos veces para saltar a la escena anterior.
- 2 Saltar al inicio de la escena siguiente.
- 3 Pausar la reproducción.
- 4 Reproducción rápida\* hacia atrás/adelante.
- 5 Visualizar los controles del volumen (📖 97).
- 6 Parar la reproducción.
- 7 Código de datos (📖 86)

\* Toque varias veces para aumentar la velocidad de reproducción a aproximadamente 5x → 15x → 60x de la velocidad normal.



## Ajuste del volumen

- 1 Durante la reproducción, toque la pantalla para mostrar los controles de reproducción.
- 2 Toque [⏮]/[🔊].
- 3 Toque [🔊]/[⏮] o [🔊]/[⏭] para ajustar el volumen y luego toque [↵].

Durante la pausa de la reproducción:

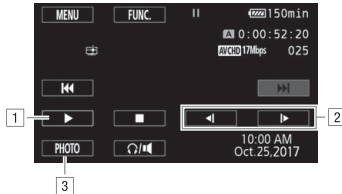

- 1 Reanudar la reproducción.
- 2 Reproducción lenta\* hacia atrás/adelante.
- 3 Capturar el fotograma visualizado como una foto (📖 98).

\* Toque varias veces para aumentar la velocidad de reproducción a 1/8 → 1/4 de la velocidad normal.

## Visualización de información de la escena

- 1 En la pantalla de índice de vídeo AVCHD o MP4, toque [i].
- 2 Toque la escena deseada.
  - Aparecerá la pantalla de información de la escena.
  - Si el receptor GPS GP-E2 opcional está acoplado a la videocámara durante la grabación, también aparecerá la información de GPS.
  - Toque ◀/▶ para seleccionar la escena anterior/siguiente.
- 3 Toque [↵] dos veces cuando termine.

### ! IMPORTANTE

- Es posible que no pueda reproducir con esta videocámara vídeos grabados en una tarjeta de memoria utilizando otro dispositivo.

### i NOTAS

- Puede desactivar la visualización de la fecha y la hora de grabación o cambiar la información visualizada con el ajuste [MENU] ➤ [📷] ➤ [Código de datos]. Tenga en cuenta que las opciones disponibles dependerán del tipo de grabación.
- Dependiendo de las condiciones de grabación, puede que observe paradas breves en la reproducción de vídeo o sonido entre escenas.
- Durante la reproducción rápida/lenta, podrá observar algunas anomalías (vídeo pixelado, fallos gráficos, tramas de líneas verticales, etc.) en la imagen reproducida.
- La velocidad indicada en la pantalla es aproximada.
- La reproducción regresiva a cámara lenta se verá igual que un retroceso continuo de fotogramas.

## Captura de fotos durante la reproducción de vídeos

Puede capturar una foto mientras se está reproduciendo un vídeo.

- 1 Reproduzca la escena desde la cual desea capturar la foto.
- 2 Haga pausa en la reproducción en el punto donde desea capturar la foto.
- 3 Toque [PHOTO].
- 4 Toque otra vez [■] para detener la reproducción.

98

### NOTAS



- El tamaño de las fotos capturadas será 1920x1080.
- La fecha de las fotos reflejará la fecha y la hora de la grabación de la escena original.
- Las fotos capturadas desde una escena con mucho movimiento rápido pueden aparecer borrosas.
- Las fotos serán grabadas en la tarjeta de memoria seleccionada para la grabación de las fotos.

## Borrado de escenas

Puede borrar las escenas que no le interese conservar. El borrado de escenas también le permitirá liberar espacio en la tarjeta de memoria.

Modos de operación:   |   |   

### Borrado de una sola escena

- 1 Reproduzca la escena que desea borrar ( 95).
- 2 Toque la pantalla para visualizar los controles de reproducción.
- 3 Abra la pantalla [Borrar].  
 ► [FUNC.] ► [Borrar]
- 4 Toque [S].
  - Se borra la escena.
- 5 Toque [Aceptar].

### Borrado de escenas desde la pantalla de índice

- 1 Abra la pantalla de índice ( 95).
  - Para borrar todas las escenas grabadas en una fecha específica, arrastre su dedo hacia la izquierda/derecha hasta que aparezca una escena que desea borrar.
- 2 Abra la pantalla [Borrar].  
[FUNC.] ► [Borrar]
- 3 Toque la opción deseada.
  - Cuando toque [Seleccionar], ejecute el siguiente procedimiento para seleccionar las escenas individuales que desea borrar antes de tocar [S].
- 4 Toque [S].
  - Toque [Parar] para cancelar la operación mientras se está realizando. No obstante, posiblemente se borren algunas escenas.
  - Se borran las escenas seleccionadas.
- 5 Toque [Aceptar].

#### Para seleccionar escenas individuales

- 1 Toque las escenas individuales que desee borrar.
  - Sobre las escenas que toque aparecerá una marca de verificación ✓. El número total de escenas seleccionadas aparecerá al lado del icono .
  - Toque una escena seleccionada para quitar la marca de verificación. Para quitar todas las marcas de verificación a la vez, toque [Eliminar todo] ► [S].
- 2 Después de seleccionar todas las escenas deseadas, toque [Aceptar].

## Opciones

**[fecha/nombre de carpeta]** Borre todas las escenas grabadas en una fecha en particular. Para vídeos AVCHD, la fecha aparecerá en el botón de pantalla. Para vídeos MP4, aparecerá el nombre de la carpeta (📁 96), con los últimos cuatro dígitos indicando el mes y el día.

**[Seleccionar]** Seleccione las escenas individuales para borrar.

**[Todas las escenas]** Borra todas las escenas.

100



### IMPORTANTE

- **Tenga cuidado al borrar grabaciones. Una vez que se borren, las escenas no podrán ser recuperadas.**
- Guarde copias de escenas importantes antes de eliminarlas (📁 112).



### NOTAS

- Es posible que prefiera inicializar la tarjeta de memoria para borrar todos los vídeos y tener disponible otra vez todo el espacio para grabar (📁 32).

## División de escenas

Puede dividir escenas AVCHD para dejar las mejores partes y luego cortar el resto.

Modos de operación: CAMERA MEDIA | AVCHD MP4 | AUTO M CINEMA

- 1 Reproduzca la escena deseada (□ 95).
- 2 Haga pausa en la reproducción en el punto donde desea dividir la escena.
- 3 Abra la pantalla para dividir escenas.  
[FUNC.] ➤ [Dividir]
- 4 Lleve la escena a un punto preciso, si es necesario.
  - El punto en el cual el vídeo se dividirá está indicado por el marcador ▼ .
  - Los controles de la reproducción aparecerán en la pantalla (□ 97). Según sea necesario, utilice cualquier modo de reproducción especial para localizar el punto deseado.
- 5 Divida la escena.  
[↵ Dividir] ➤ [S]
- El vídeo desde el punto de división hasta el final de la escena aparecerá como una escena nueva en la pantalla de índice.

### NOTAS

- Cuando se avanzan/retroceden fotogramas mientras se dividen las escenas, el intervalo entre fotogramas es aproximadamente 0,5 segundos.
- Si la escena no puede dividirse en el punto en el que hizo pausa en la reproducción, avance/retroceda un fotograma y luego divida la escena.
- Durante la reproducción de una escena dividida, puede que observe algunas anomalías en la imagen o el sonido en el punto donde se cortó la escena.
- Las escenas muy cortas (menos de 3 segundos) no se pueden dividir.
- Las escenas no pueden dividirse en un punto que esté a menos de 1 segundo desde el comienzo o el final de la escena.

## Recorte de escenas

Puede recortar escenas MP4 eliminando todo hasta un cierto punto o todo después de un punto.

Modos de operación:   |   |   



1 Reproduzca la escena deseada ( 95).

2 Pausar la reproducción.



3 Abra la pantalla para recortar escenas.

[FUNC.]  [Cortar]

4 Lleve la escena a un punto preciso, si es necesario.

- El punto en el cual el vídeo se recortará está indicado por el marcador  .
- Los controles de la reproducción aparecerán en la pantalla ( 97). Según sea necesario, utilice cualquier modo de reproducción especial para localizar el punto deseado.

5 Recorte la escena.

[Corte]  Seleccione si recortará antes ([Corte al comienzo]) o después del marcador  ([Corte al final])  Seleccione si guardará como una escena nueva ([Guardar como nuevo]) o si sobrescribirá la escena existente ([Sobrescribir]).

- Si elige guardar la escena recortada como una escena nueva, puede tocar [Parar] para interrumpir la operación mientras se está realizando.

## Conexión a un monitor externo

Quando conecte la videocámara a un monitor externo para reproducir, utilice el terminal en la videocámara que coincide con el que desea utilizar en el monitor. Después, seleccione la configuración de la salida de la señal del vídeo. **XA11** La videocámara cambiará automáticamente entre los terminales AV OUT y HDMI OUT según la conexión externa.

Modos de operación: **CAMERA** **MEDIA** | **AVCHD** **MP4** | **AUTO** **M** **CINEMA**

## Diagrama de conexión

Recomendamos alimentar la videocámara desde un tomacorriente utilizando el adaptador compacto de potencia.

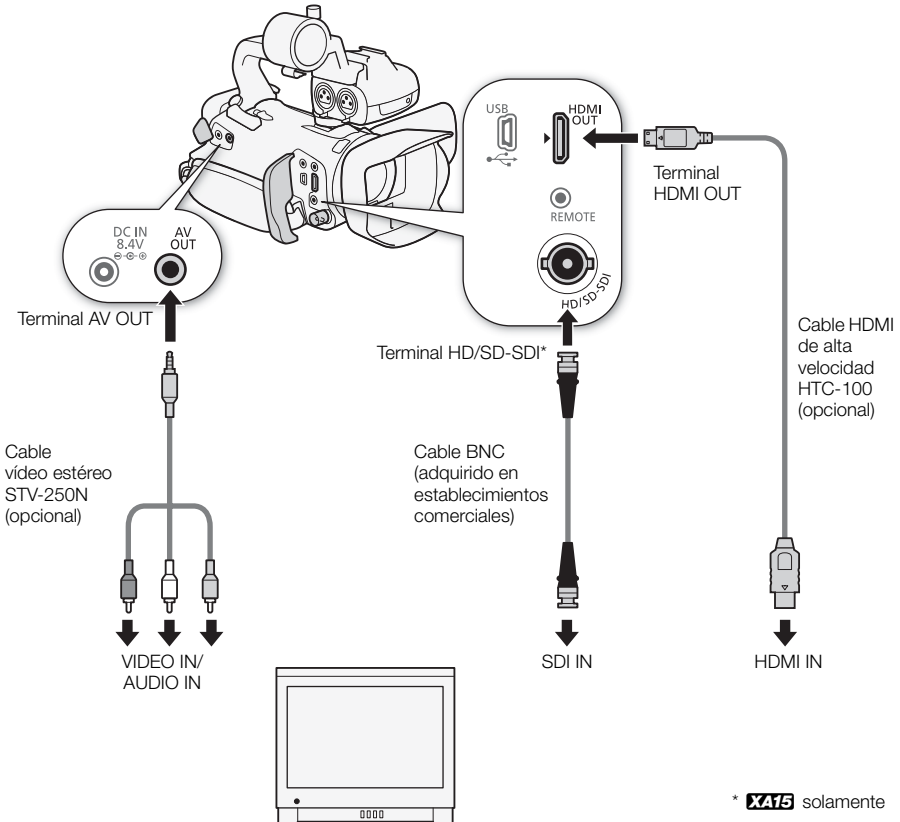

## **XA15** Selección del terminal utilizado para la salida

Para dar salida a sus grabaciones en un monitor externo, primero debe seleccionar el terminal que utilizará.

### 1 Abra la pantalla [Terminal de salida].

[FUNC.] ➤ [MENU] ➤  ➤ [Terminal de salida]

- Sólo es necesario tocar [FUNC.] cuando se ejecuta el procedimiento en el modo **CAMERA**.

### 2 Toque la opción deseada y toque **[X]**.

- Si selecciona **[SDI]** HD/SD-SDI], **[SDI&HDMI]** HD/SD-SDI & HDMI] o **[HDMI]** HDMI], continúe con el procedimiento correspondiente a continuación para configurar la señal de salida.

### Opciones (♦ Valor predeterminado)

**[OFF Off]** No hay salida desde ningún terminal.

**[SDI HD/SD-SDI]** Solamente hay salida desde el terminal HD/SD-SDI.

**[SDI&HDMI HD/SD-SDI & HDMI]** Hay salida desde los terminales HD/SD-SDI y HDMI OUT.

**[HDMI HDMI]♦** Solamente hay salida desde el terminal HDMI OUT.

**[AV AV OUT]** Solamente hay salida desde el terminal AV OUT.

## **XA15** Uso del terminal HD/SD-SDI

La salida de señal digital desde el terminal HD/SD-SDI incluye la señal de vídeo, la señal de audio y la señal de código de tiempo. De ser necesario, realice el siguiente procedimiento para cambiar la señal de salida de vídeo.

### 1 Abra la pantalla [Salida HD/SD-SDI].

[FUNC.] ➤ [MENU] ➤  ➤ [Salida HD/SD-SDI]

- Sólo es necesario tocar [FUNC.] cuando se ejecuta el procedimiento en el modo **CAMERA**.

### 2 Toque la opción deseada y toque **[X]**.

### NOTAS

- Puede utilizar el ajuste [FUNC.] ➤ [MENU] ➤  ➤ [Salida indicaciones pantalla] para seleccionar si desea que las indicaciones en pantalla se incrusten en la señal de vídeo de salida.

## Uso del terminal HDMI OUT

El terminal HDMI™ OUT también ofrece una conexión digital y salidas a señales de vídeo y audio. Si selecciona **[A Auto]**, la señal de salida cambiará automáticamente a HD o SD según la capacidad del monitor externo. En el modo **CAMERA**, la señal de salida de audio será un audio PCM lineal de 2 canales (muestreo de 48kHz y 16 bits).

### 1 Abra la pantalla [Salida HDMI].







[FUNC.] ➤ [MENU] ➤  ➤ [Salida HDMI]

- Sólo es necesario tocar [FUNC.] cuando se ejecuta el procedimiento en el modo **CAMERA**.

### 2 Toque la opción deseada y toque **[X]**.





 NOTAS

- **XA15** Cuando [FUNC.] ➤ [MENU] ➤  ➤ [Terminal de salida] está ajustado en  HD/SD-SDI & HDMI], la salida de señal desde el terminal HDMI OUT será determinada por el ajuste [FUNC.] ➤ [MENU] ➤  ➤ [Salida HD/SD-SDI].
- En el modo , puede utilizar el ajuste [FUNC.] ➤ [MENU] ➤  ➤ [Código de tiempo HDMI] para incluir el código de tiempo en la salida de señal del terminal HDMI OUT.
- El terminal HDMI OUT en la videocámara es para salida solamente. No lo conecte a un terminal de salida HDMI en un dispositivo externo, ya que esto puede dañar la videocámara.
- No habrá salida de vídeo desde el terminal AV OUT mientras un monitor externo esté conectado al terminal HDMI OUT.
- No puede garantizarse el funcionamiento correcto cuando la videocámara está conectada a monitores DVI.
- El vídeo puede que no salga correctamente dependiendo del monitor. En tal caso, utilice otro terminal.
- Si selecciona una opción que no sea  Auto] y el monitor conectado no es compatible con la salida de señal desde la videocámara, entonces se cancelará la salida HDMI.
- Puede utilizar el ajuste [FUNC.] ➤ [MENU] ➤  ➤ [Salida indicaciones pantalla] para seleccionar si desea que las indicaciones en pantalla se incrusten en la señal de vídeo de salida.

## Uso del terminal AV OUT

El terminal AV OUT da salida a una señal de vídeo analógica convertida y a una señal de audio para conexión a monitores con una entrada compuesta audio/vídeo.

## Salida de audio

La videocámara puede dar salida a audio desde el terminal HD/SD-SDI (**X415** solamente), terminal HDMI OUT, terminal AV OUT o terminal  (auriculares). Cuando el audio sale desde el terminal AV OUT o el terminal  (auriculares), puede configurar los siguientes ajustes.

106

### Sincronización del vídeo con el audio que se está monitoreando

Cuando sale audio desde el terminal AV OUT o el terminal  (auriculares), puede elegir si sincronizar la señal de audio con la señal de vídeo o hacer que la videocámara dé salida al audio en tiempo real. Cuando el audio sale en tiempo real, habrá un ligero retardo. Independientemente del ajuste, sin embargo, las señales de audio y vídeo grabadas estarán sincronizadas.

Modos de operación:   |   |   

1 Abra el submenú [Retardo monitor].

[FUNC.]  [MENU]    [Retardo monitor]

- Sólo es necesario tocar [FUNC.] cuando se ejecuta el procedimiento en el modo .

2 Toque la opción deseada y toque .

**Opciones** (♦ Valor predeterminado)

 **Salida de línea** Sincroniza las señales de audio y vídeo.

 **Normal**♦ Le permite monitorear el audio en tiempo real.

### Selección del canal de audio

Puede seleccionar el canal de audio que saldrá desde el terminal AV OUT o el terminal  (auricular).

Modos de operación:   |   |   



#### PUNTOS A COMPROBAR

- Al ejecutar este procedimiento en el modo , ajuste el selector ON/OFF del terminal INPUT en ON.

1 Abra el submenú [CH salida audio].

[FUNC.]  [MENU]    [CH salida audio]

- Sólo es necesario tocar [FUNC.] cuando se ejecuta el procedimiento en el modo .

2 Toque la opción deseada y toque .

**Opciones** (♦ Valor predeterminado)

 **CH1/CH2**♦ El audio de CH1 se emite desde el canal izquierdo y el audio de CH2 se emite desde el canal derecho.

 **CH1/CH1** El audio de CH1 se emite desde ambos canales, el izquierdo y el derecho.

 **CH2/CH2** El audio de CH2 se emite desde ambos canales, el izquierdo y el derecho.

 **AII/AII** El audio de CH1 y CH2 se mezcla y se emite desde ambos canales, el izquierdo y el derecho.

 NOTAS

- Si ajustó un botón personalizable para [CH salida audio] ( 92), puede presionar el botón para cambiar directamente el canal de audio.

# 7 Fotos

## Visualización de fotos

Modos de operación: CAMERA MEDIA | AVCHD MP4 | AUTO M CINEMA

### 1 Ajuste el interruptor de alimentación en MEDIA.

- Aparecerá la pantalla de índice de vídeo AVCHD o MP4.

### 2 Abra la pantalla de índice de fotos.

- [A] AVCHD ➤ Ficha de la tarjeta de memoria deseada ([A] o [B]) ➤ [Fotos]

### 3 Busque la foto que desee reproducir.

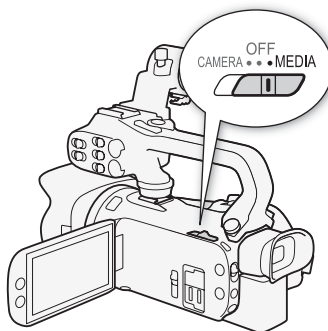

- 1 Botón de la pantalla de índice. Muestra la tarjeta de memoria actualmente seleccionada. Presione para cambiar la pantalla de índice.
- 2 Arrastre su dedo hacia la izquierda/derecha para la página de índice siguiente/ anterior\*.
- 3 Visualizar la página de índice siguiente/anterior.
- 4 Nombre de carpeta (📁 96).

\* Al cambiar páginas de índice, aparecerá una barra de desplazamiento en la parte inferior de la pantalla durante unos segundos. Cuando tenga una gran cantidad de fotos, puede encontrar que es más fácil arrastrar su dedo sobre la barra de desplazamiento.

### 4 Toque la foto que desea visualizar.



- La foto se visualiza en visualización de foto individual.
- Arrastre su dedo hacia la izquierda o derecha para visualizar las fotos una por una.
- Si el Receptor GPS GP-E2 opcional está acoplado a la videocámara durante la grabación, también aparecerá la información de GPS.

Para volver a la pantalla de índice desde la visualización de foto individual

- 1 Toque la pantalla para visualizar los controles de reproducción.
- 2 Toque [📀].

## **Función de salto de fotos**

Cuando haya grabado una gran cantidad de fotos, puede saltar fácilmente a través de las fotos utilizando la barra de desplazamiento.

- 1 Toque la pantalla para visualizar los controles de reproducción.
- 2 Toque .
- 3 Arrastre su dedo hacia la izquierda/derecha sobre la barra de desplazamiento y luego toque .



### **IMPORTANTE**



- Los siguientes archivos de imagen pueden no visualizarse correctamente.
  - Imágenes que no fueron grabadas con esta videocámara.
  - Imágenes editadas en un ordenador.
  - Imágenes cuyos nombres de archivo se hayan cambiado.

## Borrado de fotos

Puede borrar las fotos que no le interese conservar.

Modos de operación:   |   |   

### Borrado de una sola foto

- 1 En visualización de foto individual, seleccione la foto que desee borrar.
- 2 Toque la pantalla para visualizar los controles de reproducción.
- 3 Abra la pantalla [Borrar].  
[FUNC.] ➤ [Borrar]
- 4 Toque [ Continuar] y luego toque [SÍ].
  - Se borra la foto.
- 5 Arrastre su dedo hacia la izquierda/derecha para seleccionar otra foto para borrar o toque [].

### Borrado de fotos desde la pantalla de índice

- 1 Abra la pantalla de índice de fotos.
- 2 Abra la pantalla [Borrar].  
[FUNC.] ➤ [Borrar]
- 3 Toque la opción deseada y luego toque [SÍ].
  - Cuando seleccione [Seleccionar], ejecute el siguiente procedimiento para seleccionar las fotos individuales que desea borrar antes de tocar [SÍ].
  - Toque [Parar] para cancelar la operación mientras se está realizando. No obstante, se borrarán algunas fotos.
- 4 Toque [Aceptar].

### Para seleccionar escenas individuales

- 1 Toque las fotos individuales que desee eliminar.
  - Sobre las fotos que toque aparecerá una marca de verificación ✓. El número total de fotos seleccionadas aparecerá al lado del icono .
  - Toque una foto seleccionada para quitar la marca de verificación. Para quitar todas las marcas de verificación a la vez, toque [Eliminar todo] ➤ [SÍ].
- 2 Después de seleccionar todas las fotos deseadas, toque [Aceptar].

### Opciones

**[nombre de carpeta]** Borre todas las fotos tomadas en una fecha en particular. En el botón de la pantalla aparecerá el nombre de la carpeta ( 96), con los últimos cuatro dígitos indicando el mes y el día.

**[Seleccionar]** Seleccione las fotos individuales para borrar.

**[Todas las fotos]** Borra todas las fotos.

 IMPORTANTE

- **Tenga cuidado al borrar fotos. Las fotos borradas no podrán ser recuperadas.**
- Las fotos que fueron protegidas/editadas con otros equipos no pueden borrarse con esta videocámara.

## Guardado de vídeos en un ordenador

Puede utilizar el software Data Import Utility para guardar sus escenas AVCHD y MP4 en un ordenador. Con el software, puede hacer lo siguiente.

- Guardar escenas en un ordenador (todas las escenas/solamente escenas nuevas).
- Una escenas grabadas con relay recording (formato AVCHD o MP4) que fueron guardadas en tarjetas de memoria separadas (□ 41) y guárdelas como una sola escena.
- Una múltiples archivos de vídeo stream de una misma escena (formato AVCHD o MP4) que fue dividida debido a la restricción de tamaño máximo de archivo de 4 GB y guárdelas como una sola escena.

Visite el sitio web de PIXELA a continuación para descargar el software y comprobar la información más reciente.

[http://www.pixela.co.jp/oem/canon/e/index\\_biz.html](http://www.pixela.co.jp/oem/canon/e/index_biz.html)

Compruebe la Guía del software de Data Import Utility<sup>1</sup> para obtener más información acerca de las características, los requisitos del sistema, la instalación y las instrucciones de uso del software.

<sup>1</sup> La Guía del software es un archivo PDF en la carpeta [Manual] del archivo comprimido descargado que contiene el software.

### ! IMPORTANTE

- Antes de guardar escenas en el ordenador con Data Import Utility utilizando un lector de tarjeta de memoria o la ranura de tarjeta de memoria del ordenador, no acceda ni manipule los archivos de la tarjeta de memoria como otro software. No hacer esto resultará en que no se podrán guardar los archivos en el ordenador.
- Cuando la videocámara esté conectada a un ordenador:
  - No abra la cubierta de la ranura para tarjeta de memoria dual.
  - No cambie ni elimine ninguna de las carpetas o archivos en la videocámara directamente desde el ordenador ya que esto puede causar la pérdida permanente de datos.
  - No ajuste el ordenador en el modo de **suspensión** ni **hibernación** (Windows), ni active la función de **suspensión** (macOS).
- Si desea utilizar las grabaciones en su ordenador, primero haga copias de ellos. Utilice los archivos copiados, conservando los originales.



## Transferencia de vídeos al ordenador

Una vez instalado el software Data Import Utility, podrá guardar vídeos en el ordenador.

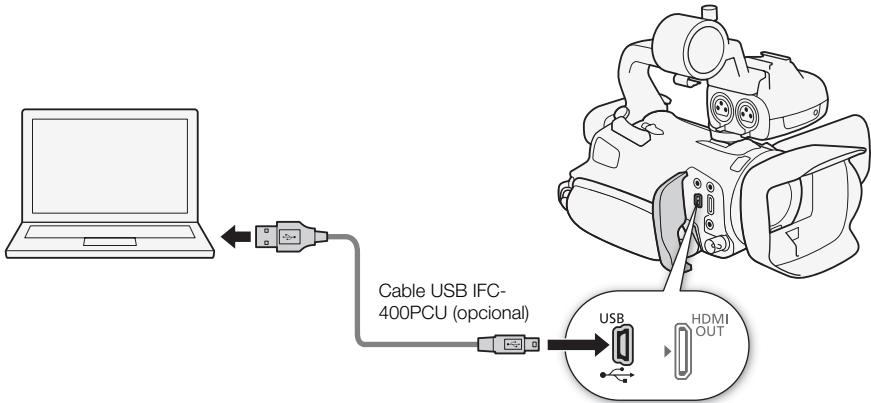

- 1 Videocámara: Alimente la videocámara utilizando el adaptador compacto de potencia.
- 2 Videocámara: Ajuste el interruptor de alimentación en MEDIA.
- 3 Videocámara: Abra la pantalla de índice de vídeo (□ 95).
- 4 Conecte la videocámara al ordenador utilizando el cable USB IFC-400PCU opcional.
- 5 Videocámara: Toque [Todo (sólo para PC)].
- 6 Ordenador: Haga clic en el icono  en el escritorio para iniciar Data Import Utility.
- 7 Ordenador: Utilice Data Import Utility para guardar sus vídeos en el ordenador.
  - Siga las instrucciones en la pantalla y de la Guía del software Data Import Utility (archivo PDF).

## Copia de grabaciones entre tarjetas de memoria

Puede copiar grabaciones desde una tarjeta de memoria a la otra.

### Copia de escenas desde la pantalla de índice de vídeo

Modos de operación:   |   |   

1 Abra la pantalla de índice de vídeo deseada ( 95).

- Para copiar todas las escenas grabadas en una fecha específica, arrastre su dedo hacia la izquierda/derecha hasta que aparezca una escena que desea copiar.

2 Abra la pantalla para copiar escenas.

[FUNC.]  [Copiar ( )] o [Copiar ( )]



3 Toque la opción deseada y luego toque [S].

- Cuando seleccione [Seleccionar], ejecute el siguiente procedimiento para seleccionar escenas individuales que desea copiar antes de tocar [S].
- Toque [Parar] para cancelar la operación mientras se está realizando.

4 Toque [Aceptar].

#### Para seleccionar escenas individuales

1 Toque las escenas individuales que desee copiar.

- Sobre las escenas que toque aparecerá una marca de verificación ✓. El número total de escenas seleccionadas aparecerá al lado del icono .
- Toque una escena seleccionada para quitar la marca de verificación. Para quitar todas las marcas de verificación a la vez, toque [Eliminar todo]  [S].

2 Después de seleccionar todas las escenas deseadas, toque [Aceptar].

#### Opciones

**[fecha/nombre de carpeta]** Copie todas las escenas grabadas en una fecha en particular. Para vídeos AVCHD, la fecha aparecerá en el botón de pantalla. Para vídeos MP4, en el botón de la pantalla aparecerá el nombre de la carpeta ( 96), con los últimos cuatro dígitos indicando el mes y el día.

**[Seleccionar]** Seleccione las escenas individuales para copiar.

**[Todas las escenas]** Copia todas las escenas.

## Copia de una sola foto

Modos de operación: **CAMERA** **MEDIA** | **AVCHD** **MP4** | **AUTO** **M** **CINEMA**

- 1 En visualización de foto individual, seleccione la foto que desee copiar.
- 2 Toque la pantalla para visualizar los controles de reproducción.
- 3 Abra la pantalla para copiar fotos.  
[FUNC.] ➤ [Copiar ((A) ➤ (B))] o [Copiar ((B) ➤ (A))]
- 4 Toque [**Continuar**] y luego toque [Sí].
  - Se copia la foto.
- 5 Arrastre su dedo hacia la izquierda/derecha para seleccionar otra foto para copiar o toque [**X**].

115

## Copia de fotos desde la pantalla de índice

Modos de operación: **CAMERA** **MEDIA** | **AVCHD** **MP4** | **AUTO** **M** **CINEMA**

- 1 Abra la pantalla de índice de foto deseada (📖 108).
- 2 Abra la pantalla para copiar fotos.  
[FUNC.] ➤ [Copiar ((A) ➤ (B))] o [Copiar ((B) ➤ (A))]
- 3 Toque la opción deseada y luego toque [Sí].
  - Cuando seleccione [Seleccionar], ejecute el siguiente procedimiento para seleccionar las fotos individuales que desea copiar antes de tocar [Sí].
  - Toque [Parar] para cancelar la operación mientras se está realizando.
  - Se copian las fotos seleccionadas.
- 4 Toque [Aceptar].

### Para seleccionar escenas individuales

- 1 Toque las fotos individuales que desee copiar.
  - Sobre las fotos que toque aparecerá una marca de verificación ✓. El número total de fotos seleccionadas aparecerá al lado del icono ☑.
  - Toque una foto seleccionada para quitar la marca de verificación. Para quitar todas las marcas de verificación a la vez, toque [Eliminar todo] ➤ [Sí].
- 2 Después de seleccionar todas las fotos deseadas, toque [Aceptar].

### Opciones

**[nombre de carpeta]** Copie todas las fotos tomadas en una fecha en particular. En el botón de la pantalla aparecerá el nombre de la carpeta (📖 96), con los últimos cuatro dígitos indicando el mes y el día.

**[Seleccionar]** Seleccione las fotos individuales para copiar.

**[Todas las fotos]** Copie todas las fotos.

 NOTAS

- En los casos siguientes, no podrá copiar grabaciones a la tarjeta de memoria:
  - Si la ranura para tarjeta de memoria dual está abierta.
  - Si la lengüeta LOCK en la tarjeta de memoria está ajustada para impedir escritura.
  - Si no se puede crear un número de archivo ( 127) porque el número carpetas y archivos en la tarjeta de memoria ha llegado a su máximo.
- Si no hay espacio suficiente en la tarjeta de memoria, se copiarán tantas fotos como sea posible antes de parar la operación.

## Conversión de vídeos a formato MP4

Puede convertir vídeos AVCHD en vídeos MP4 o incluso convertir vídeos MP4 en vídeos MP4 más pequeños. Esto es conveniente, por ejemplo, cuando desea cargar los vídeos MP4 en la web. Cuando convierta vídeos en una tarjeta de memoria, los vídeos convertidos se guardarán en la otra tarjeta de memoria. Al convertir vídeos, la videocámara puede añadir un filtro con aspecto cinematográfico al vídeo convertido.

Modos de operación: CAMERA MEDIA | AVCHD MP4 | AUTO M CINEMA

1 Abra la pantalla de índice de vídeo deseada (📖 95).

2 Abra la pantalla para convertir escenas.

[FUNC.] ➤ [Convertir a MP4 ((A) ➤ (B))] o [Convertir a MP4 ((B) ➤ (A))] ➤ Calidad de vídeo deseada (resolución y tasa de transferencia) de los vídeos convertidos\*

\* Antes de seleccionar la calidad del vídeo, puede tocar [Juntar escenas] para unir los vídeos convertidos en un solo vídeo.

- Al convertir vídeos con una velocidad de grabación de 23.98P, el vídeo MP4 convertido también tendrá una velocidad de grabación de 23.98P. Al convertir vídeos con otras velocidades de grabación, el vídeo MP4 convertido tendrá una velocidad de grabación de 29.97P.

3 Toque las escenas individuales que desee convertir.

- Sobre las escenas que toque aparecerá una marca de verificación ✓. El número total de escenas seleccionadas aparecerá al lado del icono ☑.
- Toque una escena seleccionada para quitar la marca de verificación. Para quitar todas las marcas de verificación a la vez, toque [Eliminar todo] ➤ [S].

4 Después de seleccionar todas las escenas deseadas, toque [Aceptar] y luego toque [Siguiente].

- Para añadir un filtro de aspecto cinematográfico (📖 45): Toque [FILTER 1] y luego seleccione el filtro deseado. Toque nuevamente el botón para desactivar el filtro.

5 Toque [START] para convertir la escena.

- Toque [STOP] para cancelar la operación mientras se está realizando.

6 Toque [Aceptar].

Conversión antes de la grabación		Opciones de calidad del vídeo
AVCHD	MP4	
28 Mbps LPCM (59.94P), 28 Mbps (59.94P)	35 Mbps (59.94P), 8 Mbps (59.94P)	No se puede convertir
24 Mbps LPCM, 17 Mbps, 5 Mbps	24 Mbps, 17 Mbps	24 Mbps, 17 Mbps, 4 Mbps, 3 Mbps
–	4 Mbps	4 Mbps, 3 Mbps
–	3 Mbps	3 Mbps

### NOTAS

- Las escenas con una velocidad de fotograma de 23.98P pueden unirse con otras escenas con una velocidad de fotograma de 23.98P. No se pueden unir con escenas con otras velocidades de fotograma.
- Al convertir vídeos, las señales de vídeo y audio no saldrán por los terminales de la videocámara.

- Si se añade un filtro de aspecto cine durante la conversión del vídeo, el efecto puede ser distinto del que se obtiene en la grabación.

## Copia de grabaciones a una grabadora de vídeo externa

Modos de operación: **CAMERA** **MEDIA** | **AVCHD** **MP4** | **AUTO** **M** **CINEMA**

### En alta definición

Conecte la videocámara a grabadoras de discos Blu-Ray y otras grabadoras de vídeo digital compatibles con AVCHD usando el cable USB IFC-400PCU opcional para hacer copias de sus vídeos en alta definición. Si la grabadora de vídeo digital externa tiene una ranura para tarjeta de memoria SD\*, puede utilizar la tarjeta de memoria para copiar sus vídeos sin conectar la videocámara.

\* Asegúrese de que el dispositivo externo sea compatible con el tipo de tarjeta de memoria utilizada.

### Conexión

- 1 Alimente la videocámara utilizando el adaptador compacto de potencia.
- 2 Abra la pantalla de índice de vídeo AVCHD deseada (📖 95).
- 3 Conecte la videocámara a la grabadora de vídeo digital utilizando el cable USB.
- 4 Seleccione la tarjeta de memoria que contiene las escenas que desea copiar.
  - Seleccione una opción que no sea [Todo (sólo para PC)].

### Grabación

Los detalles variarán dependiendo del dispositivo utilizado, así que asegúrese de consultar el manual de instrucciones de la grabadora de vídeo digital.

### En definición estándar

Puede copiar sus vídeos conectando la videocámara a una videograbadora o a una grabadora de vídeo digital con entradas de audio/vídeo analógicas. La salida de vídeo será en definición estándar aunque las escenas originales puedan estar en alta definición.

### Conexión

Conecte la videocámara a la grabadora de vídeo digital utilizando el cable de vídeo estéreo STV-250N opcional. Consulte *Diagrama de conexión* (📖 103).

### Grabación

- 1 Videocámara: Alimente la videocámara utilizando el adaptador compacto de potencia.
- 2 Grabadora externa: Inserte un videocasete o un disco en blanco y ponga la grabadora en el modo de espera de grabación.
- 3 Videocámara: Abra la pantalla de índice de vídeo (📖 95).
  - **XAT5** Verifique que [MENU] ➤ [👉] ➤ [Terminal de salida] esté ajustado en [**AV** AV OUT].
- 4 Videocámara: Localice la escena que desee copiar y realice una pausa breve en la reproducción justo antes de dicha escena.

**5 Videocámara: Reanude la reproducción.**

- Como opción predeterminada, el código de datos estará incluido en la señal de vídeo de salida. Puede cambiar esto utilizando el ajuste [MENU] ➤ [ ] ➤ [Código de datos].

**6 Grabadora externa: Inicie la grabación cuando aparezca la escena que desee copiar; pare la grabación cuando la escena termine.**

**7 Videocámara: Pare la reproducción.**



# 9 Información adicional

## Apéndice: Listas de opciones de menú





Los elementos del menú que no estén disponibles aparecen en gris. Para obtener información sobre cómo seleccionar un elemento, consulte *Cómo utilizar los menús* (📖 28). Con respecto a los detalles sobre cada función, consulte la página de referencia. Las opciones de menú sin página de referencia se explican después de las tablas. Las opciones de menú subrayadas indican valores predeterminados.

121

### Menú FUNC.

Menú FUNC. - Modo CAMERA

Botón de la pantalla	Opciones de ajuste/Función	AUTO	M	CINEMA	📖
[MENU]	Abre los menús de configuración	●	●	●	29
[Programas grab.]	<u>[P AE programada]</u> , [TV AE prioridad obt.], [Av AE prioridad aber.], [M Exposición manual]	–	●	●	58, 60
	[👤 Retrato], [🏊 Deportes], [🌃 Escena nocturna], [❄ Nieve], [🏖 Playa], [☀ Puesta de sol], [📷 Baja iluminación], [📷 Luz puntual], [💣 Fuegos artificiales]	–	●	–	65
[📷 BLC siempre ON]	[ON], [OFF]	–	●	●	62
[WB Balance blancos]	[AWB Auto], [☀ Luz de día], [🌑 Sombra], [☁ Nublado], [💡 Fluorescente], [💡 Fluorescente H], [🔦 Tungsteno], [K Temperatura color], [🔧1 Ajustar 1], [🔧2 Ajustar 2]	–	●	●	63
[AGC Límite de AGC]	[A] (automático), [M] (manual)	–	●	●	57
[👁 Enfoque]	Toque encuadro AF; [MF] (enfoque manual): Alterna entre activado o <u>desactivado</u> ; [PEAK] (agudización): Alterna entre activado o <u>desactivado</u> ; [🔧] (ajustes): [Agudizar y B/N], [Color de la agudización] Cuando [MF] está activado - [SET] (preajuste de enfoque) Cuando [SET] está activado - [ON] (regresar a la posición de enfoque preajustada)	–	●	●	47
[📷 Exposición]	Toque encuadro AE; [M] (compensación de la exposición): Alterna entre activado o <u>desactivado</u> , [🔧] (ajustes): [Blok. AE (Toque)], [Patrón Cebra]; [🔧70] o [🔧60] (patrón cebra): Alterna entre activado o <u>desactivado</u>	–	●	●	61
[AUDIO Escena de audio] <sup>1, 2</sup>	[🎵 Estándar], [🎵 Música], [🗣 Discurso], [🌳 Bosques y aves], [🔊 Supresión de ruido]	●	●	●	76
	[🔊 Ajuste personal.]	–	●	●	
[📷 Nivel micrófono] <sup>1</sup>	[A] (auto), [M] (manual) Cuando [A] está activado - [Indicador nivel audio]: Alterna entre activado o <u>desactivado</u>	–	●	●	78

Botón de la pantalla	Opciones de ajuste/Función	AUTO	M	CINEMA	
[ZOOM Zoom] <sup>2</sup>	Controles del zoom, control [START]/[STOP] (para vídeos) Control [PHOTO] (para fotos)	●	●	●	55
[Estabiliz. Imagen]	[  Dinámico], [  Estándar], [  Off]	–	●	●	56
[Efectos de imagen]	[ON], [OFF] Cuando se selecciona [ON] - [Aspectos]: [Estándar], [Prioridad resalte], [Wide DR] [Profun. color], [Nitidez], [Contraste], [Brillo]: -2 a +2 (±0)	–	●	–	67

<sup>1</sup> Opción disponible sólo para grabación de vídeo.

<sup>2</sup> El ajuste se mantiene cuando la videocámara se cambia del modo **[M]** o el modo **[CINEMA]** al modo **[AUTO]**. (Excepto para [ Ajuste personal.] en [AUDIO Escena de audio].)

### Menú FUNC. - Modo **[MEDIA]** (Vídeos)













Botón de la pantalla	Pantalla de índice de vídeo	Pausa de reproducción	
[Copiar ( <b>[A]</b> → <b>[B]</b> )]	<fecha/nombre de carpeta>, [Seleccionar], [Todas las escenas]	–	114
[Copiar ( <b>[B]</b> → <b>[A]</b> )]			
[Convertir a MP4 ( <b>[A]</b> → <b>[B]</b> )]	Ajustes de calidad de conversión, [Juntar escenas]	–	117
[Convertir a MP4 ( <b>[B]</b> → <b>[A]</b> )]			
[Borrar]	<fecha/nombre de carpeta>, [Seleccionar], [Todas las escenas]	[Esta escena]	99
[Dividir]	–	●	101
[Corte]	–	●	102

### Menú FUNC. - Modo **[MEDIA]** (Fotos)

Botón de la pantalla	Pantalla de índice de foto	Visualización de foto individual	
[Copiar ( <b>[A]</b> → <b>[B]</b> )]	<fombre de carpeta>, [Seleccionar], [Todas las fotos]	●	115
[Copiar ( <b>[B]</b> → <b>[A]</b> )]			
[Borrar]			110

## Menús de configuración

### Configuración de la cámara

Elemento del menú	Opciones de ajuste	
[Zoom Digital]	[ <b>OFF</b> Off], [ <b>400x</b> 400x], [ <b>20x</b> Teleconvert. digital]	–
[Control Zoom Suave]	[ <b>OFF</b> Off], [ <b>START</b> Iniciar], [ <b>STOP</b> Parar], [ <b>START/STOP</b> Iniciar y parar]	55
[Velocidad del zoom]	[ <b>»»</b> Rápida], [ <b>»</b> Normal], [ <b>»»»</b> Lenta]	53
[Vel. zoom pal. zoom (cue)]	[ <b>VAR</b> ] (velocidad variable), [ <b>CONST</b> ] (velocidad constante) Cuando [ <b>CONST</b> ]: 1-16 (8)	53
[Vel. palanca zoom asa]	[ <b>OFF</b> ] (desactivado), [ <b>CONST</b> ] (constante) Cuando [ <b>CONST</b> ]: 1-16 (8)	54
[Zoom de alta velocidad]	[ <b>ON</b> On], [ <b>OFF</b> Off]	54
[Modo AF]	[ <b>LAF</b> Instant AF], [ <b>MAF</b> AF Medio], [ <b>AF</b> AF Normal]	49
[Ayuda al enfoque]	[ <b>ON</b> On], [ <b>OFF</b> Off]	–
[Detec. y seguim. de caras]	[ <b>ON</b> On  ], [ <b>OFF</b> Off]	50
[Corrección auto. contraluz]	[ <b>ON</b> On], [ <b>OFF</b> Off]	–
[Obturador lento auto]	[ <b>ON</b> On], [ <b>OFF</b> Off]	–
[Reducción del parpadeo]	[ <b>OFF</b> Off], [ <b>A</b> Auto]	–
[Filtro ND]	[ <b>A</b> Auto], [ <b>OFF</b> Off]	–
[Lentes de conversión]	[ <b>Tele</b> TL-H58], [ <b>Wide</b> WA-H58], [ <b>OFF</b> Off]	–
[IS inteligente]	[  Con Powered IS], [  Sin Powered IS]	37
[Marcadores pantalla]	[ <b>OFF</b> Off], [  Nivel (gris)], [  Nivel (negro)], [  Rejilla (gris)], [  Rejilla (negro)]	–
[Luz IR]	[ <b>ON</b> On], [ <b>OFF</b> Off]	–
[Color grabación IR]	[ <b>WHITE</b> Blanco], [ <b>GREEN</b> Verde]	87
[Pantalla de mic. interno]	[ <b>H</b> Auto H], [ <b>L</b> Auto L  ], [ <b>OFF</b> Off  ]	80
[Atenuador mic. interno]	[ <b>A</b> Auto], [ <b>ON</b> On], [ <b>OFF</b> Off]	80
[Respuesta frec. mic interno]	[ <b>NORM</b> Normal], [ <b>LB</b> Ampliar rango LF], [ <b>LC</b> Low Cut Filter], [ <b>MB</b> Ampliar rango MF], [ <b>LHB</b> Ampl. rango HF+LF]	79
[Direccionalidad mic. interno]	[  Monoaural], [ <b>NORM</b> Normal], [  Amplio], [  Zoom]	79
[Atenuador MIC]	[ <b>A</b> Auto], [ <b>ON</b> On], [ <b>OFF</b> Off]	81
[Low Cut MIC]	[ <b>ON</b> On], [ <b>OFF</b> Off]	81
[Entrada de terminal MIC]	[ <b>LINE</b> Audio externo], [ <b>MIC</b> Micrófono]	76
[Entrada CH2]	[ <b>INPUT1</b> INPUT 1], [ <b>INPUT2</b> INPUT 2], [ <b>INT/MIC</b> Mic. interno/MIC]	74
[Mic Trimming INPUT 1]	[ <b>+12dB</b> +12 dB], [ <b>+6dB</b> +6 dB], [ <b>0dB</b> 0 dB], [ <b>-6dB</b> -6 dB], [ <b>-12dB</b> -12 dB]	75
[Mic Trimming INPUT 2]	[ <b>+12dB</b> +12 dB], [ <b>+6dB</b> +6 dB], [ <b>0dB</b> 0 dB], [ <b>-6dB</b> -6 dB], [ <b>-12dB</b> -12 dB]	75
[Atenuador mic INPUT 1]	[ <b>ON</b> On], [ <b>OFF</b> Off]	75
[Atenuador mic INPUT 2]	[ <b>ON</b> On], [ <b>OFF</b> Off]	75
[Enlace ALC INPUT 1/2]	[ <b>LINK</b> Vinculado], [ <b>SEP</b> Separado]	74

Elemento del menú	Opciones de ajuste	 75
[Limitador INPUT 1/2]	[ <b>ON</b> On], [ <b>OFF</b> Off]	75

**[Zoom Digital]:** Determina la operación del zoom digital.

- Cuando use el zoom, cuando exceda el rango de zoom óptico, la videocámara cambiará automáticamente al zoom digital.
- Con el zoom digital, la imagen se procesa digitalmente, motivo por el que la definición de las imágenes se deteriorará cuanto más se acerque con el zoom.
- El zoom digital está solo disponible para vídeos.

**[Ayuda al enfoque]:** Cuando la ayuda al enfoque está activada, se amplía la imagen en el centro de la pantalla para ayudarle a enfocar manualmente ( 47).

- La ayuda al enfoque no afectará las grabaciones. Se cancelará automáticamente después de 4 segundos o cuando comience a grabar.
- Ayuda al enfoque está solo disponible para vídeos.

**[Corrección auto. contraluz]:** Cuando está ajustada en [ **ON** On], la videocámara detecta y compensa automáticamente la exposición de los sujetos con luz de fondo. Este es útil en situaciones en las cuales el sujeto no está constantemente bajo iluminación de fondo.

- Cuando [FUNC.] ➤ [Efectos de imagen] ➤ [Aspectos] se ajusta en [Wide DR] o [Prioridad resalte], este ajuste no está disponible.

**[Obturador lento auto]:** La videocámara utilizará automáticamente velocidades de obturación lentas para lograr grabaciones más claras en lugares con insuficiente iluminación.

- Velocidad de obturación mínima utilizada: 1/30; 1/15 cuando la velocidad de grabación está ajustada en PF29.97 o 29.97P; 1/12 cuando la velocidad de grabación está ajustada en 23.98P.
- El obturador lento automático solamente puede activarse durante el modo [ **AUTO** ] o cuando el programa de grabación está ajustado en [ **P** AE programada] o durante el modo infrarrojo.
- Cuando aparezca una imagen residual, ajuste la velocidad de obturación lenta a [ **OFF** Off].
- Si aparece  (advertencia de sacudida de la videocámara), le recomendamos que establezca la videocámara, por ejemplo, montándola en un trípode.

**[Reducción del parpadeo]:** Cuando está ajustado en [ **A** Auto], la videocámara detecta y reduce automáticamente el parpadeo.

- Cuando grabe bajo fuentes de luz, tales como lámparas fluorescentes, de mercurio o halógenas, puede que la pantalla parpadee dependiendo de la velocidad de obturación. Es posible que pueda evitar el parpadeo ajustando el modo de velocidad de obturación en un valor que coincida con la frecuencia del sistema eléctrico local: 1/100 para sistemas de 50 Hz, 1/60 para sistemas de 60 Hz.

**[Filtro ND]:** Disponible en cualquier programa de grabación excepto los programas de grabación de escena especial. Cuando se ajusta en [ **A** Auto], el filtro ND estará disponible cuando el valor de abertura es F4,0.

**[Lentes de conversión]:** Cuando acople la videocámara al convertidor de teleobjetivo TL-H58 o al accesorio de objetivo de ángulo ancho WA-H58 opcionales, ajuste el lente de conversión adecuado. Entonces la videocámara optimizará la estabilización de la imagen y ajustará la distancia mínima hasta el objeto. La distancia mínima hasta el objeto a través de toda la gama del zoom será de 130 cm para el convertidor de teleobjetivo y de aproximadamente 60 cm para el accesorio de objetivo de ángulo ancho. Cuando seleccione [ **Wide** WA-H58] y se acerque con el zoom, el marcador de posición del zoom se detendrá antes de llegar al extremo de la barra del zoom.

- Este acoplamiento para convertidor angular disminuye la longitud focal en un factor de 0,75.
- Cuando selecciona un ajuste que no sea **[OFF Off]**, el modo AF se ajusta automáticamente a **[AF AF Normal]**.
- La distancia aproximada al sujeto visualizada en la pantalla cambiará dependiendo del ajuste. Si no está usando un lente opcional, seleccione **[OFF Off]**.



**[Marcadores pantalla]:** Podrá visualizar una cuadrícula o una línea horizontal en el centro de la pantalla. Utilice los marcadores a modo de referencia para asegurarse de que el sujeto está correctamente encuadrado (vertical y/u horizontalmente).

- El uso de marcadores en pantalla no afectará las grabaciones.

**[Luz IR]:** Enciende y apaga la luz infrarroja. La luz se encuentra en la unidad del asa, por tanto, asegúrese de acoplar la unidad del asa en la videocámara por anticipado.

- Si está ajustada en **[ON On]**, la luz infrarroja siempre estará encendida cuando la videocámara esté en el modo infrarrojo.

 /  Configuración de la reproducción

Elemento del menú	Opciones de ajuste	MEDIA		
				
[Código de datos]	Para vídeos y fotos AVCHD: <b>[OFF Off]</b> , <b>[Fecha]</b> , <b>[Hora]</b> , <b>[Fecha y hora]</b> , <b>[Datos cámara]</b> Para vídeos MP4: <b>[OFF Off]</b> , <b>[Fecha]</b>	●	●	–
[Tipo de TV]	<b>[4:3 TV 4:3]</b> , <b>[16:9 TV panorámica]</b>	●	●	–

**[Código de datos]:** Muestra la fecha y/o la hora en que se grabó la escena o foto.

**[Datos cámara]:** Muestra la apertura (número f) y la velocidad de obturación utilizadas al grabar la escena o foto.







**[Tipo de TV]:** Cuando conecte la videocámara a un TV utilizando el cable de vídeo estéreo STV-250N opcional, seleccione el ajuste de acuerdo al tipo de TV para mostrar la imagen en su totalidad y en la relación de aspecto correcta.

**[4:3 TV 4:3]:** Televisores con relación de aspecto 4:3.

**[16:9 TV panorámica]:** Televisores con relación de aspecto 16:9.

- Cuando el tipo de televisor está ajustado en **[4:3 TV 4:3]**, durante la reproducción de vídeo grabado originalmente con una relación de aspecto de 16:9, la imagen no se visualizará en pantalla completa.

 Configuración de grabación

Elemento del menú	Opciones de ajuste	MEDIA			
		CAMERA			
[Formato de vídeo]	[ <b>AVCHD</b> AVCHD], [ <b>MP4</b> MP4]	●	–	–	34
[Modo grabación]	Para vídeos AVCHD: [28 Mbps LPCM (59.94P)], [28 Mbps (59.94P)], [24 Mbps LPCM], [24 Mbps], [ <b>17 Mbps</b> ], [5 Mbps] Para vídeos MP4: [35 Mbps (59.94P)], [24 Mbps], [ <b>17 Mbps</b> ], [8 Mbps (59.94P)], [4 Mbps], [3 Mbps]	●	–	–	40
[Soporte de grabación]	[  Soporte Grab. Vídeo]: [ <b>A</b> ] Tarj.mem. A], [ <b>B</b> ] Tarj. mem. B]  [  Soporte Grab. Fotos]: [ <b>A</b> ] Tarj.mem. A], [ <b>B</b> ] Tarj. mem. B]	●	–	–	33
[Grab.Dual/Relay Rec.]	[Grabación estándar], [Grabación Dual], [Relay Recording]	●	–	–	41
[Vel. fotogr.]	Para vídeos AVCHD: [ <b>59.94i</b> 59.94i], [ <b>PF29.97</b> PF29.97], [ <b>23.98P</b> 23.98P] Para vídeos MP4: [ <b>29.97P</b> 29.97P], [ <b>23.98P</b> 23.98P]	●	–	–	42
[Cámara lenta y rápida]	Cuando la velocidad de grabación es 59.94P: [OFF], [x2], [x2.5] Cuando la velocidad de grabación es 29.97P: [OFF], [x0.5], [x1.25], [x2], [x4], [x10], [x20], [x60], [x120], [x1200] Cuando la velocidad de grabación es 23.98P: [OFF], [x0.4], [x0.8]	●	–	–	43
[Duración Instantánea vídeo]	[ <b>2sec</b> 2 segundos], [ <b>4sec</b> 4 segundos], [ <b>8sec</b> 8 segundos]	●	–	–	84
[Modo de código de tiempo]	[ <b>PRESET</b> Preset], [ <b>REGEN</b> Regen.]	●	–	–	69
[Modo func. código tiempo]	[ <b>RECRUN</b> Rec Run], [ <b>FREE RUN</b> Free Run]	●	–	–	69
[DF/NDF]	[ <b>DF</b> DF], [ <b>NDF</b> NDF]	●	–	–	70
[Código de tiempo inicial]	00:00:00.00 a 23:59:59.29 [Reset]	●	–	–	69
[Modo salida bit del usuario]	[ <b>FIXED</b> Fijo], [ <b>PULLDOWN</b> Pulldown]	●	–	–	126
[Tipo de bit del usuario]	[ <b>SET</b> Configuración], [ <b>TIME</b> Hora], [ <b>DATE</b> Fecha]	●	–	–	71
[Barras de color]	[ <b>OFF</b> Off], [ <b>SMPTE</b> SMPTE], [ <b>ARIB</b> ARIB]	●	–	–	83
[Tono 1 kHz]	[ <b>-12dB</b> -12 dB], [ <b>-18dB</b> -18 dB], [ <b>-20dB</b> -20 dB], [ <b>OFF</b> Off]	●	–	–	83
[Numeración de archivos]	[  Reset], [  Continuo]	●	●	●	–

Elemento del menú	Opciones de ajuste	CAMERA	MEDIA		
[Espacio disp. en memoria]	[ <b>A</b> ], [ <b>B</b> ]	●	-	-	-
[Espacio usado en memoria]	[ <b>A</b> ], [ <b>B</b> ]	-	●	●	-
[Inicializar	[ <b>A</b> ] Tarj. mem. A], [ <b>B</b> ] Tarj. mem. B]	●	●	●	32

**[Numeración de archivos]:** Los vídeos MP4 y las fotos se guardan como archivos en carpetas. Puede seleccionar el método de numeración de archivos para estos archivos. Los números de archivo aparecen en las pantallas en el modo de reproducción con un formato similar a "101-0107". Los tres primeros dígitos indican el número de carpeta y los últimos cuatro dígitos son distintos para cada archivo de una carpeta.

**[ Reset]:** Los números de archivo se reanudarán desde 100-0001 cada vez que grabe en una tarjeta de memoria que se haya inicializado.













**[ Continuo]:** La numeración de archivos continuará desde el número siguiente al del último archivo grabado en la videocámara.

- Si la tarjeta de memoria que ha insertado ya contiene un archivo con un número superior, a un nuevo archivo se le asignará el número siguiente al del último archivo de la tarjeta de memoria.
- Le recomendamos utilizar el ajuste [ Continuo].
- Cuando utiliza un ordenador para ver el contenido de una tarjeta de memoria con vídeos MP4 o fotos, un vídeo MP4 con un número de archivo de "100-0107" grabado el 25 de octubre se encontrará en la carpeta "DCIM\100\_1025" como el archivo "MVI\_0107.MP4"; una foto con el mismo número de archivo se encontrará en la misma carpeta como el archivo "IMG\_0107.JPG".
- Las carpetas pueden contener hasta 500 archivos (vídeos MP4 y fotos combinados) y se crea una carpeta nueva cada vez que una carpeta exceda este número.
- Los primeros tres dígitos del número de archivo están comprendidos entre el 100 y el 999, y los últimos cuatro dígitos, entre el 0001 y el 9999. Los números de archivo se asignan automáticamente de forma consecutiva.

**[Espacio disp. en memoria]/[Espacio usado en memoria]:** Muestra una pantalla en la cual puede verificar cuánto de la tarjeta de memoria está actualmente disponible o cuánto está en uso ( tiempo de grabación total y número total de fotos).

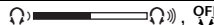
- Las cifras estimadas del tiempo de grabación de vídeo disponible y del número de fotos disponible son aproximadas y se calculan en base al modo de grabación en uso y a un tamaño de foto de 1920x1080.
- También puede verificar la clase de velocidad de la tarjeta de memoria.

 Configuración del sistema

Elemento del menú	Opciones de ajuste	MEDIA			
		CAMERA			
[Idioma 	[Česky], [Dansk], [Deutsch], [Ελληνικά], [English], [Español], [Français], [Italiano], [Magyar], [Melayu], [Nederlands], [Norsk], [Polski], [Português], [Română], [Suomi], [Svenska], [Türkçe], [Русский], [Українська], [العربية], [فارسی], [ภาษาไทย], [简体中文], [繁體中文], [한국어], [日本語]	●	●	●	27
[Zona horaria/ verano]	[  ] (zona horaria local) o [  ] (zona horaria de viaje): [Nueva York], lista de zonas horarias del mundo [  ] (ajuste del horario de verano): Alterna entre activado o desactivado	●	●	●	28
[Fecha/hora]	[Fecha/hora]: – [Formato de fecha]: [Y.M.D], [M.D.Y], [D.M.Y] (Y- año, M- mes, D- día) [24H]: Alterna entre activado (reloj de 24 horas) o <u>desactivado</u> (reloj de 12 horas)	●	●	●	27
[  ] Asist. visualización]	[ <b>ON</b> On], [ <b>OFF</b> Off]	●	●	–	96
[Brillo de LCD]		●	●	●	–
[Iluminación fondo LCD]	[H Brillante], [ <b>M</b> Normal], [L Oscura]	●	●	●	–
[Inversión imagen LCD]	[ <b>ON</b> On], [ <b>OFF</b> Off]	●	–	–	–
[Iluminación fondo visor]	[H Brillante], [ <b>M</b> Normal]	●	●	●	–
[Volumen auriculares]	 , <b>OFF</b> 0-15 (8)	●	●	●	82
[Volumen de altavoz]	 , <b>OFF</b> 0-15 (8)	–	●	●	97
[Sonidos de aviso]	[  ] Volumen alto], [  ] Volumen bajo], [ <b>OFF</b> Off]	●	●	●	–
[CH salida audio]	[ <b>CH1/2</b> CH1/CH2], [ <b>CH1/1</b> CH1/CH1], [ <b>CH2/2</b> CH2/CH2], [ <b>All/All</b> All/All]	●	●	●	106
[Retardo monitor]	[ <b>LINE</b> Salida de línea], [ <b>NORM</b> Normal]	●	–	–	82
[Lámpara indicadora]	[ <b>ON</b> On], [ <b>OFF</b> Off]	●	●	●	–
[Dial y botón CUSTOM]	[ <b>Tv</b> Tv/Av], [ <b>M</b> Exposición manual], [ <b>AGC</b> Límite de AGC], [ <b>Ex</b> Exposición], [ <b>OFF</b> Off]	●	–	–	91



Elemento del menú	Opciones de ajuste	CAMERA	MEDIA		
[Asignar botón 1] a [Asignar botón 5]*	[ Powered IS], [ BLC siempre On], [ AF sólo de cara], [ Instant. vídeo], [ Prioridad de WB], [ Pregrabar], [ Luz IR], [ CH salida audio], [ AF/MF], [ Revisión grabación], [ Programas grab.], [ BLC siempre On], [ Balance blancos], [ Límite de AGC], [ Enfoque], [ Exposición], [ Escena de audio], [ Nivel micrófono], [ Zoom], [ Estabiliz. imagen], [ Off]	●	–	–	92
[Botón Powered IS]	[ Mantenga pulsado], [ Conmutar ON/OFF]	●	–	–	–
[Establecer prioridad WB]	[ Auto], [ Luz de día], [ Sombra], [ Nublado], [ Fluorescente], [ Fluorescente H], [ Tungsteno], [ Temperatura color], [ Ajustar 1], [ Ajustar 2]	●	–	–	–
[Dirección anillo enfoque]	[ Normal], [ Invertir]	●	–	–	–
[Respuesta anillo enfoque]	[ Rápida], [ Normal], [ Lenta]	●	–	–	–
[Vel. enfoque preajustada]	[ Rápida], [ Normal], [ Lenta]	●	–	–	–
[Información batería]	–	●	●	●	–
<b>XA15</b> [Terminal de salida]	[ Off], [ HD/SD-SDI], [ HD/SD-SDI & HDMI], [ HDMI], [ AV OUT]	●	●	●	104
[Com. grabación]	[ On], [ Off]	●	–	–	38
<b>XA15</b> [Salida HD/SD-SDI]	[ 480i], [ 720P], [ 1080i]	●	●	●	104
[Salida HDMI]	[ Auto], [ 480i], [ 480P], [ 720P], [ 1080i], [ 1080P]	●	●	●	104
[Código de tiempo HDMI]	[ On], [ Off]	●	–	–	–
[Estado HDMI]	–	●	●	●	–
[Salida indicaciones pantalla]	[ On], [ Off]	●	●	●	–
[Unidades de distancia]	[ metros], [ pies]	●	●	●	–
[Backup config. menú ]	[Guardar], [Cargar]	●	–	–	94
[Ajuste auto hora GPS]**	[Desactivado], [Actualización auto]	●	–	–	–

Elemento del menú	Opciones de ajuste	CAMERA	MEDIA		
[Mostrar información GPS]**	–	●	–	–	–
[Pantalla logo certificación]	–	●	●	●	–
[Firmware]	–	●	–	–	–
[Restaurar todo]	[No], [Sí]	●	●	●	–

\* Los ajustes predeterminados son los siguientes. [Asignar botón 1]: **[AF/MF]** AF/MF, [Asignar botón 2]: **[PREGRABAR]** Pregrabar, [Asignar botón 3]: **[OFF]** Off, [Asignar botón 4]: **[OFF]** Off, [Asignar botón 5]: **[REVISIÓN GRABACIÓN]** Revisión grabación.

\*\* Opción disponible solamente cuando el receptor GPS GP-E2 opcional está acoplado a la videocámara.

**[Brillo de LCD]:** Permite ajustar el brillo de la pantalla LCD.

- El cambio de la luminosidad de la pantalla LCD no afectará la luminosidad de sus grabaciones o la luminosidad de la imagen reproducida en un televisor.

**[Iluminación fondo LCD]/[Iluminación fondo visor]:** Ajusta la pantalla a uno de los tres niveles de luminosidad (para la pantalla LCD) o dos niveles de luminosidad (para el visor).

- El cambio de la luminosidad de la pantalla no afectará la luminosidad de sus grabaciones o la luminosidad de la imagen reproducida en un televisor.
- El uso del ajuste **[H Brillo]** acortará el tiempo de uso efectivo de la batería.

**[Inversión imagen LCD]:** Cuando está ajustada en **[ON]** On, esta función invierte la imagen de la pantalla horizontalmente al girar el panel LCD 180 grados hacia el motivo. En otras palabras, la pantalla mostrará una imagen espejo del motivo.

**[Sonidos de aviso]:** Un sonido acompañará ciertas operaciones de la videocámara.

- Mientras la pregrabación ( 85) está activada, la videocámara no emitirá ningún aviso sonoro.

**[Lámpara indicadora]:** Activa la lámpara indicadora cuando la videocámara está grabando, el nivel de la batería está bajo o cuando la tarjeta de memoria está llena. Cuando está ajustado en **[OFF]** Off, la lámpara indicadora no se encenderá en esos casos. La lámpara indicadora se encuentra en la unidad del asa, por tanto, asegúrese de acoplar la unidad del asa en la videocámara por anticipado.

**[Botón Powered IS]:** Determina el modo de operación del botón personalizable ajustado a la función **[ Powered IS]** ( 56).

**[ Mantenga pulsado]:** El estabilizador de imagen potenciado (Powered IS) será activado mientras mantenga presionado el botón.

**[ Conmutar ON/OFF]:** Cada vez que presione el botón se activará y desactivará el estabilizador de imagen potenciado.

**[Establecer prioridad WB]:** Práctico para cuando necesite usar un ajuste de balance de blancos particular de forma frecuente. Puede presionar un botón personalizable ajustado a la función **[WB Prioridad de WB]** para cambiar entre el balance de blancos actual y el ajuste del balance de blancos seleccionado por **[Establecer prioridad WB]**.

**[Dirección anillo enfoque]:** Cambia la dirección en la cual necesita hacerse girar el anillo de enfoque/zoom. Este ajuste solo afecta al anillo de enfoque/zoom cuando se utiliza para ajustar el enfoque (cuando el anillo de enfoque/zoom está ajustado en FOCUS).

**[Respuesta anillo enfoque]:** Selecciona la sensibilidad de la respuesta cuando se opera el anillo de enfoque/zoom. Este ajuste solo afecta al anillo de enfoque/zoom cuando se utiliza para ajustar el enfoque (cuando el anillo de enfoque/zoom está ajustado en FOCUS).

**[Vel. enfoque preajustada]:** Determina la velocidad a la cual el enfoque cambia a la posición preajustada.

**[Información batería]:** Cuando utilice una batería compatible con Intelligent System, esta opción mostrará una pantalla en la cual puede verificar la carga de la batería (como un porcentaje) y el tiempo de grabación restante (modo **CAMERA**) o el tiempo de reproducción (modo **MEDIA**).

- Si la batería está agotada, puede que no se visualice información de la batería.

**[Código de tiempo HDMI]:** Cuando está ajustado en **[ON On]**, la salida de la señal HDMI desde la videocámara incluye un código de tiempo.

**[Estado HDMI]:** Muestra una pantalla donde puede verificar el estándar de la señal de salida desde el terminal HDMI OUT.

**[Salida indicaciones pantalla]:** Cuando se haya ajustado a **[ON On]**, las indicaciones en pantalla de la videocámara aparecerán también en la pantalla de un televisor o monitor conectados a la videocámara.

**[Unidades de distancia]:** Selecciona las unidades que serán utilizadas para la visualización de distancia de enfoque mientras se enfoca manualmente. Este ajuste también afecta a las unidades para información de GPS cuando se utiliza el receptor de GPS GP-E2 opcional.

**[Ajuste auto hora GPS]:** Cuando el receptor GPS GP-E2 opcional está acoplado a la videocámara, puede hacer que la videocámara ajuste [Fecha/hr] automáticamente de acuerdo a la información adquirida desde GPS. Para mayor información, consulte *Ajuste de la hora desde el GPS de la cámara* en el manual de instrucciones del receptor.

**[Mostrar información GPS]:** Cuando el receptor GPS GP-E2 opcional está acoplado a la videocámara, esta función le permite ver información de GPS. Para mayor información, consulte *Visualización de información GPS* en el manual de instrucciones del receptor.

**[Pantalla logo certificación]:** Solo muestra los logotipos de certificación que se aplican a esta videocámara.

- Es posible que este ajuste no esté disponible según el país o la región de compra.

**[Firmware]:** Puede verificar la versión actual del firmware de la videocámara. Esta opción de menú por lo general no está disponible.

**[Restaurar todo]:** Restaura todos los ajustes de la videocámara.

## Apéndice: Iconos y visualizaciones en pantalla

### Grabación

Marcadores en la pantalla (123)

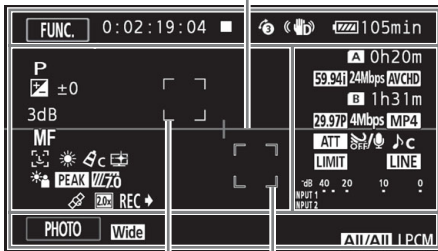

Marco de detección de cara (50)  
Seguimiento (50)

Modo **CINEMA** (grabación)



### Lado izquierdo de la pantalla

Icono/visualización	Descripción
<b>AUTO</b>	Smart AUTO (36)
<b>P, Tv, Av, M</b> ,	Programa de grabación (58, 60, 65)
<b>IR</b> 	Modo infrarrojo (87) Luz infrarroja
F00.0	Valor de apertura (58)
ND1/0	Filtro ND (124)
	Compensación de la exposición (61)
1/0000	Velocidad de obturación (58)
00dB	Límite AGC (57)/Ganancia (61)
<b>[LAF], [MAF], [AF], [MF]</b>	Enfoque (47)
	Detec. y Seguim. de Caras (50)
<b>AWB</b> ,	Balance de blancos (63)
<b>A<sub>c</sub></b> 	Efectos de imagen (67) Aspecto [Prioridad resalte]
	Corrección de luz de fondo (62)
<b>PEAK, PEAK</b>	Agudización (48)
<b>70, 100</b>	Patrón de cebra (61)
	GPS activo (89) Solamente cuando el receptor GPS GP-E2 opcional está acoplado a la videocámara.
<b>2D</b>	Convertidor de objetivo digital (55)

Icono/visualización	Descripción
REC →, STBY →	Comando de grabación (📖 38)

Parte superior de la pantalla

Icono/visualización	Descripción
[FUNC.]	Abre el menú FUNC. (📖 28)
[PHOTO]	Realiza una foto (📖 35).
0:00:00.00, 0:00:00:00	Código de tiempo (📖 69)
■, ●	Operación de grabación (📖 35) ■ Grabación en espera, ● Grabación
2sec, 4sec, 8sec	Duración de la instantánea de vídeo (📖 84)
🔊	Modo de pregrabación (📖 85)
👉, 👈, 👉👈, 📵	Estabilizador de imagen (📖 56)
🔋, 🔋, 🔋, 🔋, 🔋 (en rojo)	Carga de batería restante (📖 135)

Lado derecho de la pantalla

Icono/visualización	Descripción
[A] / [B] 0h00m	Tiempo de grabación disponible
[A] / [B] FIN (en rojo)	Ya no queda espacio libre en la tarjeta de memoria.
[A] / [B] 0h00m	Grabación continua (relay recording) (📖 41)
59.94P, 59.94I, PF29.97, 29.97P, 23.98P	Velocidad de grabación (📖 42)
00Mbps	Modo de grabación (📖 40)
AVCHD, MP4	Formato de vídeo (📖 34)
📷 / 📷 x0000.00	Modo de grabación a cámara lenta y rápida (📖 43)
ATT, ATT OFF	Atenuador de micrófono (📖 80)
🔊, 🔊 OFF	Pantalla antiviento (📖 80)
🎧, 🎧, 🎧, 🎧, 🎧	Escenas de audio (📖 76)
LIMIT	Limitador de pico de audio (📖 75)
LINE	Entrada de terminal MIC (📖 81)
-dB 40 20 10 0 INPUT 1 INPUT 2	Nivel de grabación de audio (📖 74, 78)
START, STOP	Inicio y parada de grabación (📖 35, 37) Aparece en la pantalla de enfoque.

Parte inferior de la pantalla

Icono/visualización	Descripción
[PHOTO]	Realiza una foto (📖 35).
[FILTER 1]	Filtros de aspecto cine (📖 45)
<b>Tele</b> , <b>Wide</b>	Lente de conversión (📖 123)
<b>CH1/1</b> , <b>CH2/2</b> , <b>AV/AV</b>	Canal de salida de audio (📖 106)
LPCM	Audio PCM lineal (📖 40)

Reproducción

Videos

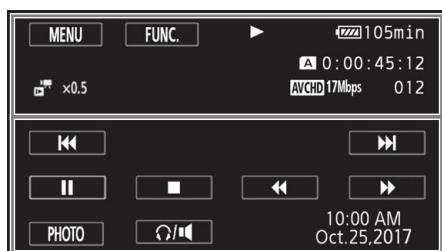

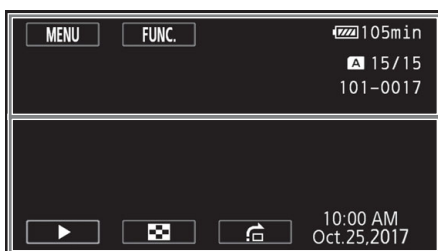

Fotos



Parte superior de la pantalla

Icono/visualización	Descripción
[MENU]	Abre los menús de configuración (📖 123).
[FUNC.]	Abre el menú FUNC. (📖 28)
▶,	Operación de reproducción ▶: reproducción,   : pausa de reproducción
LPCM	Audio PCM lineal (📖 40)
[A] / [B]	Tarjeta de memoria en uso.
0:00:00.00, 0:00:00:00	Código de tiempo (📖 69)
000/000	Foto actual / Número total de fotos
📷 / 📷 x0000.00	Modo de grabación a cámara lenta y rápida (📖 43)
📷	Aspecto [Prioridad resalte] (📖 67)
<b>AVCHD</b> , <b>MP4</b>	Formato de vídeo (📖 34)
00Mbps	Modo de grabación (📖 40)
000	Número de escena
000-0000	Número de archivo (📖 127)

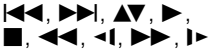

Parte inferior de la pantalla

Icono/visualización	Descripción
	Controles de la reproducción por vídeos (📖 96)
[PHOTO]	Captura una foto a partir de un vídeo (📖 98).
	Volumen de auriculares/altavoz (📖 97)
	Controles de la reproducción para fotos (📖 108)
Tiempo y fecha F00.0 1/0000	Código de datos (📖 86)

 NOTAS

- Puede presionar el botón DISP. para desactivar la mayoría de los iconos y las visualizaciones.

**Tiempo restante de la batería**

- El icono muestra un estimado aproximado de la carga restante como un porcentaje de la carga total de la batería. Se visualiza junto al icono, en minutos, el tiempo restante de grabación/reproducción de la batería.
- Cuando la carga de la batería esté baja,  aparecerá en amarillo. Cuando la carga de la batería esté agotada,  aparecerá en rojo. Sustituya o cargue la batería.
- Si fija una batería descargada, la alimentación puede desconectarse sin visualizarse .
- Dependiendo de las condiciones en las que se utilicen la videocámara y la batería, la carga real de la batería puede no indicarse con exactitud.
- Con la videocámara apagada, presione el botón BATT. INFO para visualizar el estado de carga de una batería. El Sistema Inteligente mostrará el estado de carga (como un porcentaje) y el tiempo de grabación restante (en minutos) durante 5 segundos. Si la batería está agotada, puede que no se visualice información de la batería.

## Problemas y soluciones

Si tiene cualquier problema con su videocámara, refiérase a esta sección. A veces, lo que usted piensa que es un mal funcionamiento de la videocámara puede tener la solución más sencilla - lea el cuadro "REVISE ESTO PRIMERO" antes de pasar a problemas y soluciones con más detalles. Si el problema persiste, póngase en contacto con su proveedor o con un centro de servicio Canon.

136

### REVISE ESTO PRIMERO

#### Fuente de alimentación

- ¿Está la batería cargada? ¿Está el adaptador compacto de potencia conectado correctamente a la videocámara? (📖 16)

#### Grabación

- ¿Ha encendido la videocámara y la ha ajustado correctamente en el modo **CAMERA**? (📖 35) ¿Se ha instalado correctamente una tarjeta de memoria en la videocámara? (📖 32)

#### Reproducción

- ¿Ha encendido la videocámara y la ha ajustado correctamente en el modo **MEDIA**? (📖 95, 108) ¿Se ha instalado correctamente una tarjeta de memoria en la videocámara? (📖 32) ¿Contiene grabaciones?

#### Otros

- ¿Escucha un traqueteo en la videocámara? La fijación interna del objetivo puede moverse al apagar la videocámara o en modo **MEDIA**. Esto no significa un mal funcionamiento.

### Fuente de alimentación

#### La videocámara no se conecta o se desconecta por sí sola.

- La batería está agotada. Sustituya o cargue la batería.
- Quite la batería y vuelva a colocarla correctamente.

#### No se puede cargar la batería.

- Asegúrese de que la videocámara esté apagada para que pueda comenzar la carga.
- La temperatura de la batería está fuera de la gama para funcionamiento (aproximadamente 0 – 40 °C). Extraiga la batería, caliéntela o deje que se enfríe, según sea necesario, e intente cargarla de nuevo.
- Cargue la batería a una temperatura ambiental comprendida entre aproximadamente 0 °C y 40 °C.
- La batería está defectuosa. Sustituya la batería.
- La videocámara no puede comunicarse con la batería instalada. Las baterías que Canon no recomienda para uso con esta videocámara no podrán cargarse utilizando esta videocámara.
- Si está utilizando una batería recomendada por Canon para uso con esta videocámara, es posible que existe un problema con la videocámara o la batería. Póngase en contacto con un centro de servicio Canon.

#### Se puede escuchar un ruido desde el adaptador compacto de potencia.

- Se puede escuchar un sonido tenue mientras el adaptador compacto de potencia está conectado a una fuente de alimentación. Esto no significa un mal funcionamiento.

#### La batería se agota extremadamente rápido incluso a temperaturas normales.

- La batería puede haber llegado al final de su vida útil. Compre una batería nueva.



## Grabación

### Al presionar el botón START/STOP, no se inicia la grabación.

- No se puede grabar mientras la videocámara está escribiendo grabaciones previas en la tarjeta de memoria (mientras el indicador ACCESS (acceso a la memoria) está encendido o parpadeando). Espere hasta que la videocámara haya terminado.
- La tarjeta de memoria está llena o ya contiene 3999 escenas (el número máximo de escenas de vídeos AVCHD). Borre algunas grabaciones (□ 99, 110) o inicialice la tarjeta de memoria (□ 32) para liberar algo de espacio.
- El número de archivos ha alcanzado el valor máximo. Inserte una tarjeta de memoria nueva en la videocámara y ajuste [FUNC.] ➤ [MENU] ➤  ➤ [Numeración de archivos] a [Reset].

### El punto en el que se presionó el botón START/STOP no coincide con el inicio/final de la grabación.

- Puede haber un pequeño intervalo entre el momento en que se presiona el botón START/STOP y el inicio/final reales de la grabación. Esto no significa un mal funcionamiento.

### La videocámara no enfoca.

- El enfoque automático no funciona con el motivo. Enfoque manualmente (□ 47).
- El objetivo o el sensor de enfoque automático instantáneo (I.AF) está sucio. Limpie el objetivo o el sensor con un paño suave para limpieza de objetivos (□ 150). No utilice nunca pañuelos de papel para limpiar el objetivo.

### Cuando un motivo pasa por delante del objetivo, la imagen aparece ligeramente torcida.

- Este es un fenómeno típico de sensores de imagen CMOS. Cuando un motivo cruza muy rápidamente por delante de la videocámara, la imagen puede aparecer ligeramente torcida. Esto no significa un mal funcionamiento.

### El cambio del modo de operación entre grabación (●)/espera de grabación (■)/reproducción (▶) tarda más tiempo de lo habitual.

- Cuando la tarjeta de memoria contiene un gran número de escenas, puede que algunas operaciones tarden más tiempo de lo habitual. Guarde sus grabaciones (□ 112) e inicialice la tarjeta de memoria (□ 32).

### Los vídeos o fotos no pueden grabarse adecuadamente.

- Esto puede ocurrir cuando con el paso del tiempo se graben/borren vídeos y fotos. Guarde sus grabaciones (□ 112) e inicialice la tarjeta de memoria (□ 32).

### No se puede grabar una foto durante la grabación de vídeo.

- No puede realizar fotos en el modo  CINEMA.

### Después de haber utilizado la videocámara durante mucho tiempo, la misma se calienta.



- La videocámara puede calentarse después de utilizarse continuamente durante períodos de tiempo prolongados; esto no significa un mal funcionamiento. Si se calienta inusualmente o si se calienta después de utilizarla durante un corto tiempo, esto puede indicar un problema de la videocámara. Póngase en contacto con un centro de servicio Canon.

## Reproducción

### No es posible borrar una escena.

- Es posible que no pueda borrar escenas grabadas o editadas utilizando otro equipo.

### El borrado de las escenas tarda más de lo habitual.

- Cuando la tarjeta de memoria contiene un gran número de escenas, puede que algunas operaciones tarden más tiempo de lo habitual. Guarde sus grabaciones ( 112) e inicialice la tarjeta de memoria ( 32).

### No es posible dividir escenas

- No puede capturar escenas grabadas o editadas utilizando otro dispositivo y luego transferidas a una tarjeta de memoria conectada al ordenador.
- La tarjeta de memoria está llena. Borre algunas grabaciones ( 99, 110) para liberar algo de espacio.

### No es posible copiar escenas/fotos

- Es posible que no puede copiar escenas/fotos grabadas o editadas utilizando otro dispositivo y luego transferidas a una tarjeta de memoria conectada al ordenador.

### No es posible marcar escenas/fotos individuales en la pantalla de índice con una marca de verificación ✓

- No puede seleccionar más de 100 escenas/fotos individualmente. Seleccione la opción [Todas las escenas] o [Todas las fotos] en lugar de [Seleccionar].

## Indicadores e indicaciones en la pantalla

### se enciende en rojo.

- La batería se ha agotado. Sustituya o cargue la batería.

### aparece en la pantalla.

- La videocámara no puede comunicarse con la batería colocada y por tanto no se visualizará el tiempo restante en la batería.

### La lámpara indicadora no se enciende.

- Cambie el ajuste [FUNC.]  [MENU]    [Lámpara indicadora] a [On].

### La lámpara indicadora parpadea rápidamente (4 parpadeos por segundo).

- La batería está agotada. Sustituya o cargue la batería.
- La tarjeta de memoria está llena. Borre algunas grabaciones ( 99, 110) para hacer espacio o sustituya la tarjeta de memoria.

### aparece en rojo.

- La tarjeta de memoria está llena. Borre algunas grabaciones ( 99, 110) para hacer espacio o sustituya la tarjeta de memoria.

### se enciende en rojo.

- Ha ocurrido un error en la tarjeta de memoria. Desconecte la alimentación de la videocámara. Extraiga y reinserte la tarjeta de memoria. Si la visualización no regresa al estado normal, inicialice la tarjeta de memoria.

### Incluso después de haber parado la grabación, el indicador ACCESS (acceso a la memoria) no se apaga.

- La escena se está grabando en la tarjeta de memoria. Esto no significa un mal funcionamiento.

**El indicador POWER/CHG parpadea rápidamente (un parpadeo a intervalos de 0,5 segundo).**

- La temperatura de la batería está fuera de la gama para funcionamiento (aproximadamente 0 – 40 °C). Extraiga la batería, caliéntela o deje que se enfríe, según sea necesario, e intente cargarla de nuevo.
- Cargue la batería a una temperatura ambiental comprendida entre aproximadamente 0 °C y 40 °C.
- La batería está dañada. Utilice una batería diferente.
- Se ha detenido la carga porque el adaptador compacto de potencia o la batería presentan algún defecto. Póngase en contacto con un centro de servicio Canon.

**Imagen y sonido****La pantalla aparece muy oscura.**

- Ajuste el brillo con el ajuste [FUNC.] ➤ [MENU] ➤  ➤ [Brillo de LCD] o [Iluminación fondo LCD].

**Las indicaciones en pantalla se activan y desactivan repetidamente.**

- La batería está agotada. Sustituya o cargue la batería.
- Quite la batería y vuelva a colocarla correctamente.

**En la pantalla aparecen caracteres anormales y la videocámara no funciona correctamente.**

- Desconecte la fuente de alimentación y vuelva a conectarla después de un breve espacio de tiempo.

**En la pantalla aparece ruido de vídeo.**

- Mantenga una distancia entre la videocámara y dispositivos que emitan fuertes campos electromagnéticos (televisores de plasma, teléfonos móviles, etc.).

**En la pantalla aparecen bandas horizontales.**

- Este es un fenómeno típico de sensores de imagen CMOS cuando se graba en determinadas condiciones de iluminación. Esto no significa un mal funcionamiento. Es posible que pueda reducir los síntomas ajustando [FUNC.] ➤ [MENU] ➤  ➤ [Reducción del parpadeo] en [Auto]. También tiene la opción de ajustar la velocidad de obturación en un valor que coincida con la frecuencia del sistema eléctrico local: 1/100 para sistemas de 50 Hz, 1/60 para sistemas de 60 Hz.



**La imagen en el visor está borrosa.**

- Ajuste el visor con la palanca de ajuste de dioptrías ( 20).

**No aparece imagen en el visor.**

- Cierre el panel LCD y tire hacia fuera del visor para activarlo.

**No se puede grabar audio.**

- Al usar un micrófono conectado al terminal MIC, asegúrese de que el micrófono esté encendido. Además, asegúrese de que la batería no esté agotada.
- El selector ON/OFF del terminal INPUT no está correctamente ajustado ( 76) o el nivel de grabación de audio no está ajustado correctamente ( 78).
- Un micrófono externo que requiere alimentación fantasma está conectado a un terminal INPUT. Ajuste el interruptor de selección de entrada para ese terminal en MIC+48V ( 73).

**El sonido se distorsiona o se graba a niveles bajos.**

- Cuando grabe cerca de sonidos ruidosos (como fuegos artificiales, espectáculos o conciertos), el sonido puede distorsionarse o no grabarse a los niveles de sonido reales. Ajuste el nivel de grabación de audio manualmente ( 78).

**La imagen se visualiza correctamente pero el altavoz incorporado no emite ningún sonido.**

- El volumen del altavoz está ajustado al mínimo. Ajuste el volumen ( 97).
- Si el cable de vídeo estéreo STV-250N está conectado a la videocámara, desconéctelo.

## Tarjeta de memoria y accesorios

### No se puede insertar la tarjeta de memoria.

- La tarjeta de memoria no está insertada en el sentido correcto. Dé la vuelta a la tarjeta de memoria e insértela.

### No se puede grabar en la tarjeta de memoria.

- La tarjeta de memoria está llena. Borre algunas grabaciones (📖 99, 110) para hacer espacio o sustituya la tarjeta de memoria.
- Inicialice la tarjeta de memoria (📖 32) cuando la utilice con esta videocámara por primera vez.
- El interruptor LOCK en la tarjeta de memoria está ajustado para impedir borrado accidental. Cambie la posición del interruptor LOCK.
- Para poder grabar vídeo en una tarjeta de memoria debe utilizarse una tarjeta de memoria compatible (📖 31).
- Los números de archivo y de carpeta han alcanzado su valor máximo. Ajuste [FUNC.] ➤ [MENU] ➤ [📁] ➤ [Numeración de archivos] a [Reset] e inserte una nueva tarjeta de memoria.

## Conexiones con equipos externos

### En la pantalla del televisor aparece ruido de vídeo.

- Cuando utilice la videocámara en una sala en la que se encuentre un televisor, mantenga cierta distancia entre el adaptador compacto de potencia y los cables de alimentación o de antena de dicho televisor.

### La reproducción parece estar bien en la videocámara pero no hay imagen en la pantalla del televisor.

- La entrada de vídeo del televisor no está ajustada al terminal de vídeo al que conectó la videocámara. Seleccione la entrada de vídeo correcta.

### La videocámara está conectada utilizando el cable HDMI de alta velocidad HTC-100 opcional, pero no hay imagen ni sonido procedentes del televisor de alta definición.

- Desconecte el cable HDMI de alta velocidad suministrado y, a continuación, restablezca la conexión o apague la videocámara y vuelva a encenderla.
- Cuando [FUNC.] ➤ [MENU] ➤ [📺] ➤ [Salida HDMI] está ajustada a una opción que no sea [Auto], el monitor externo no es compatible con la salida de señal desde la videocámara. Ajuste [Salida HDMI] en [Auto] o una opción compatible con el monitor.

### El ordenador no reconoce a la videocámara incluso aunque la misma está conectada correctamente.

- Desconecte el cable USB y apague la videocámara. Después de un corto tiempo, conéctela de nuevo y restablezca la conexión.
- Conecte la videocámara utilizando un puerto USB diferente en el ordenador.

### No se pueden guardar fotos en el ordenador

- Cuando la tarjeta de memoria contiene demasiadas fotos (Windows: 2500 fotos o más, macOS: 1000 fotos o más), es posible que no pueda transferir fotos a un ordenador. Pruebe usando un lector de tarjetas para transferir las fotos en la tarjeta de memoria.

## Lista de mensajes (en orden alfabético)

### Accediendo a tarjeta de memoria. No extraiga la tarjeta de memoria.

- Abrió la cubierta de la ranura para tarjeta de memoria dual mientras la videocámara estaba accediendo a la tarjeta de memoria, o la videocámara inició el acceso a la tarjeta de memoria cuando usted abrió la cubierta de la ranura para tarjeta de memoria dual. No extraiga la tarjeta de memoria hasta que desaparezca este mensaje.

### Algunas escenas fueron grabadas usando otro dispositivo y no pueden copiarse.

- Las escenas que no se han grabado con esta videocámara no pueden copiarse.

### Cargue la batería

- La batería se ha agotado. Cargue la batería.

### Compruebe la tarjeta de memoria

- No se puede acceder a la tarjeta de memoria. Verifique la tarjeta de memoria y asegúrese de que esté correctamente insertada.
- Ha ocurrido un error en la tarjeta de memoria. La videocámara no puede grabar o visualizar la imagen. Intente remover y volver a insertar la tarjeta de memoria, o utilice una tarjeta de memoria diferente.
- Insertó una tarjeta MultiMedia (MMC) en la videocámara. Utilice una tarjeta de memoria recomendada (□ 31).
- Si después que el mensaje desaparezca, [A]/[B] aparece en rojo, haga lo siguiente: Desconecte la alimentación de la videocámara y extraiga y reinserte la tarjeta de memoria. Si [A]/[B] cambia a verde, podrá reanudar la grabación/reproducción. Si el problema persiste, guarde sus grabaciones (□ 112) e inicialice la tarjeta de memoria (□ 32).

### Demasiadas fotos. Desconecte el cable USB.

- Desconecte el cable USB. Pruebe a utilizar un lector de tarjetas de memoria o disminuya el número de fotos en la tarjeta de memoria a menos de 2.500 archivos (Windows) o 1.000 archivos (macOS).
- Si apareció un cuadro de diálogo en la pantalla del ordenador, ciérrelo. Desconecte el cable USB y vuelva a conectarlo pasados unos segundos.

### El espacio disponible es insuficiente

- Borre algunas grabaciones para liberar algo de espacio (□ 99, 110).
- Ajuste el modo de grabación en 5 Mbps para videos AVCHD o 3 Mbps para videos MP4.
- El espacio disponible en la tarjeta de memoria es menor que el tamaño de las grabaciones que está intentando copiar. Borre algunas grabaciones para liberar algo de espacio (□ 99, 110) o reduzca el número de grabaciones a copiar.

### Error de nombre de archivo

- Los números de archivo y de carpeta han alcanzado su valor máximo. Ajuste [FUNC.] ➤ [MENU] ➤ [ ] ➤ [Numeración de archivos] en [Reset] y elimine todos los videos MP4 (□ 99) y fotos (□ 110) de la tarjeta de memoria o inicialícela (□ 32).

### Error escritura en tarjeta memoria A/B ¿Intentar recuperar los datos? (Puede tardar hasta 3 min.)

- Si la alimentación se interrumpió accidentalmente mientras la videocámara estaba escribiendo en la tarjeta de memoria, este mensaje aparecerá la próxima vez que encienda la alimentación de la videocámara. Seleccione [Recuperar] para intentar recuperar las grabaciones. Si insertó una tarjeta de memoria que contiene escenas grabadas usando otro dispositivo, recomendamos que seleccione [No].

### Escena grabada con otro dispositivo. No se puede copiar la escena.

### Escena grabada con otro dispositivo. No se puede dividir la escena.

- Las escenas que no se han grabado con esta videocámara no se pueden copiar o dividir con esta videocámara.

**Esta foto no puede ser visualizada**

- Es posible que no pueda visualizar fotos tomadas con otros equipos o archivos de imagen creados o editados en un ordenador y luego transferidas a una tarjeta de memoria conectada al ordenador.

**Haga copias de las grabaciones periódicamente**

- Este mensaje puede aparecer al encender la videocámara. Si se produce un error de funcionamiento, las grabaciones podrían perderse, así que realice copias de seguridad de éstas periódicamente.

**Hay que recuperar archivos de la tarjeta de memoria. Cambie la posición del interruptor LOCK de la tarjeta de memoria**

- Este mensaje aparecerá la próxima vez que encienda la alimentación de la videocámara si la alimentación se interrumpió accidentalmente mientras la videocámara estaba escribiendo en la tarjeta de memoria y luego se cambió la posición del interruptor LOCK de la tarjeta para impedir su borrado. Cambie la posición del interruptor LOCK.

**Inicializar usando sólo la videocámara**

- Inicialice la tarjeta de memoria con esta videocámara (☐ 32).

**La batería no es compatible. Apagando la videocámara.**

- Se instaló una batería que Canon no recomienda para uso con esta videocámara y se encendió la videocámara. La videocámara se apagará automáticamente en 4 segundos.

**La grabación se ha detenido debido a la velocidad de escritura insuficiente de la tarjeta de memoria**

- La velocidad de escritura de la tarjeta de memoria era demasiado lenta y por ese motivo se detuvo la grabación. Sustituya la tarjeta de memoria por una que tenga una categoría de clase de velocidad SD 4, 6 o 10.
- Cuando el modo de grabación está ajustado en 28 Mbps LPCM, 28 Mbps o 35 Mbps, debe utilizar una tarjeta de memoria con categoría de clase de velocidad SD 6 o 10.
- Cuando grabe videos utilizando movimiento en cámara lenta y rápida, debe utilizar una tarjeta de memoria con categoría de clase de velocidad SD 10.
- Después de grabar, eliminar y editar escenas repetidamente (memoria fragmentada), se requerirá más tiempo para escribir los datos en la tarjeta de memoria y puede que pare la grabación. Guarde sus grabaciones (☐ 112) e inicialice la tarjeta de memoria (☐ 32).

**La tapa de la tarjeta de memoria está abierta**

- Después de insertar una tarjeta de memoria, cierre la cubierta de la ranura para tarjeta de memoria dual.

**La tarjeta de memoria está protegida contra escritura**

- El interruptor LOCK en la tarjeta de memoria está ajustado para impedir borrado accidental. Cambie la posición del interruptor LOCK.

**No desconecte la fuente de alimentación. No desconecte el cable USB a menos que utilice primero el ordenador para finalizar con seguridad la conexión.**

- Cuando la videocámara esté en modo **MEDIA** y conectada a un ordenador con un cable USB, la videocámara no se podrá utilizar. Si desconecta el cable USB o la fuente de alimentación mientras este mensaje aparece, puede causar una pérdida permanente de las grabaciones en la tarjeta de memoria. Utilice la función Quitar hardware de forma segura del ordenador para terminar la conexión y desconectar el cable USB antes de utilizar la videocámara.

**No hay escenas**

- No hay escenas en la tarjeta de memoria seleccionada.

**No hay fotos**

- No hay fotos para reproducir.

**No hay tarjeta de memoria**

- Inserte en la videocámara una tarjeta de memoria compatible (□ 32).

**No se pudieron borrar algunas escenas**

- Los vídeos que se han protegido/editado con otros dispositivos y luego transferidos a una tarjeta de memoria conectada al ordenador no pueden borrarse con esta videocámara.

**No se puede comunicar con la batería. ¿Continuar usando esta batería?**

- Instaló una batería que no es recomendada por Canon para utilizarse con esta videocámara.
- Si está utilizando una batería recomendada por Canon para uso con esta videocámara, es posible que existe un problema con la videocámara o la batería. Póngase en contacto con un centro de servicio Canon.

**No se puede convertir la escena**

- La videocámara no puede convertir escenas que se grabaron utilizando una configuración de vídeo incompatible (PAL o SECAM).
- No puede convertir escenas que fueron grabadas o editadas utilizando otro dispositivo y luego transferidas a una tarjeta de memoria conectada al ordenador.
- Las escenas MP4 grabadas con un modo de grabación de 4 Mbps solamente se pueden convertir a vídeos MP4 con un modo de grabación de 4 Mbps o 3 Mbps. De forma similar, las escenas MP4 grabadas con un modo de grabación de 3 Mbps solamente se pueden convertir a vídeos MP4 con un modo de grabación de 3 Mbps.

**No se puede cortar la escena**

- Los vídeos MP4 que se copiaron a una tarjeta de memoria con un tamaño de clúster más grande que la tarjeta de memoria en la que se grabaron no se pueden recortar.
- Los vídeos MP4 que se grabaron o copiaron utilizando otros dispositivos no se pueden recortar.

**No se puede dividir la escena.****No se puede dividir la escena. Inicializar usando sólo la videocámara.**

- La escena no pudo ser dividida porque el registro interno de datos de manejo de escenas de la videocámara está lleno. Guarde sus grabaciones (□ 112) e inicialice la tarjeta de memoria (□ 32). Intente dividiendo nuevamente la escena.
- Use el software Data Import Utility para guardar la escena y divídala en el ordenador.

**No se puede grabar Compruebe la tarjeta de memoria**

- Existe un problema con la tarjeta de memoria. Guarde sus grabaciones (□ 112) e inicialice la tarjeta de memoria utilizando la opción [Inicializa. completa] (□ 32). Si el problema persiste, utilice una tarjeta de memoria diferente.

**No se puede grabar**

- Existe un problema con la tarjeta de memoria. Si este mensaje aparece frecuentemente sin razón aparente, póngase en contacto con un centro de servicio Canon.

**No se puede reproducir Compruebe la tarjeta de memoria**

- Existe un problema con la tarjeta de memoria. Guarde sus grabaciones (□ 112) e inicialice la tarjeta de memoria utilizando la opción [Inicializa. completa] (□ 32). Si el problema persiste, utilice una tarjeta de memoria diferente.

**No se puede reproducir Inicializar usando sólo la videocámara**

- La tarjeta de memoria en la videocámara fue inicializada utilizando un ordenador. Inicialice la tarjeta de memoria con esta videocámara (□ 32).

**No se puede reproducir**

- No se pueden reproducir vídeos de una tarjeta de memoria de 64 MB o menos. Utilice una tarjeta de memoria recomendada (□ 31).

**No se pueden convertir las escenas grabadas a 59.94P**

- No es posible convertir escenas que se grabaron con un modo de grabación de 28 Mbps LPCM (59.94P), 28 Mbps (59.94P) o 35 Mbps (59.94P).

**No se pueden grabar vídeos en esta tarjeta de memoria**

- No se puede grabar vídeo en una tarjeta de memoria de 64 MB o menos. Utilice una tarjeta de memoria recomendada (□ 31).

**No se pueden juntar las escenas a 23.98P y 29.97P para convertirlas**

**No se pueden juntar las escenas a 59.94i y 23.98P para convertirlas**

**No se pueden juntar las escenas a PF29.97 y 23.98P para convertirlas**

- La combinación de escenas que está intentando convertir no permite la unión de escenas debido a los ajustes de velocidad de fotograma de las escenas. Convierta las escenas a MP4 sin unir las.

**No se pueden reconocer los datos**

- La videocámara no puede reconocer datos que se grabaron utilizando una configuración de vídeo incompatible (PAL o SECAM).

**No se pueden recuperar datos**

- No se pudo recuperar un archivo corrupto. Guarde sus grabaciones (□ 112) e inicialice la tarjeta de memoria utilizando la opción [Inicializa. completa] (□ 32).

**Número máximo de escenas**

- El número de escenas en la tarjeta de memoria ha llegado a 3999 (el número máximo de escenas para vídeos AVCHD). Borre algunas escenas (□ 99) para liberar algo de espacio.

**Para grabar vídeo en esta tarjeta de memoria, se recomienda no grabar a 59.94P.**

- Al utilizar una tarjeta de memoria con categoría de clase de velocidad SD 2 o 4, es posible que no pueda grabar vídeos si utiliza un modo de grabación de 28 Mbps LPCM (59.94P), 28 Mbps (59.94P) o 35 Mbps (59.94P).

**Para usar esta función, cambie el modo de cámara a Manual o Cine**

- El botón CUSTOM, el dial CUSTOM (□ 91) y algunas de las funciones que pueden asignarse a los botones personalizables (□ 92) no se pueden utilizar en el modo **AUTO**. Ajuste el selector de modo a **M** (modo **M**) o **CINEMA** (modo **CINEMA**) para utilizarlos.

**Posiblemente no se puedan grabar vídeos en esta tarjeta de memoria**

- Es posible que no pueda grabar vídeo en una tarjeta de memoria sin una categoría de clase de velocidad o con una clase de velocidad SD de 2. Reemplace la tarjeta de memoria con una que tenga una clase de velocidad SD de 4, 6 ó 10.

**Tarea en curso. No desconectar la fuente de alimentación.**

- La videocámara está actualizando la tarjeta de memoria. Espere hasta que termine la operación y no desconecte el adaptador compacto de potencia ni retire la batería.

**Tarjeta de memoria llena**

- La tarjeta de memoria está llena. Borre algunas grabaciones (□ 99, 110) para hacer espacio o sustituya la tarjeta de memoria.

**Tarjeta mem. No se pueden reconocer los datos**

- La tarjeta de memoria contiene escenas grabadas con una configuración de vídeo incompatible (PAL o SECAM). Reproduzca las grabaciones en la tarjeta de memoria con el equipo que se utilizó para grabarlas originalmente.

**Tarjeta mem. Número máximo de escenas**

- La tarjeta de memoria ya contiene 3.999 escenas (el número máximo de escenas AVCHD); no se pueden copiar más escenas a la tarjeta de memoria. Borre algunas escenas (□ 99) para liberar algo de espacio.



## Instrucciones de seguridad y precauciones de manejo

Lea estas instrucciones para utilizar el producto de manera segura.

### ADVERTENCIA

**Denota el riesgo de lesión grave o de muerte.**

- Deje de utilizar el producto si se da cualquier circunstancia extraordinaria, tal como la presencia de humo o de un olor extraño.
- No toque ninguna parte interna expuesta.
- No moje el producto. No introduzca objetos o líquidos extraños en el producto.
- No toque el producto conectado a una toma eléctrica durante tormentas eléctricas. Esto puede provocar una descarga eléctrica.
- No desmonte ni modifique el producto.
- No exponga el producto a impactos fuertes o vibraciones.
- Siga estas instrucciones cuando utilice baterías disponibles en el comercio o las baterías que se proporcionan.
  - Utilice las baterías solamente con su producto especificado.
  - No caliente las baterías ni las exponga al fuego.
  - No cargue las baterías utilizando cargadores de baterías no autorizados.
  - No exponga los terminales a la suciedad ni permita que entren en contacto con clavijas metálicas u otros objetos metálicos.
  - No utilice baterías que tengan fugas. Si una batería tiene una fuga y el material entra en contacto con la piel o con la ropa, enjuague a fondo el área expuesta con agua corriente. En caso de contacto con los ojos, enjuague a fondo con agua corriente abundante y acuda inmediatamente a un médico.
  - Cuando deseche baterías, aisle los terminales con cinta adhesiva o por otros medios. Esto puede provocar descargas eléctricas, explosiones o incendios.
- Utilice solamente fuentes de alimentación especificadas en este manual de instrucciones para su uso con el producto.
- Siga estas instrucciones cuando utilice un cargador de baterías o un adaptador de CA.
  - No enchufe ni desenchufe el producto con las manos húmedas.
  - No utilice el producto si la clavija del enchufe no está insertada a fondo en la toma eléctrica.
  - No exponga la clavija del enchufe ni los terminales a la suciedad ni permita que entren en contacto con clavijas metálicas u otros objetos metálicos.
  - No ponga objetos pesados sobre el cable de alimentación. No dañe, rompa ni modifique el cable de alimentación.
  - No envuelva el producto en tela u otros materiales mientras lo utiliza ni poco después de usarlo, cuando el producto esté aún caliente.
  - No desenchufe el producto tirando del cable de alimentación.
  - No deje el producto conectado a una fuente de alimentación durante largos períodos de tiempo.
- No permita que el producto se mantenga en contacto con la misma área de piel durante largos períodos de tiempo mientras lo utiliza. Esto puede producir quemaduras por contacto de baja temperatura, con enrojecimiento de la piel y ampollas, aunque el producto no parezca caliente. Se recomienda utilizar un trípode o un equipo similar cuando se utilice el producto en lugares cálidos y cuando lo utilicen personas con problemas de circulación o piel poco sensible.
- Mantenga el producto fuera del alcance de los niños pequeños.
- Elimine periódicamente el polvo acumulado en la clavija del enchufe y en la toma eléctrica utilizando un paño seco.

- Siga las indicaciones de apagar el producto en los lugares donde su uso esté prohibido. Si no lo hace así, puede provocar averías en otros equipos debidas al efecto de las ondas electromagnéticas e, incluso, accidentes.

## PRECAUCIÓN

Denota el riesgo de lesión.

- No deje el producto en lugares expuestos a temperaturas extremadamente altas o bajas. El producto puede alcanzar temperaturas extremadamente altas o bajas y provocar quemaduras o lesiones si se toca.
- Monte el producto solamente en un trípode suficientemente resistente.
- No mire a la pantalla o a través del visor durante períodos prolongados de tiempo. Esto puede inducir síntomas similares a los del mareo. En tal caso, deje de utilizar el producto inmediatamente y descanse un tiempo antes de reanudar el uso.

## Videocámara

Respete las precauciones que se indican a continuación para obtener el máximo rendimiento.

- **Guarde sus grabaciones periódicamente.** Transfiera sus grabaciones a un dispositivo externo, como un ordenador o una grabadora de vídeo digital (📖 112) y guárdelas cada cierto tiempo. Esto protegerá las grabaciones importantes en caso de daños y dejará libre más espacio en la tarjeta de memoria. Canon no se hará responsable de las pérdidas de datos.
- No utilice o guarde la videocámara en lugares polvorientos ni arenosos. La videocámara no es impermeable – evite el agua, el barro o la sal. Si alguno de los elementos anteriores penetrara en la videocámara, probablemente dañaría la videocámara y/o el objetivo.
- No utilice la videocámara cerca de campos electromagnéticos intensos como, por ejemplo, cerca de imanes y motores potentes, máquinas MRI o líneas eléctricas de alta tensión. El uso de la videocámara en estos lugares puede provocar anomalías en el vídeo o el audio, o bien puede aparecer ruido de vídeo.
- No apunte con el objetivo ni con el visor hacia fuentes de luz intensa. No deje la videocámara apuntando hacia un motivo brillante. Tenga especial cuidado cuando la videocámara esté montada en un trípode o cuando la esté transportando porque el objetivo o visor podría apuntar a fuentes de iluminación intensas. Cuando no utilice la videocámara, asegúrese de que la tapa del objetivo esté cerrada.
- No sujete la videocámara por el panel LCD. Tenga cuidado cuando cierre el panel LCD. Cuando utilice una correa para la muñeca, procure evitar que la videocámara se balancee o golpee algún objeto.
- **Manipule la pantalla táctil con cuidado.** No aplique fuerza excesiva y no utilice bolígrafos u otros utensilios de punta dura para operar la pantalla táctil. Esto puede dañar la superficie de la pantalla táctil.
- No agregue capas protectoras en la pantalla táctil. La videocámara cuenta con una pantalla táctil capacitiva, así que es posible que no pueda operar correctamente la pantalla táctil con una capa protectora adicional.
- Al instalar la videocámara en un trípode, asegúrese de que el tornillo de fijación del trípode sea más corto de 6,5 mm. El uso de otros trípodes pudiera causar daños a la videocámara.

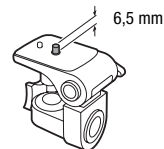

- **Al grabar vídeos, trate de conseguir una imagen calmada y estable.** El movimiento excesivo de la videocámara durante la grabación y el uso extenso de zooms rápidos y tomas panorámicas puede producir escenas movidas. En casos extremos, la reproducción de tales escenas podría ocasionar mareos. Si nota una reacción similar, detenga la reproducción inmediatamente y haga una pausa para descansar.

## Almacenamiento durante largo tiempo

Si no tiene intenciones de utilizar la videocámara durante un largo tiempo, guárdela en un lugar libre de polvo, con poca humedad y a temperaturas que no excedan los 30 °C.

## Batería

### ¡PELIGRO!

#### Trate la batería con cuidado.

- Manténgala alejada del fuego (ya que podría explotar).
- No exponga la batería a temperaturas superiores a los 60 °C. No la deje cerca de un aparato de calefacción ni en un automóvil cuando el clima sea caluroso.
- No intente desarmarla ni modificarla.
- No la deje caer ni la someta a golpes.
- No permita que se humedezca.
- Los terminales sucios pueden causar un mal contacto entre la batería y la videocámara. Frote los terminales con un paño suave.



## Almacenamiento durante largo tiempo

- Almacene las baterías en un lugar seco a temperaturas que no excedan los 30 °C.
- Para extender la vida útil de la batería, descárguela completamente antes de almacenarla.
- Cargue y descargue todas sus baterías al menos una vez al año.

## Tiempo restante de la batería

Cuando está usando una batería que es compatible con Intelligent System, si el tiempo de batería restante visualizado no es el correcto, cargue completamente la batería. Incluso así, el tiempo correcto puede no visualizarse después de usos repetidos, si una batería completamente cargada se deja sin utilizar durante mucho tiempo, o si una batería se utiliza continuamente a altas temperaturas. Utilice el tiempo mostrado en la pantalla como una aproximación.

## Respecto al uso de baterías que no sean Canon

- Por su seguridad, las baterías que no sean baterías Canon originales no se cargarán incluso si las acopla a esta videocámara o al cargador de baterías CG-800 opcional.
- Le recomendamos que utilice baterías Canon originales con la marca  Intelligent Li-ion Battery.
- Si acopla a la videocámara baterías que no sean baterías Canon originales,  aparecerá en la pantalla y no se visualizará el tiempo restante en la batería.

## Tarjeta de memoria

- Recomendamos hacer copias de seguridad en su ordenador de sus grabaciones en la tarjeta de memoria. Los datos pueden corromperse o perderse debido a defectos de las tarjetas de memoria o a su exposición a electricidad estática. Canon no se hará responsable por datos perdidos o dañados.
- No toque ni esponga los terminales al polvo ni a la suciedad.
- No utilice tarjetas de memoria en lugares sometidos a campos magnéticos intensos.
- No deje tarjetas de memoria en lugares sometidos a gran humedad ni a altas temperaturas.
- No desarme, doble, deje caer, ni someta las tarjetas de memoria a golpes, ni las esponga al agua.
- Compruebe el sentido antes de insertar la tarjeta de memoria. Si inserta la tarjeta a la fuerza en la ranura en sentido contrario, podría dañar ésta o la videocámara.
- No pegue etiquetas ni pegatinas en la tarjeta de memoria.
- Las tarjetas de memoria Secure Digital (SD) disponen de un interruptor para impedir la escritura en la tarjeta y evitar así la eliminación accidental de su contenido. Para proteger a la tarjeta de memoria contra escritura coloque el interruptor en la posición LOCK.

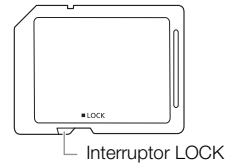

## Batería de litio recargable incorporada

La videocámara posee una batería de litio recargable incorporada para conservar la fecha/hora y otros ajustes. La batería de litio incorporada se recargará mientras utiliza la videocámara, pero se descargará por completo si no utiliza la videocámara durante unos 3 meses.

**Para recargar la batería de litio incorporada:** Conecte el adaptador compacto de potencia a la videocámara, y déjelo conectado durante 24 horas con la videocámara apagada.

## **Al deshacerse de la videocámara**

Al borrar vídeos o inicializar una tarjeta de memoria, sólo se alterará la tabla de asignación de archivos sin que se borren físicamente los datos almacenados. Cuando deseche una tarjeta de memoria o se la dé a otra persona, inicialícela usando la opción [Inicializa. completa] (📖 32). Rellénela con grabaciones sin importancia, y a continuación inicialícela otra vez utilizando la misma opción. De este modo resultará muy difícil recuperar las grabaciones originales.

## Mantenimiento/Otros

### Limpieza

#### Cuerpo de la videocámara

- Para limpiar el cuerpo de la videocámara, utilice un paño suave y seco. No utilice nunca paños tratados químicamente ni disolventes volátiles como disolvente de pintura.

#### Objetivo, visor y sensor de enfoque automático instantáneo (I.AF)

- Si la superficie del objetivo o del sensor de enfoque automático instantáneo (I.AF) está sucia, es posible que el enfoque automático no funcione correctamente.
- Limpie las partículas de polvo o suciedad utilizando un soplador que no sea de tipo aerosol.
- Utilice un paño suave y limpio para limpieza de objetivos para frotar suavemente el objetivo o el visor. No utilice nunca pañuelos de papel.

#### Pantalla táctil LCD

- Limpie la pantalla táctil LCD utilizando un paño suave y limpio para limpieza de objetivos.
- Si la temperatura cambia repentinamente, es posible que se forme condensación de humedad en la pantalla. Frótelas con un paño suave y seco.

### Condensación de humedad

El traslado rápido de la videocámara entre lugares cálidos y fríos puede causar condensación de humedad (gotas de agua) en sus superficies internas. Si detecta condensación de humedad, deje de utilizar la videocámara. Si continuase utilizando la videocámara, podría dañarla.

#### La condensación de humedad puede producirse en los casos siguientes:

- Cuando traslade la videocámara rápidamente de lugares fríos a cálidos
- Cuando haya dejado la videocámara en una sala húmeda
- Cuando caliente rápidamente una sala fría

#### Para evitar la condensación

- No someta la videocámara a cambios repentinos o extremos de temperatura.
- Extraiga la tarjeta de memoria y la batería. Luego, coloque la videocámara en una bolsa de plástico hermética, y deje que se aclimate gradualmente antes de sacarla de la bolsa.

#### Cuando detecte condensación

El tiempo preciso requerido para que se evaporen las gotas de agua variará dependiendo del lugar y de las condiciones atmosféricas. Como regla general, espere 2 horas antes de volver a utilizar la videocámara.

## Visualización del logotipo de certificación

Puede abrir la pantalla [FUNC.] ➤ [MENU] ➤  ➤ [Pantalla logo certificación] para ver información de certificación de esta videocámara.

## Utilización de la videocámara en el extranjero

### Fuentes de alimentación

Usted podrá utilizar el adaptador compacto de potencia para operar la videocámara y cargar baterías en cualquier país con suministro de alimentación entre 100 y 240 V CA, 50/60 Hz. Con respecto a la información sobre los adaptadores de enchufe para utilización en el extranjero, póngase en contacto con un centro de servicio Canon.

### Reproducción en la pantalla de un televisor

Solamente podrá reproducir sus grabaciones en televisores compatibles con el sistema NTSC. El sistema NTSC se utiliza en las regiones y países siguientes:

**Américas:** Todo Norte y Centroamérica; la mayoría de las islas del Caribe (excepto en territorios franceses como Guadalupe y Martinica); la mayor parte de Sudamérica (excepto en Argentina, Brasil y Uruguay). **Asia:** Solo en Japón, las Filipinas, Corea del Sur, Taiwán y Myanmar. **Oceanía:** Territorios norteamericanos (Guam, Samoa Americana, etc.) y algunas islas del Pacífico como la Micronesia, Samoa y Tonga.

## Accesorios opcionales (la disponibilidad diferirá según el área)

Los siguientes accesorios opcionales son compatibles con esta videocámara. En las siguientes páginas se describen con más detalle accesorios selectos.



Batería  
BP-820, BP-828



Cargador de baterías  
CG-800

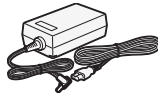

Adaptador compacto  
de potencia CA-570



Convertidor de  
teleobjetivo  
TL-H58



Accesorio de objetivo  
de ángulo ancho  
WA-H58

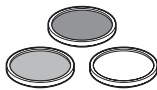

Filtro protector de 58 mm,  
filtro ND4L de 58 mm,  
filtro ND8L de 58 mm

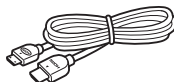

Cable HDMI de alta  
velocidad HTC-100



Cable vídeo estéreo  
STV-250N

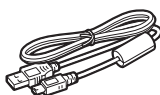

Cable USB  
IFC-400PCU



GP-E2  
Receptor GPS

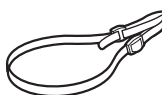

Correa para hombro  
SS-600/SS-650

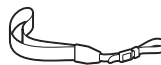

Correa para la muñeca  
WS-20



Estuche blando para  
transporte  
SC-2000



Con respecto a los accesorios de vídeo genuinos de Canon, póngase en contacto con su proveedor. También puede obtener accesorios genuinos para su videocámara Canon llamando al: 1-800-828-4040, Centro de información de Canon en EE.UU.

**Se recomienda el uso de accesorios originales de Canon.**

Este producto está diseñado para alcanzar un excelente rendimiento si se utiliza con accesorios originales de Canon. Canon no será responsable de ningún daño en el producto ni accidentes como fuego, etc., provocados por un funcionamiento incorrecto de accesorios que no sean originales de Canon (por ejemplo, fugas y/o explosiones de la batería). Tenga en cuenta que esta garantía no aplica a reparaciones debidas a un mal funcionamiento de accesorios que no sean genuinos de Canon, pero usted puede solicitar dichas reparaciones mediante pago.

**Baterías**

Cuando necesite baterías adicionales, seleccione uno de los siguientes modelos: BP-820 o BP-828.

Cuando utilice baterías con la marca Intelligent System, la videocámara se comunicará con la batería y visualizará el tiempo de uso restante (con exactitud hasta 1 minuto). Sólo puede utilizar y cargar estas baterías con videocámaras y cargadores compatibles con Intelligent System.

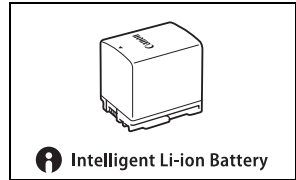

**Cargador de batería CG-800**

Utilice el cargador de batería para cargar las baterías. Se enchufa directamente en un tomacorriente sin necesidad de cable.

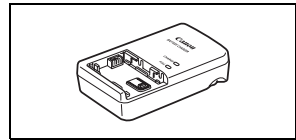

**Convertidor de teleobjetivo TL-H58**

Este convertidor de teleobjetivo aumentará la distancia focal del objetivo de la videocámara por un factor de 1,5.

- El convertidor de teleobjetivo no se puede utilizar junto con el parasol con tapa del objetivo suministrado.
- Cuando esté fijado el convertidor de teleobjetivo, el estabilizador de imagen no será tan efectivo.
- La distancia mínima de enfoque en telefoto máximo con el convertidor de teleobjetivo es 1,3 m.

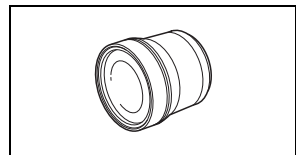

**Accesorio de objetivo de ángulo ancho WA-H58**

Este accesorio de objetivo de ángulo ancho reduce la distancia focal por un factor de 0,75, ofreciéndole una perspectiva amplia para tomas en interiores o vistas panorámicas.

- El accesorio de objetivo de ángulo ancho no se puede utilizar junto con el parasol con tapa del objetivo suministrado.

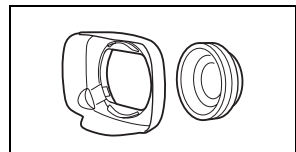

**Filtro protector de 58 mm, filtro ND4L de 58 mm, filtro ND8L de 58 mm**

Filtros de densidad neutra y protector MC para ayudarle a controlar condiciones de iluminación difíciles.

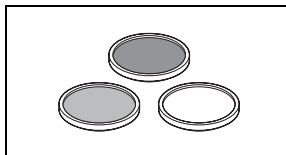

154

**Estuche blando para transporte SC-2000**

Estuche para videocámara muy práctico con compartimentos acolchados y pleno de espacio para accesorios.

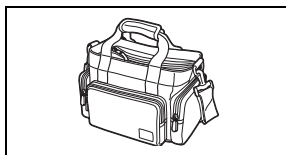

Esta marca identifica los accesorios genuinos de Canon. Cuando utilice equipos de vídeo Canon, le recomendamos utilizar accesorios de marca Canon o que lleven la misma marca.



# Especificaciones

## XA15 / XA11

♦ – Los valores suministrados son aproximados.

### Sistema

155

- **Sistema de grabación**

Videos: AVCHD<sup>1</sup> Vídeo: MPEG-4 AVC/H.264;  
 Audio: PCM lineal, 16 bits, 48 kHz, 2 canales<sup>2</sup>  
 Dolby Digital 2 canales  
 MP4 Vídeo: MPEG-4 AVC/H.264  
 Audio: MPEG-2 AAC-LC (2 canales)

Fotos: DCF (Design rule for Camera File system), compatible con Exif<sup>3</sup> Ver. 2.3  
 Tipo de imagen: JPEG

<sup>1</sup> Compatible con especificaciones AVCHD ver. 2.0.

<sup>2</sup> PCM lineal solamente está disponible cuando el modo de grabación es 28 Mbps LPCM o 24 Mbps LPCM.

<sup>3</sup> Esta videocámara es compatible con Exif 2.3 (denominado también "Exif Print"). Exif Print es una norma para mejorar la comunicación entre videocámaras e impresoras. Si conecta una impresora compatible con Exif Print, se utilizan y optimizan los datos de imágenes de la videocámara en el momento de la toma, lo que resulta en impresiones de calidad extremadamente alta.

- **Soporte de grabación**

Tarjeta de memoria SD, SDHC (SD High Capacity) o SDXC (SD eXtended Capacity) (no incluida); dos ranuras para tarjeta de memoria

- **Sensor de imagen**

CMOS de 1/2,84 pulgada, 3.090.000 píxeles♦  
 Píxeles efectivos: 2.910.000 píxeles♦

- **Pantalla táctil LCD:** 3,0 pulgadas, panorámica, TFT color, 460.000 puntos♦, cobertura de 100%, operación táctil

- **Visor:** 0,24 pulgadas, panorámica, color, equivalente a 1.560.000 puntos♦, cobertura de 100%

- **Micrófono:** Micrófono condensador de electroto estéreo, atenuador (20 dB)

- **Objetivo**

f=3,67-73,4 mm, F/1,8-2,8, zoom óptico 20x, apertura circular de 8 láminas  
 35 mm equivalente: 26,8 – 576 mm♦  
 28,8 – 576 mm♦ (con estabilización de imagen dinámica)

- **Configuración del objetivo:** 12 elementos en 10 grupos (elemento esférico de dos caras)

- **Sistema AF (enfoque automático)**

Enfoque automático (TTL + sensor de distancia exterior cuando se ajusta a [Instant AF] o [AF Medio]) o enfoque manual

- **Diámetro del filtro:** 58 mm

- **Distancia mínima de enfoque**

60 cm; 1 cm a gran angular máximo

- **Balance del blanco**  
Ajustes del balance del blanco automático, balance del blanco personalizado (2 ajustes), temperatura de color definida por el usuario o balance del blanco preajustado: Luz de día, Sombra, Nublado, Fluorescente, Fluorescente H, Tungsteno
- **Iluminación mínima**  
0,1 lx (programa de grabación [Baja iluminación], velocidad de obturación ajustada a 1/2)  
1,2 lx (programa de grabación [AE programada], obturador lento automático [On], velocidad de obturación ajustada a 1/30)
- **Iluminación recomendada:** Más de 100 lx
- **Estabilización de imagen:** Estabilizador de imagen por compensación óptica
- **Tamaño de las grabaciones de vídeo**  
Vídeos AVCHD:  
28 Mbps LPCM (59.94P), 28 Mbps (59.94P), 24 Mbps LPCM, 24 Mbps, 17 Mbps: 1920 x 1080 píxeles; 5 Mbps: 1440 x 1080 píxeles  
Vídeos MP4:  
35 Mbps (59.94P), 24 Mbps, 17 Mbps: 1920 x 1080 píxeles; 8 Mbps (59.94P), 4 Mbps: 1280 x 720 píxeles; 3 Mbps: 640 x 360 píxeles
- **Tamaño de las fotos:** 1920 x 1080 píxeles  
1280 x 720 píxeles (cuando se graban vídeos MP4 a 8 o 4 Mbps)  
640 x 360 píxeles (cuando se graban vídeos MP4 a 3 Mbps)  
1920 x 1080 píxeles (fotos capturadas desde vídeos)

## Terminales

- **Terminal HD/SD-SDI**  
Clavija BNC, salida solamente, 0,8 Vp-p / 75  $\Omega$ , asimétrico  
HD-SDI: SMPTE 292M  
Vídeo: 1080i, 720P  
SD-SDI: SMPTE 259M  
Vídeo: 480i  
Audio incrustado, código de tiempo (VITC/LTC)
- **Terminal HDMI OUT:** Mini conector HDMI; salida solamente
- **Terminal USB:** Receptáculo mini-B, Hi-Speed USB; salida solamente
- **Terminal AV OUT**  
Miniclavija  $\varnothing$  3,5 mm con 4 polos; salida solamente  
Vídeo: 1 Vp-p / 75  $\Omega$  asimétrico  
Audio: -10 dBV (47 k $\Omega$  carga) / 3 k $\Omega$  o menos
- **Terminal MIC**  
Miniclavija  $\varnothing$  3,5 mm estéreo (asimétrico)  
Sensibilidad:  
Para entrada de micrófono: -65 dBV (volumen automático, escala completa -12 dB) / 5 k $\Omega$  o más  
Para entrada de línea: -30 dBV (volumen automático, escala completa -12 dB) / 5 k $\Omega$  o más  
Atenuador de micrófono: 20 dB

- **Terminal INPUT**

Clavija INPUT (contacto1: blindaje, contacto2: caliente, contacto3: frío), 2 juegos (simétricos)

Sensibilidad:

Para entrada de micrófono: -60 dBu (centro de volumen manual, escala completa -18 dB) / 600  $\Omega$

Para entrada de línea: 4 dBu (centro de volumen manual, escala completa -18 dB) / 10 k $\Omega$

Atenuador de micrófono: 20 dB

- **Terminal  $\Omega$  (auriculares)**

Miniclavija  $\varnothing$  3,5 mm estéreo (asimétrico)

-29 dBV (carga 16  $\Omega$ , volumen máximo) / 100  $\Omega$

- **Terminal REMOTE:** conector subminiatura estéreo de  $\varnothing$  2,5 mm; entrada solamente

### Alimentación/Otros

- **Fuente de alimentación (nominal)**

7,4 V CC (batería), 8,4 V CC (adaptador compacto de potencia)

- **Consumo de energía<sup>♦</sup>:**

**XA15** 4,8 W **XA11** 4,7 W (17 Mbps, AF activado, LCD con brillo normal)

- **Temperatura de funcionamiento<sup>♦</sup>:** 0 – 40 °C

- **Dimensiones<sup>♦</sup> [An x Al x Pr]** (excluyendo la correa para la empuñadura)

Videocámara solamente: 109 x 84 x 182 mm

Videocámara con el parasol acoplado: 115 x 84 x 231 mm

Videocámara con el parasol y la unidad del asa acoplados: 131 x 180 x 231 mm

- **Peso<sup>♦</sup>**

**XA15**

Solo videocámara: 750 g

Videocámara con parasol, batería BP-820, tarjeta de memoria y unidad del asa: 1140 g

**XA11**

Solo videocámara: 745 g

Videocámara con parasol, batería BP-820, tarjeta de memoria y unidad del asa: 1135 g

### Adaptador compacto de potencia CA-570

- **Fuente de alimentación:** 100 – 240 V CA, 50/60 Hz

- **Salida / consumo nominal:** 8,4 V CC, 1,5 A / 29 VA (100 V) – 39 VA (240 V)

- **Temperatura de funcionamiento<sup>♦</sup>:** 0 – 40 °C

- **Dimensiones<sup>♦</sup>:** 52 x 29 x 90 mm

- **Peso<sup>♦</sup>:** 135 g

## Batería BP-820

- **Tipo de batería**  
Batería de iones de litio recargable, compatible con Intelligent System
- **Voltaje nominal:** 7,4 V CC
- **Temperatura de funcionamiento**♦: 0 – 40 °C
- **Capacidad de la batería:** 1780 mAh (típica); 13 Wh / 1700 mAh (mínima)
- **Dimensiones**♦: 30,7 x 39,4 x 40,2 mm
- **Peso**♦: 85 g

## Tablas de referencia

### Tiempos de grabación aproximados

La videocámara utiliza una velocidad variable de bits (VBR) para codificar vídeo, motivo por el que los tiempos de grabación reales variarán dependiendo del motivo.

Vídeos AVCHD:

Modo de grabación → Tarjeta de memoria ↓	28 Mbps LPCM (59.94P) y 28 Mbps (59.94P)	24 Mbps LPCM y 24 Mbps	17 Mbps	5 Mbps
Tarjeta de memoria de 8 GB	35 min.	40 min.	1 hr.	3 hr.
Tarjeta de memoria de 16 GB	1 hr. 15 min.	1 hr. 25 min.	2 hr. 5 min.	6 hr. 5 min.
Tarjeta de memoria de 32 GB	2 hr. 30 min.	2 hr. 55 min.	4 hr. 10 min.	12 hr. 15 min.*
Tarjeta de memoria de 64 GB	5 hr. 5 min.	5 hr. 55 min.	8 hr. 20 min.	24 hr. 30 min.*
Tarjeta de memoria de 128 GB	10 hr. 10 min.	11 hr. 55 min.	16 hr. 45 min.*	49 hr.*

Para vídeos MP4:

Modo de grabación → Tarjeta de memoria ↓	35 Mbps (59.94P)	24 Mbps	17 Mbps	8 Mbps (59.94P)	4 Mbps	3 Mbps
Tarjeta de memoria de 8 GB	30 min.	40 min.	1 hr.	2 hr. 10 min.	4 hr. 20 min.	5 hr. 40 min.
Tarjeta de memoria de 16 GB	1 hr.	1 hr. 25 min.	2 hr. 5 min.	4 hr. 20 min.	8 hr. 40 min.	11 hr. 25 min.
Tarjeta de memoria de 32 GB	2 hr.	2 hr. 55 min.	4 hr. 10 min.	8 hr. 40 min.	17 hr. 20 min.*	22 hr. 55 min.*
Tarjeta de memoria de 64 GB	4 hr.	5 hr. 55 min.	8 hr. 20 min.	17 hr. 20 min.*	34 hr. 45 min.*	45 hr. 55 min.*
Tarjeta de memoria de 128 GB	8 hr.	11 hr. 55 min.	16 hr. 45 min.*	34 hr. 45 min.*	69 hr. 30 min.*	91 hr. 55 min.*

\* Una escena individual puede grabarse de forma continua durante 12 horas; en ese punto, la videocámara parará.

## Número aproximado de fotos

El tamaño de la foto y el número de fotos que se pueden guardar en una tarjeta de memoria de 1 GB se resumen en la siguiente tabla. Sin embargo, el número real de fotos que pueden grabarse variará dependiendo del motivo y de las condiciones de grabación.

Formato de vídeo	Modo de grabación	Tamaño de la foto	Número de fotos
AVCHD	Cualquiera	1920x1080	660
MP4	35 Mbps, 24 Mbps, 17 Mbps	1920x1080	660
	8 Mbps, 4 Mbps	1280x720	1490
	3 Mbps	640x360	5800

## Tiempos de carga, grabación y reproducción

Los tiempos de carga de las tablas siguientes son aproximados y varían de acuerdo con las condiciones de carga y la carga inicial de la batería.

Batería→	BP-820	BP-828
Condiciones de carga↓		
Utilizando la videocámara	275 min.	405 min.
Utilizando el cargador de baterías CG-800*	190 min.	260 min.

\* Se recomienda una temperatura ambiente entre 10 °C y 30 °C al utilizar el cargador de baterías CG-800. Por motivos de seguridad, el tiempo de carga podría ser considerablemente más largo si la carga se realiza fuera del rango recomendado de temperatura. La carga no iniciará si la temperatura ambiente o de la batería se encuentran fuera de un rango aproximado de 5 °C a 35 °C.

Los tiempos de grabación y de reproducción en las tablas siguientes son aproximados y varían de acuerdo con el modo de grabación y la carga, grabación, o reproducción. Los tiempos se basan en el uso de la pantalla LCD. Puede que el tiempo efectivo de utilización de la batería se acorte cuando se grabe en ambientes fríos, cuando se utilicen los ajustes de pantalla más brillantes, etc.

### **XA15** Grabación de vídeos AVCHD

Batería	Modo de grabación	Grabación (máxima)	Grabación (típica)*	Reproducción
BP-820	28 Mbps LPCM (59.94P) / 28 Mbps (59.94P)	140 min.	85 min.	230 min.
	17 Mbps	150 min.	95 min.	240 min.
	5 Mbps	155 min.	90 min.	250 min.
BP-828	28 Mbps LPCM (59.94P) / 28 Mbps (59.94P)	210 min.	135 min.	345 min.
	17 Mbps	225 min.	145 min.	360 min.
	5 Mbps	230 min.	145 min.	370 min.



**XA15** Grabación de vídeos MP4

Batería	Modo de grabación	Grabación (máxima)	Grabación (típica)*	Reproducción
BP-820	35 Mbps (59.94P)	140 min.	85 min.	230 min.
	17 Mbps	165 min.	100 min.	245 min.
	3 Mbps	170 min.	100 min.	260 min.
BP-828	35 Mbps (59.94P)	210 min.	130 min.	345 min.
	17 Mbps	245 min.	155 min.	370 min.
	3 Mbps	260 min.	165 min.	390 min.

**XA11** Grabación de vídeos AVCHD

Batería	Modo de grabación	Grabación (máxima)	Grabación (típica)*	Reproducción
BP-820	28 Mbps LPCM (59.94P) / 28 Mbps (59.94P)	145 min.	90 min.	240 min.
	17 Mbps	155 min.	95 min.	250 min.
	5 Mbps	155 min.	95 min.	255 min.
BP-828	28 Mbps LPCM (59.94P) / 28 Mbps (59.94P)	215 min.	135 min.	355 min.
	17 Mbps	230 min.	145 min.	375 min.
	5 Mbps	235 min.	145 min.	385 min.

**XA15** Grabación de vídeos MP4

Batería	Modo de grabación	Grabación (máxima)	Grabación (típica)*	Reproducción
BP-820	35 Mbps (59.94P)	145 min.	90 min.	235 min.
	17 Mbps	165 min.	105 min.	255 min.
	3 Mbps	175 min.	105 min.	270 min.
BP-828	35 Mbps (59.94P)	215 min.	130 min.	355 min.
	17 Mbps	250 min.	160 min.	380 min.
	3 Mbps	270 min.	165 min.	405 min.

\* Tiempos aproximados para grabación con operaciones repetidas, tales como inicio/parada, utilización del zoom y conexión/desconexión de la alimentación.

# Índice alfabético

## A

Abertura (número f) . . . . .	58, 60
Adaptador de potencia compacto . . . . .	16
AE con un toque . . . . .	61
AF con un toque . . . . .	47
Agudización (Peaking) . . . . .	48
Ajuste de dioptrías . . . . .	20
Ajustes de menú, guardado y cargado . . . . .	94
Altavoz . . . . .	97
Zoom de alta velocidad . . . . .	54
Anillo de enfoque/zoom . . . . .	47, 52
Asist. visualización . . . . .	96
Aspectos . . . . .	67
Atenuador de micrófono . . . . .	75, 80
Auriculares . . . . .	82
Av (programa de grabación) . . . . .	58

## B

Baja iluminación (programa de grabación) . . . . .	65
Balance de blancos . . . . .	63
Barras de color . . . . .	83
Batería	
Carga . . . . .	16
Indicador de carga restante . . . . .	135
Información de la batería . . . . .	131
Batería de reserva incorporada . . . . .	148
Bit de usuario . . . . .	71
Borrado	
Fotos . . . . .	110
Vídeos . . . . .	99
Botón CUSTOM . . . . .	91
Botones personalizables . . . . .	92

## C

Cámara lenta y rápida . . . . .	43
Código de datos . . . . .	86, 125
Código de tiempo . . . . .	69
Compensación de la exposición . . . . .	61
Condensación . . . . .	150
Conexión a un monitor externo . . . . .	103
Conversión de vídeos a formato MP4 . . . . .	117
Copia de grabaciones en una tarjeta de memoria . . . . .	114
Corrección de luz de fondo . . . . .	62

## D

Data Import Utility . . . . .	112
Deportes (programa de grabación) . . . . .	65
Desactivación de los sonidos de aviso . . . . .	130
Detección de caras . . . . .	50
Dial CUSTOM . . . . .	91
Direccionalidad del micrófono . . . . .	79
División de escenas . . . . .	101

## E

Ecuador de audio . . . . .	79
Efectos de imagen . . . . .	67
Encender/apagar la videocámara . . . . .	24
Enfoque . . . . .	47
Enfoque automático . . . . .	49
Enfoque manual . . . . .	47
Escena nocturna (programa de grabación) . . . . .	65
Estabilizador de imagen . . . . .	56
Estabilizador de imagen potenciado (Powered IS) . . . . .	56
Exposición manual . . . . .	60
Extranjero, utilización de la videocámara en el . . . . .	151

## F

Fecha y hora . . . . .	27
Filtro de corte de bajos (Low Cut) . . . . .	81
Filtro ND . . . . .	124
Filtros de aspecto cine . . . . .	45
Formato AVCHD . . . . .	40
Formato de vídeos (AVCHD/MP4) . . . . .	33
Formato MP4 . . . . .	40
Fotos capturadas desde un vídeo . . . . .	98
Fuegos artificiales (programa de grabación) . . . . .	66

## G

Grabación	
Fotos . . . . .	35, 37
Vídeos . . . . .	35, 37, 45
Grabación con infrarrojos . . . . .	87
Grabación continua (Relay Recording) . . . . .	41
Grabación de audio . . . . .	72
Grabación dual . . . . .	41
Gran angular . . . . .	52
Guardado de grabaciones	
Uso de grabadoras de vídeo externas . . . . .	119
Uso de un ordenador . . . . .	112

## I

Iconos de la pantalla . . . . .	132
Idioma . . . . .	27
Inicialización de una tarjeta de memoria . . . . .	32
Instantánea de vídeo . . . . .	84
IS Inteligente . . . . .	37

## L

Lámpara indicadora . . . . .	130
Límite AGC (control de ganancia automática) . . . . .	57

Luz infrarroja .....	87
Luz puntual (programa de grabación) .....	66

## M

Mantenimiento .....	150
Marcadores .....	125
Mensajes de error .....	141
Menú FUNC. ....	28, 121
Menús de configuración .....	29, 123
Micrófono externo .....	73
Micrófono interno .....	72
Modo AUTO .....	35
Modo CINEMA .....	45
Modo de grabación .....	40
Modo M (manual) .....	37

## N

Nieve (programa de grabación) .....	65
Nivel de grabación de audio .....	78
Núcleo de ferrita, adjunto .....	16
Número de serie .....	13

## O

Obturador lento automático .....	124
Operaciones en la pantalla táctil .....	25

## P

P (programa de grabación) .....	58
Pantalla antiviento .....	80
Pantalla táctil LCD .....	25
Parasol .....	20
Patrón de cebra .....	61
Playa (programa de grabación) .....	65
Preajuste del enfoque .....	48
Pregrabación .....	85
Prioridad de resalte .....	67
Problemas y soluciones .....	136
Programas de grabación .....	58, 60, 65
Programas de grabación de escena especial .....	65
Puesta de sol (programa de grabación) .....	65

## R

Recorte de escenas .....	102
Reducción del parpadeo .....	124
Relación de aspecto de un televisor conectado (tipo TV) .....	125
Reproducción	
Fotos .....	108
Vídeos .....	95
Resaltes (Highlight AE) .....	62
Restauración de todos los ajustes de la videocámara .....	131
Retrato (programa de grabación) .....	65
Revisión de grabaciones .....	39

## S

Salida de audio .....	106
Selección de escena de audio .....	76
Selección de indicaciones en pantalla .....	86
Selección de la tarjeta de memoria para grabación .....	33
Selector de modo .....	24
Señal de referencia de audio .....	83
Smart AUTO .....	36
Sonidos de aviso .....	130
Supervisión del retardo .....	106

## T

Tarjeta de memoria .....	31, 148
Teleconvertidor digital .....	55
Telefoto .....	52
Terminal $\odot$ (auriculares) .....	82
Terminal AV OUT .....	103, 105
Terminal DC IN .....	16
Terminal HD/SD-SDI* .....	104
Terminal HDMI OUT .....	103, 104
Terminal INPUT .....	72
Terminal MIC .....	73
Terminal USB .....	103, 119
Tiempo de carga .....	160
Tiempo de grabación .....	159
Trípode .....	146
Tv (programa de grabación) .....	58

## U

Unidad del asa .....	19
----------------------	----

## V

Velocidad de grabación .....	42
Velocidad de obturación .....	58, 60
Visor .....	20
Volumen .....	97

## W

Wide DR .....	67
---------------	----

## Z

Zona horaria/Hora de verano .....	28
Zoom .....	52
Control zoom suave .....	55
Velocidad del zoom .....	53
Zoom digital .....	124



Canon Inc. 30-2, Shimomaruko 3-chome, Ohta-ku, Tokyo 146-8501, Japan

---

**USA** <http://pro.usa.canon.com>

**CANON U.S.A., INC.**

<http://pro.usa.canon.com/support>

 (855) CINE-EOS (855-246-3367)

(USA only)

---

La información de este documento está verificada a fecha de mayo de 2020 y está sujeta a cambios sin previo aviso.

Visite el sitio web local de Canon para descargar la versión más reciente.